

PRODUKTKATALOG
ORIGINAL ERSATZTEILE

PRODUCT CATALOGUE
ORIGINAL SPARE PARTS

KOMPONENTEN UND ERSATZTEILE FÜR SATTELZUGMASCHINEN,
SATTELAUFLIEGER UND ANHÄNGER

*PREMIUM SYSTEMS AND COMPONENTS FOR TRACTORS,
SEMI-TRAILER AND TRAILERS*

EDITION 2016

Bestell-Nr. / Order no. 8 018 1019 00

Funktionssicher, passgenau – und exakt auf die jeweilige Komponente oder das komplette System abgestimmt: Auf **SAF-HOLLAND ORIGINAL PARTS** können Sie sich deshalb 100 %-ig verlassen – bei jedem Einsatz, unter allen Umständen, überall auf der Welt. So können Sie sicher sein, dass Sie Ihre Transportaufgaben jederzeit erfüllen können: zuverlässig und hocheffizient, denn neben ihrer kompromisslosen Qualität profitieren Sie bei **SAF-HOLLAND ORIGINAL PARTS** zusätzlich von folgenden Vorteilen:

1. WIR LIEFERN SCHNELL – HÄUFIG SOGAR BINNEN 24 STUNDEN

Zeit ist Geld, und Ausfallzeiten kosten Ihr Geld. Wir unterhalten deshalb eine ausgefeilte Teile-Logistik und können so im Bedarfsfall schnell reagieren. **SAF-HOLLAND ORIGINAL PARTS** erhalten Sie sowohl über unser dichtes Netz von weltweit über 9.000 kompetenten Handels- und Service-Partnern oder aber direkt von einem unserer eigenen zentralen Stützpunkt-Lager. Damit Sie möglichst schnell wieder auf Achse sind – häufig innerhalb von 24 Stunden.

2. SIE BEKOMMEN PRAKTISCH ALLES – AB LAGER

Wenn Service- oder Reparaturarbeiten anstehen – stehen wir bereit: Weil wir die Anforderungen von Ersatzteilhändlern, Werkstätten und Flottenkunden seit Jahrzehnten kennen, können wir sie in der täglichen Praxis auch bedienen. Die solide Grundlage hierzu ist unser besonders breites und tiefes Sortiment an **SAF-HOLLAND ORIGINAL PARTS** – und: Europaweit halten unsere Landesvertretungen immer die wichtigsten Teile vor. Effizienz von A-Z – abrufbereit ab Lager.

3. LÜCKENLOS VERFÜGBAR – JAHRELANG

Langlebigkeit und Servicefreundlichkeit zählen zu den herausragenden Leistungsmerkmalen unserer Komponenten und Systeme. Sie sind deshalb oft über viele Jahre in Trucks und Trailern problemlos im Einsatz, nicht zuletzt, weil **SAF-HOLLAND ORIGINAL PARTS** ganz entscheidend zu ihrer Zuverlässigkeit und Werterhaltung beitragen. Schon alleine deshalb stellen wir sicher, dass Sie bei Bedarf jederzeit das genau passende Ersatzteil auch bekommen – jahrelang.

4. EXAKT DAS TEIL, DAS SIE BRAUCHEN – MIT SICHERHEIT

Nicht nur bei der Entwicklung und Produktion unserer Produkte verstehen wir uns seit jeher als Pioniere. Auch bei der Ersatzteilversorgung suchen wir immer nach der eigenen noch besseren Lösung: So finden Sie auf vielen unserer Komponenten und Systeme bereits heute einen QR-Code – Ihr elektronischer Schlüssel zur sofortigen Übersicht aller entsprechenden **SAF-HOLLAND ORIGINAL PARTS**. Sie können damit jederzeit zweifelsfrei feststellen, welches Teil genau Sie wirklich brauchen. Das ist nicht nur besonders komfortabel und praktisch – sondern vor allem 100 %-ig sicher.

5. KOMPETENZ UND SERVICE – HAND IN HAND

Wir verstehen uns nicht nur als Lieferant hocheffizienter Komponenten und Systeme, sondern auch und vor allem als Garant einer lückenlosen und sicheren Ersatzteilversorgung. Wir überprüfen dazu unsere Standards ständig und pflegen den direkten Kontakt zu unseren Handels- und Werkstattpartnern und zu unseren Flottenkunden. So können wir die Qualität bei der Produktion und Schnelligkeit sowie Sicherheit bei der Logistik von **SAF-HOLLAND ORIGINAL PARTS** immer wieder auf den Prüfstand stellen und systematisch optimieren – gemeinsam mit unseren Kunden und Lieferanten Hand in Hand.

6. WIR SIND FÜR SIE DA – MIT RAT UND TAT

„Das Ganze ist mehr als die Summe aller Teile“, heißt es – und deshalb verstehen wir unter Ersatzteilversorgung auch weit mehr als nur die Bereitstellung. Service und Leistungsbereitschaft gehören für uns dazu, konkrete Hilfe ist für uns selbstverständlich – ob es um eine persönliche Beratung geht oder um die praktische Problemlösung: Wann immer es sich um **SAF-HOLLAND ORIGINAL PARTS** dreht, sind wir der entscheidende Part. Denn wir sind immer für Sie da: engagiert, professionell und zuverlässig – mit Rat und Tat.

**MIT DER QUALITÄT DES ORIGINALS:
ZEIT UND GELD SPAREN –
PLANUNGS- UND HANDLUNGSSICHERHEIT
GEWINNEN!**

*Failsafe, true to size, and perfectly adjusted to the relevant component or the complete system, so that you can rely 100 % on **SAF-HOLLAND ORIGINAL PARTS** – whatever the application, whatever the circumstances, and all over the world. This means you can be certain of always being able to carry out your transportation orders reliably and highly efficiently, because in addition to their uncompromising quality, **SAF-HOLLAND ORIGINAL PARTS** have the following advantages to offer:*

1. WE DELIVER FAST – OFTEN EVEN WITHIN 24 HOURS

*Time is money, and machine downtime costs you money, so we maintain a sophisticated logistics system for parts and can thus react quickly if required. You can obtain **SAF-HOLLAND ORIGINAL PARTS** either through our dense global network of more than 9000 competent dealerships and service partners, or directly from one of our own central backup warehouses. So that you can get back on the move again as quickly as possible – often within 24 hours.*

2. YOU WILL GET PRACTICALLY EVERYTHING – EX WAREHOUSE

*If servicing or repairs are needed, we are at your immediate disposal: Because we have been dealing with the demands of spare part dealers, garages and fleet customers for decades, we are well-placed to be able to cater for them in day-to-day operations. The solid basis for this is the unusually wide and extensive range of **SAF-HOLLAND ORIGINAL PARTS** we offer – and our country organizations throughout Europe always keep stocks of the most important parts. Efficiency from A-Z – on standby ex warehouse.*

3. CONTINUOUSLY AVAILABLE – FOR YEARS

*Longevity and ease of servicing are just two of the outstanding performance features of our components and systems. They are thus often in use in trucks and trailers for many years without any problems, not least because of the key contribution made by **SAF-HOLLAND ORIGINAL PARTS** towards ensuring their reliability and maintaining their value. This contribution alone is reason enough for us to ensure that you can obtain exactly the part you need at any time – for years.*

4. YOU CAN BE CERTAIN THAT YOU ARE GETTING EXACTLY THE PART THAT YOU NEED

*It is not only in the development and production of our products that we have always seen ourselves as pioneers. In supplying spare parts, too, we always look for our own, even better solution. Consequently, you will already find a QR-code on many of our components and systems – your electronic key to an immediate overview of all the relevant **SAF-HOLLAND ORIGINAL PARTS**. With it you can unequivocally establish at any time exactly which part you really need. This is not only particularly convenient and practical, but above all 100 % certain.*

5. COMPETENCE AND SERVICE – HAND IN HAND













*We see ourselves not only as a supplier of highly efficient parts and systems: more than anything else, we are also your guarantee of a continuous and certain supply of spare parts. Accordingly, we are constantly monitoring our standards, and we maintain direct contact with our trade and workshop partners and with our fleet customers. This allows us to put our production quality and the speed and reliability of our logistics to the test again and again, enabling us to improve the **SAF-HOLLAND ORIGINAL PARTS** service systematically – hand in hand with our customers and suppliers.*

6. WE ARE THERE FOR YOU – WITH ADVICE AND ASSISTANCE AT THE READY

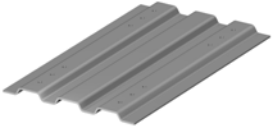
*„The whole is more than the sum of all the parts“, as they say – and that is why for us, supplying spare parts means far more than simply providing them. For us, it also means service and commitment, and we offer practical support as a matter of course – whether it's a question of giving you personal advice or the practical solution to a problem. Whenever you need **SAF-HOLLAND ORIGINAL PARTS**, we are the crucial “part”, because we will always be there for you – committed, professional and reliable, with advice and assistance at the ready.*

**WITH THE QUALITY OF THE ORIGINAL:
SAVE TIME AND MONEY –
AND GAIN CERTAINTY FOR PLANNING AND
IMPLEMENTATION!**

<p>SATTELKUPPLUNGEN Leichte Sattelkupplung</p>		<p>ab Seite 23</p>
<p>SATTELKUPPLUNGEN Standard-Sattelkupplung</p>		<p>ab Seite 33</p>
<p>SATTELKUPPLUNGEN RECOSS®</p>		<p>ab Seite 75</p>
<p>SATTELKUPPLUNGEN Hub-Sattelkupplung</p>		<p>ab Seite 77</p>
<p>SATTELKUPPLUNGEN Schwerlast-Sattelkupplung</p>		<p>ab Seite 83</p>
<p>VERSCHIEBEEINRICHTUNGEN Manuelle und pneumatische Ausführung</p>		<p>ab Seite 107</p>
<p>MONTAGEPLATTEN Wahlweise auch mit Lochbildbohrung und Befestigungssätzen</p>		<p>ab Seite 133</p>
<p>ZUBEHÖRTEILE Diebstahlsicherung, Lenkkeil, Hubodometer, SAF-O-Meter</p>		<p>ab Seite 141</p>
<p>SCHMIERSTOFFE LiLube® Plus, LiLube® MoS2, LiLube® Expert, Fettspender</p>		<p>ab Seite 151</p>
<p>ZUGSATTELZAPFEN in 2" und 3½" Ausführungen</p>		<p>ab Seite 157</p>
<p>KUGELLENKRÄNZE Einreihig und Doppelreihig</p>		<p>ab Seite 183</p>
<p>SATTELSTÜTZEN ATLAS, TITAN, TITAN^{PRO}, Fallstütze</p>		<p>ab Seite 191</p>
<p>TRILEX® RADSYSTEM Radsterne, Felgen, Zwischenringe, Klemnteile und Bolzen</p>		<p>ab Seite 227</p>

<p>FIFTH WHEELS <i>Lightweight Fifth Wheel</i></p>		<p>from page 23</p>
<p>FIFTH WHEELS <i>Standard Fifth Wheel</i></p>		<p>from page 33</p>
<p>FIFTH WHEELS <i>RECOSS®</i></p>		<p>from page 75</p>
<p>FIFTH WHEELS <i>Dual Duty Fifth Wheel</i></p>		<p>from page 77</p>
<p>FIFTH WHEELS <i>Heavy Duty Fifth Wheel</i></p>		<p>from page 83</p>
<p>SLIDERS <i>Manual and pneumatic model</i></p>		<p>from page 107</p>
<p>MOUNTING PLATES <i>Pre-Drilled Un-Drilled Mounting Kits</i></p>		<p>from page 133</p>
<p>ACCESSORIES <i>Anti-theft lock, Steering wedge, Hubodometer, SAF-O-Meter</i></p>		<p>from page 141</p>
<p>LUBRICANTS <i>LiLube® Plus, LiLube® MoS2, LiLube® Expert, Grease cartridge</i></p>		<p>from page 151</p>
<p>KINGPINS <i>2" and 3½" models</i></p>		<p>from page 157</p>
<p>BALL RACES <i>Single Row and Double Row</i></p>		<p>from page 183</p>
<p>LANDING LEGS <i>ATLAS, TITAN, TITAN^{PRO}, Drop leg</i></p>		<p>from page 191</p>
<p>TRILEX® WHEEL SYSTEM <i>Wheelspider, Rims, Spacing rings, Clamps and Bolts</i></p>		<p>from page 227</p>

BESTELLMHINWEISE FÜR SATTELKUPPLUNGEN UND ERSATZTEILE

ALLGEMEINE HINWEISE

Nachfolgend im Katalog finden Sie unsere Sattelkupplungen in den erhältlichen Ausführungen:

- 1) Wählen Sie das Sattelkupplungsmodell gemäß Ihrer Anforderung und Einsatzbedingungen.
- 2) Je Modell stehen diverse Varianten und zusätzliche Optionen zur Auswahl. Diese lassen sich auch kombinieren.
- 3) Die geforderte Gesamtbauhöhe wird durch die Höhe der Lagerböcke und der Montageplatte festgelegt.
- 4) Die Sattelkupplung kann mit einer Montageplatte auf den Fahrzeughilfsrahmen montiert werden. Hierfür sind ungebohrte oder bereits mit einem OEM-spezifischen Lochbild versehene Montageplatten erhältlich. Geben Sie bei Ihrer Bestellung den Fahrzeugtyp an.
- 5) Als alternative Aufbaulösung steht Ihnen die gewichtssparende Direktmontage oder die flexible Befestigung auf einer Verschiebeeinrichtung zur Wahl.
- 6) Vorkonfektionierte Befestigungssätze enthalten alle notwendigen Befestigungsmittel.

Beachten Sie die Bestellhinweise auf den Produkt- und Ersatzteilseiten.

AUFBAU UND BEFESTIGUNG

Beim Aufbau der Sattelkupplungen sind die SAF-HOLLAND Vorschriften, die Aufbauvorschriften der Fahrzeughersteller sowie die jeweils gültigen gesetzlichen Bestimmungen zu beachten.

- Beachten Sie die vorgeschriebenen Anzugsdrehmomente für Schrauben.
- Selbstsichernde mikroverkapselte Schrauben sind nach einmaliger Verwendung zu erneuern.

BEDIENUNG UND WARTUNG

Mit der richtigen Bedienung, Wartung und Pflege verlängert sich die Lebensdauer der Sattelkupplung deutlich.

Beachten Sie deshalb die Bedienungs- und Wartungshinweise in Ihrer Bedienungsanleitung.

Aufbau-, Bedienungs- und Wartungsanleitungen sind im PDF-Format auf unserer Homepage www.safholland.com erhältlich.

ERSATZTEILE IN ORIGINALQUALITÄT

Produkte der Marken HOLLAND und SAF zeichnen sich durch ihre hohe Wartungsfreundlichkeit aus. Die wenigen beweglichen Verschleißteile sind einfach und schnell zu wechseln. Wir empfehlen die Verwendung von SAF-HOLLAND Original-Ersatzteilen, die in vorkonfektionierten Reparatursätzen für Verschleißring, Verschlussmechanismus und Lagerung erhältlich sind. Die passenden Ersatzteile zu Ihrem Modell finden Sie im direkten Anschluss an die Produktseite. Die Ersatzteile der Auslaufmodelle finden Sie in einem separaten Kapitel. Die Explosionszeichnung unterstützt Sie bei der schnellen Lokalisierung des auszutauschenden Ersatzteils. In der Spalte **Ersatzteil auf Vorrat** zeigt das Warenkorbsymbol an, ob dieses Teil separat bestellbar ist.

Reparatursätze der Standardausführung SK-S 36.20 sind kompatibel zwischen den Ausführungen Direktmontage D und mit Winkelschienenmontage V sowie zu denen des Vorgängermodells SK-S 36.20. Reparatursätze für wartungsarme Sattelkupplungsmodelle sind untereinander ebenfalls kompatibel.

TYPENSCHILD

Geben Sie bei Ihrer Ersatzteil-Bestellung immer auch die Serien-Nr. Ihrer Sattelkupplung mit an. Diese finden Sie auf dem Typenschild sowie seitlich am Plattenrand eingraviert.

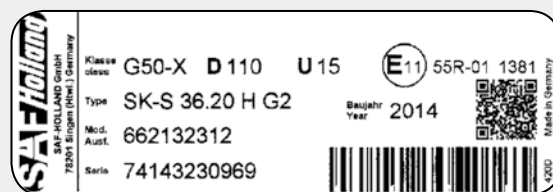

ANFRAGE UND BESTELLUNGEN

SAF-HOLLAND verfügt über ein weltweit ausgebautes Vertriebsnetz, um Sie zuverlässig und schnell mit Produkten und Ersatzteilen zu versorgen.

Nehmen Sie Kontakt mit dem nächstgelegenen SAF-HOLLAND NFZ-Ersatzteihändler, einer Vertretung oder Niederlassung auf. Eine Liste unserer internationalen Repräsentanten und Vertriebspartner finden Sie unter www.safholland.com.

ORDER INFORMATION FOR PRODUCTS AND SPARE PARTS

GENERAL REMARKS

As per the following catalogue you will find the types of fifth wheels available:

- 1) Choose the type of fifth wheel to fit your requirements and conditions of use.
- 2) Depending on the model various versions and additional options are available. They can be combined.
- 3) The required overall height is defined by the height of the mounting brackets and the mounting plates.
- 4) The fifth wheel can be mounted with a mounting plate on the vehicle frame. Undrilled or already to OEM specific wish predrilled mounting plates are available. Please indicate the type of vehicle when ordering.
- 5) Alternative solutions are either the weight saving direct mounting or the flexible assembly on a slider.
- 6) Pre-assembled mounting kits contain all necessary mounting accessories.

Please take note of the ordering information on the product and spare part pages.

ASSEMBLY AND MOUNTING

When mounting the fifth wheels the SAF-HOLLAND instructions, the assembly instructions of the vehicle manufacturers as well as the respective valid legal regulations are to be followed.

- Please take note of the required locking torque for bolts.
- Self-locking micro-encapsulated bolts are to be exchanged after use.

OPERATING AND MAINTENANCE

The correct operating, maintenance and care prolong the life span of the fifth wheel significantly. Please take note of the operating and maintenance information in your operating manual.

Mounting, operating and maintenance instructions are available in PDF format on our homepage www.safholland.com.

SPARE PARTS IN ORIGINAL QUALITY

Products from HOLLAND and SAF stand out due to their high maintainability. The few moving wearing parts can easily and quickly be exchanged. We recommend the use of original SAF-HOLLAND spare parts which are available in pre-assembled repair kits for wear ring, locking mechanism and bearings. The suitable spare parts for your model are to be found directly after the product page. The spare parts for the phased out range is in a separate chapter. The exploded drawing will help you to locate quickly the part to be exchanged. In the column Disp. indicates the shopping cart icon whether this part can be ordered separately.

Repair kits for the standard version SK-S 36.20 are compatible to the versions direct mounting D and mounting angles V as well as the phased out models SK-S 36.20. Repair kits for low maintenance models are also compatible to each other.

TYPE PLATE

Please always indicate the serial number of your fifth wheel when placing your spare part order, it is located on the manufacturer's plate and laterally engraved at the platemark.

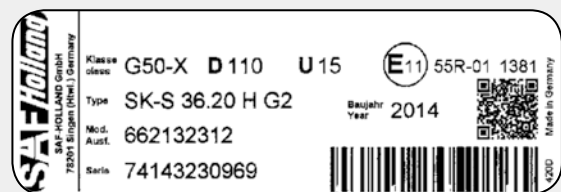







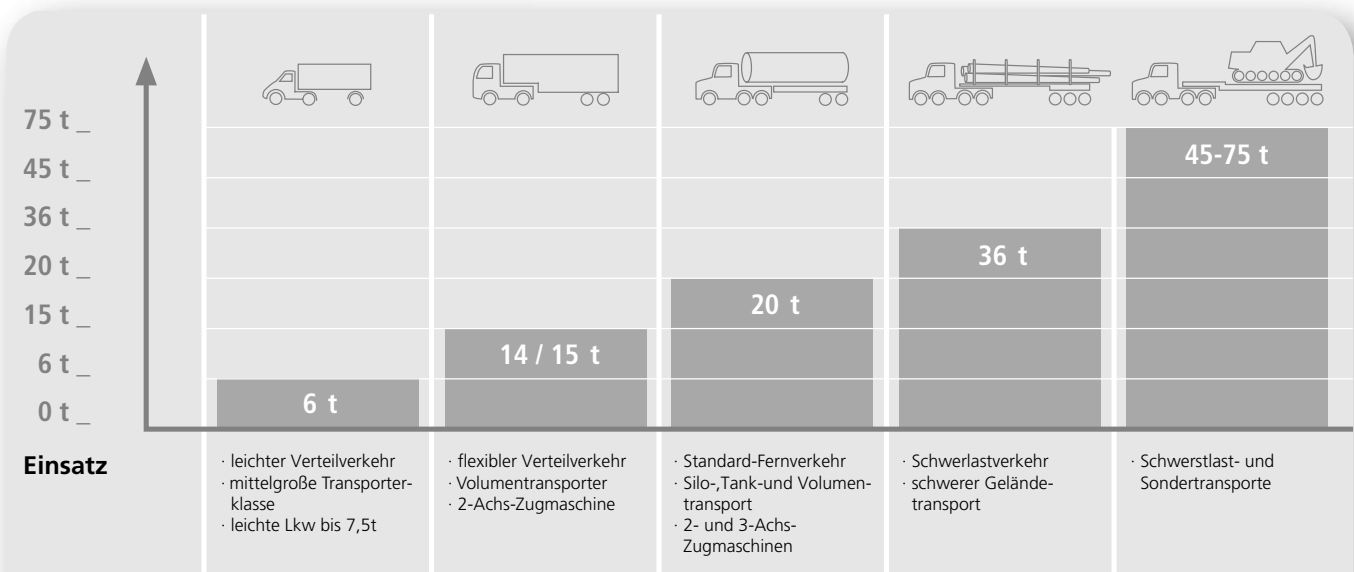

ENQUIRIES AND ORDERS

SAF-HOLLAND with its worldwide distribution network will supply you reliably and quickly with products and spare parts. Please contact your nearest SAF-HOLLAND retailer for commercial vehicles, representatives or subsidiary. A list of our international representatives and foreign distributors can be found under: www.safholland.com.

SO FINDEN SIE IHRE SATTELKUPPLUNG



Sattelkupplung

GC 6		FW3214 W		FWAL-E		SK-HD 38.36		FW0100	
Sattellast D-Wert Bauhöhe	6.000 kg 49 kN 120 mm	Sattellast D-Wert Bauhöhen	14.000 kg 104 kN 165, 190, 225 mm	Sattellast D-Wert Bauhöhen	20.000 kg 150 kN 167, 197, 219 mm	Sattellast D-Wert Bauhöhen Verschluss	36.000 kg 162/260 kN 150, 190 mm 2"/3,5"	Sattellast D-Wert Bauhöhen	45.000 kg 165/170 kN (2") 240 kN (3,5") 230, 270 mm
Seite 24		Seite 28		Seite 69		Seite 82		Seite 90	
		SK-S 36.20 H		SK-S 36.20		SK-HD 38.36 G		FW0165	
		Sattellast D-Wert Bauhöhe Hubhöhen	15.000 kg 110 kN 167 mm 100, 150, 200 mm	Sattellast D-Wert Bauhöhen	20.000 kg 152 kN 128, 150, 185, 225, 250 mm	Geländetaugliche Sattelkupplung mit kardanischer Lagerung Verschluss Sattellast D-Wert Bauhöhe	2"/3,5" 23.000 kg (2") 36.000 kg (3,5") 162/260 kN 290 mm	Sattellast D-Wert Bauhöhen	74.000 kg 165/170 kN (2") 240 kN (3,5") 270 mm
		Seite 76		Seite 32		Seite 86		Seite 94	

Technische Daten Die angegebenen Belastungsdaten gelten für den Betrieb auf befestigten Straßen und bei Transportverhältnissen, wie sie in Mitteleuropa üblich sind. Bei davon abweichenden Einsatzbedingungen bitten wir um Rücksprache. Wir behalten uns vor, Maß- und Konstruktionsänderungen bei Bedarf vorzunehmen. Alle Angaben sind ohne Gewähr und dienen lediglich als technische Information.

SK-S 36.20 NoLube



Sattellast
D-Wert
Bauhöhen

20.000 kg
152 kN
128, 150, 185,
225, 250 mm

Seite 42

FW3510



Sattellast
D-Wert
Bauhöhen

23.000 kg
175 kN
150, 180,
200 mm

Seite 64

FIFTH WHEEL SECTION GUIDE

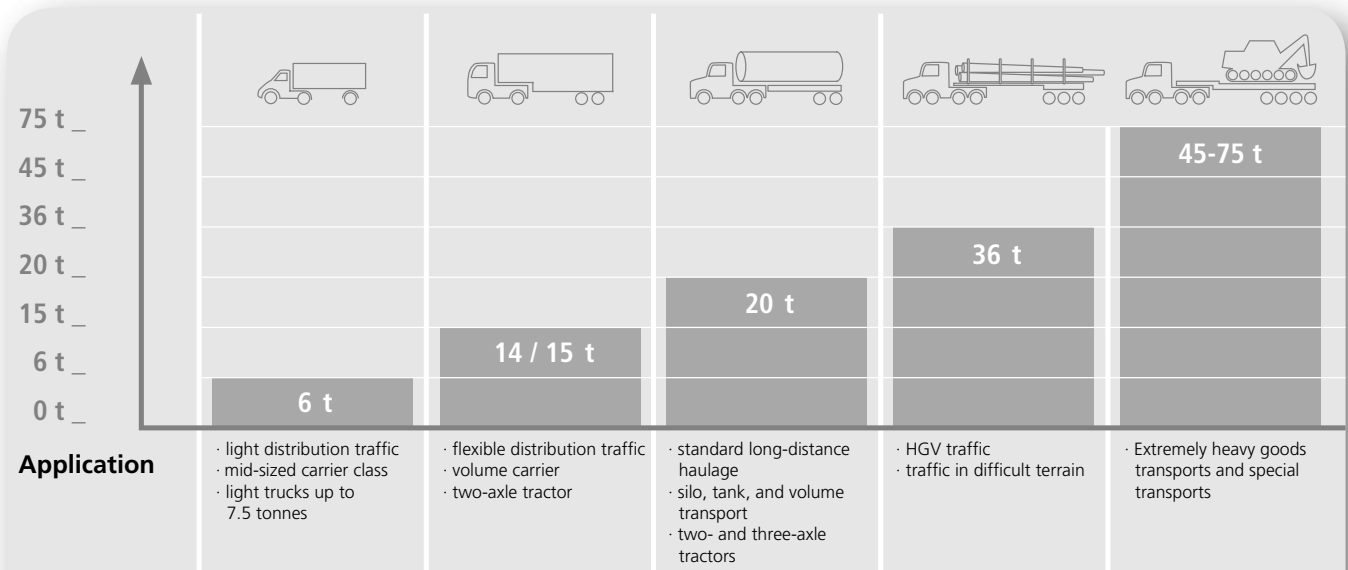

Fifth wheel

GC 6	FW3214 W	FWAL-E	SK-HD 38.36	FW0100
				
Imposed load 6,000 kg D-value 49 kN Overall height 120 mm	Imposed load 14,000 kg D-value 104 kN Overall heights 165, 190, 225 mm	Imposed load 20,000 kg D-value 150 kN Overall heights 167, 197, 219 mm	Imposed load 36,000 kg D-value 162/260 kN Overall heights 150, 190 mm Lock size 2"/3.5" Page 82	Imposed load 45,000 kg D-value 165/170 kN (2") 240 kN (3.5") Overall heights 230, 270 mm Page 90
Page 24	Page 28	Page 69		
	SK-S 36.20 H	SK-S 36.20	SK-HD 38.36 G	FW0165
				
	Imposed load 15,000 kg D-value 110 kN Overall height 167 mm Lift heights 100, 150, 200 mm	Imposed load 20,000 kg D-value 152 kN Overall heights 128, 150, 185, 225, 250 mm	Fifth-wheel for off-road use with gimbal mounting Lock size 2"/3.5" Imposed load 23,000 kg (2") 36,000 kg (3.5") D-value 162/260 kN Overall height 290 mm Page 86	Imposed load 74,000 kg D-value 165/170 kN (2") 240 kN (3.5") Overall heights 270 mm
	Page 76	Page 32		Page 94

Specifications

The load data specified only applies to operation on paved roads and to transport conditions usual in Central Europe. Please contact us regarding operating conditions which deviate from these. We reserve the right to modify dimensions or design if required. No responsibility is taken for the correctness of the details provided, these are solely intended for technical information.

SK-S 36.20 NoLube



Imposed load 20,000 kg
D-value 152 kN
Overall heights 128, 150, 185, 225, 250 mm
Page 42

FW3510



Imposed load 23,000 kg
D-value 175 kN
Overall heights 150, 180, 200 mm
Page 64

AUFGABE UND FUNKTION WHAT DOES IT DO?

Zusammen mit dem Zugsattelzapfen, der am Trailer angebracht ist, ist die Sattelkupplung die alles entscheidende Verbindung zwischen Zugmaschine und Sattelaufleger.

In conjunction with the kingpin fitted to the trailer its main function is to connect the truck (tractor unit) with the semi-trailer.

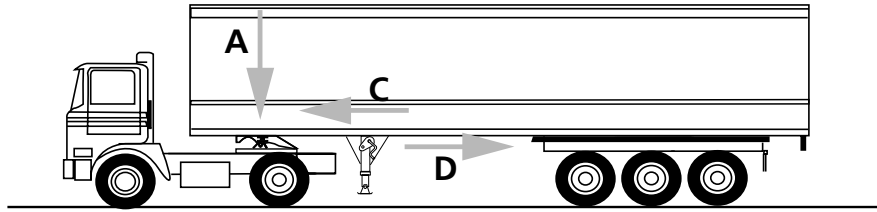

Die Sattelkupplung muss deshalb

- das Gewicht des Sattelauflegers tragen (A)
- die freie Beweglichkeit des Sattelauflegers ermöglichen (B) (an Steigungen neigt sich der Sattelaufleger relativ zur Zugmaschine)

In doing so it must:

- Support the weight of the trailer imposed on it (A)
- Allow the trailer to articulate (trailer pivots relative to tractor on inclines) (B)

Die Sattelkupplung muss außerdem folgende Kräfte auffangen:

- das Schieben des Sattelauflegers, z. B. beim Bremsen (C)
- das Ziehen des Sattelauflegers, z. B. beim Anfahren und Beschleunigen (D)
- die Wankbewegungen des Sattelauflegers, z. B. bei Kurvenfahrten (E)

Resist the forces of:

- the trailer pushing forward e.g. under braking (C)
- the trailer "pulling back" on it e.g. starting off / accelerating (D)
- the trailer trying to lift off e.g. when cornering due to roll (E)

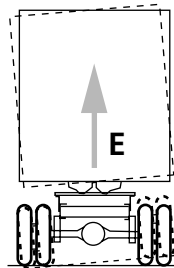
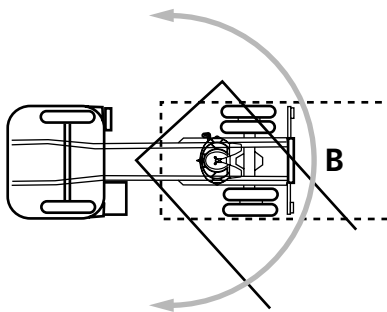

Die große und ebene Fläche der Sattelplatte trägt das Gewicht des Sattelauflegers. Dessen Aufliegerplatte (A) stellt dabei zugleich die freie Beweglichkeit (B) sicher.

Large flat surface spreads load, supports weight and allows rotation of trailer through contact with trailer skidplate (A) and (B)



Die Kontaktfläche des Verschleißrings muss das „Schieben“ abfangen (C)

Die Kontaktfläche des Schloss-Stücks muss dem „Ziehen“ entgegenwirken (D)

Wear Ring Contact Area Resists "Push" (C)

Coupler Jaw Contact Area Resists "Pull" (D)

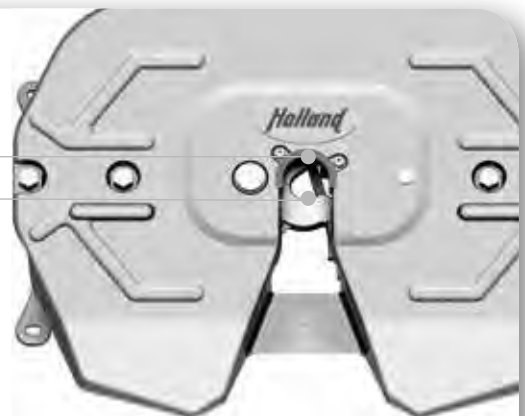

Für ein leichtgängiges Drehen und um den Verschleiß zu mindern, muss die Sattelplatte mit Fett geschmiert werden. Dabei sorgen spezielle Schmiernuten in der Sattelkupplungsplatte dafür, dass das Schmierfett besser verteilt wird und möglichst lange haftet.

To allow free and easy rotation and reduce wear, lubrication is required on the top surface.

This is normally grease, note the grease grooves in the top plate to help to retain and distribute the grease.

Zugsattelzapfen
Kingpin

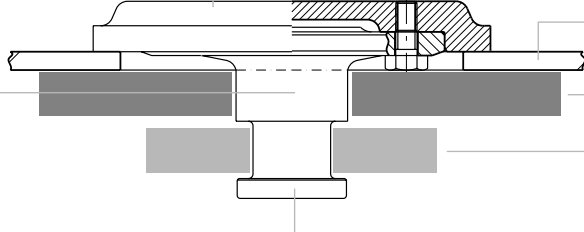

Aufnahmeteller für Zugsattelzapfen
Kingpin Mounting Plate

Aufliegerplatte des Sattelaufhängers
Trailer Skidplate

Sattelplatte mit Verschleißring
Fifth Wheel Top Plate

Schloss-Stück der Sattelkupplung
Fifth Wheel Locks Around Kingpin

Der Flansch verhindert das „Aushebeln“ (E)
Flange On Kingpin Resists "Lift" (E)

BERECHNUNG UND KENNWERTE FIFTH WHEEL RATINGS AND CAPACITIES

Für alle Sattelkupplungen gelten Nenngrößen und Produktmerkmale, die in der Regel wie folgt angegeben werden:

All Fifth Wheel couplings will have ratings and capacities which are normally given as:

Sattellast. Sie wirkt über die Aufliegerplatte des Sattelaufhängers direkt auf die Sattelkupplung. Der Zugsattelzapfen selbst trägt dabei keine Sattellast.

Vertical (or Imposed) Load acting directly on the fifth wheel through the trailer skidplate. There is no vertical load applied through the kingpin.

D-Wert. Gilt als Bezugsgröße für die Zugkraft zwischen, Zugmaschine und Sattelaufleger.

D-value which is defined as the theoretical reference force for the horizontal force between the towing vehicle and trailer.

Gesamtzuggewicht. Gesamtgewicht von Zugmaschine, Sattelaufleger und Ladung (gilt nur in vereinzelt Ländern, als Referenzwert).

Gross Combination Weight (GCW) is the total weight of the tractor unit, trailer and load added together – used only in certain countries as reference. The longitudinal force exerted between the fifth wheel locks and the kingpin. For this reason kingpins also have a D-value rating.

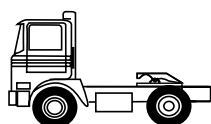

Gewicht Zugmaschine
7 t

Weight of tractor
7 tonnes

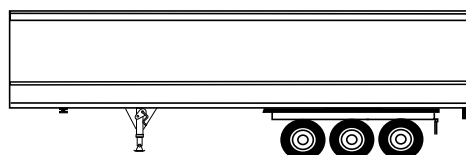

Gewicht Sattelaufleger
7 t

Trailer Weight
7 tonnes



Gewicht Ladung
24 t

Weight of Load
24 tonnes

Wenn der beladene Sattelaufleger auf seinen Stützwinden steht, verteilt sich sein Gesamtgewicht auf das Fahrwerk und die Stützwinden.

Nach dem Aufsatteln nehmen die Sattelkupplung und die Achsen der Zugmaschine einen Teil des Gesamtgewichts des Sattelauflegers und seiner Ladung auf.

With the trailer loaded and supported on its landing legs the load (weight) is distributed between the axle-bogie and the landing legs.

When the trailer is coupled to the tractor unit the load (weight) is distributed between the axles and the fifth wheel.

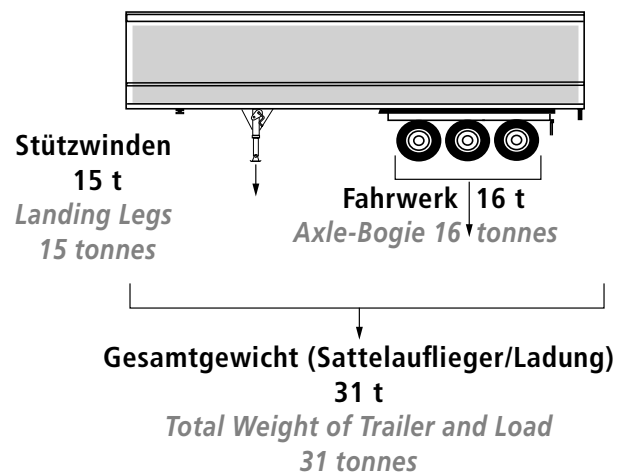

Die Gewichtsverteilung verändert sich auf Grund der unterschiedlichen Positionen von Stützwinden und Zugsattelzapfen.

*Zum Gewicht der Zugmaschine addieren sich jetzt 9 t Sattellast.

The weight distribution is different because of the relative positions of the landing legs and kingpin.

**The tractor unit weight now includes the 9 tonnes vertical load.*

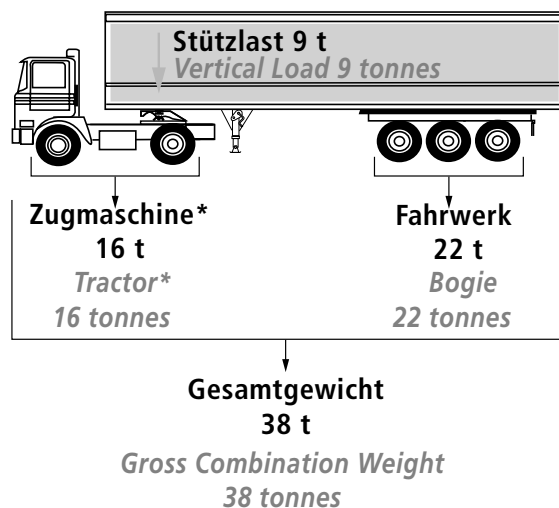

Unter D-Wert versteht man die erhöhten Zugkräfte, die beim Beschleunigen und Abbremsen zwischen Sattelkupplung und Zugsattelzapfen wirken.

D-value – a calculation of the forces between the fifth wheel and kingpin when pulling the trailer which are higher during acceleration and braking.

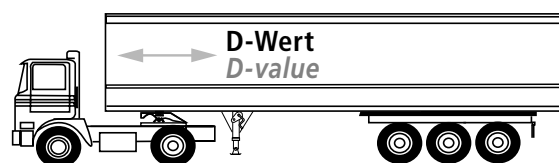

Zum sicheren Betrieb der Sattelkupplung müssen die jeweilige Sattellast und der entsprechende D-Wert aufeinander abgestimmt sein, d.h:

To be correct for the application a fifth wheel must have the appropriate Vertical Load and D-value.

Die Sattellast eines vollbeladenen Sattelauflegers muss entweder der dafür zugelassenen Sattelkupplung entsprechen oder darunter liegen. Der D-Wert eines voll beladenen Sattelzuges muss entweder der vorgegebenen Nenngröße der Sattelkupplung entsprechen oder darunter liegen.

*Vertical Load imposed by fully loaded trailer must be at or below fifth wheel rating.
D-value of fully laden combination must be at or below fifth wheel rating.*

Unterschiedliche Werte dürfen nicht „untereinander verrechnet“ werden.

It is not possible to balance one figure against another.

BEISPIELHAFTE GEWICHTSVERTEILUNG BEI EINEM SCHWERLAST-SATTELZUG WEIGHT DISTRIBUTION FOR A TYPICAL HEAVY DUTY COMBINATION

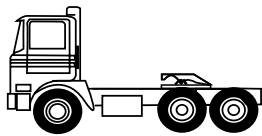

Gewicht der Zugmaschine 9 t
Weight of tractor 9 tonnes



Gesamtgewicht (Sattelaufleger/Ladung) 71 t
Total Weight of Trailer and Load 71 tonnes

*Zum Gewicht der Zugmaschine addieren sich jetzt 21 t Sattellast

*The tractor unit weight now includes the 21 tonnes vertical load

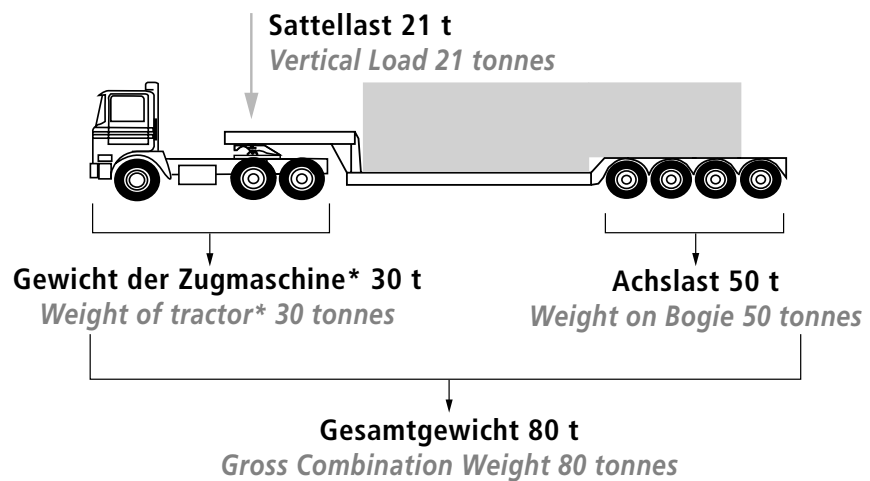

BESONDERE HINWEISE FÜR SCHWERLAST-SATTELKUPPLUNGEN:

Sie sollten nur bis zu einem maximal zulässigen Sattelzug-Gesamtgewicht von 80 t eingesetzt werden. Im Allgemeinen wird dies auch durch den entsprechenden D-Wert sichergestellt (siehe o. a. Beispiel).

Dennoch sollte man sich – unabhängig hiervon – immer an die Regel halten:

Das maximal zulässige Gesamtgewicht für einen 2"-Zugsattelzapfen beträgt 80 t – selbst dann, wenn die Berechnung des D-Wertes ein rechnerisch höheres Fahrzeug-gesamtgewicht gestatten würde.

NOTES SPECIFIC TO HEAVY DUTY FIFTH WHEELS:

80 tonnes GCW is the maximum GCW at which a 2" kingpin should be used, generally the D-value limitation will take care of this (see above example), however, we should always work to this limitation – max. GCW on a 2" kingpin is 80 tonnes – even if the D-value calculation would allow a higher GCW.

D-WERT-ERMITTLUNG

D-VALUE CALCULATION

ALLGEMEINE HINWEISE

Alle Sattelkupplungen und Zugsattelzapfen, die nach den Richtlinien 94/20/EG und ECE-R55 zugelassen sind, haben eine festgesetzte D-Wert-Einstufung zur Kennzeichnung der maximalen Zugkraft, die zwischen Zugmaschine und Sattelaufleger erlaubt ist.

Um die Eignung einer bestimmten Sattelkupplung oder eines entsprechenden Zugsattelzapfens für einen Sattelzug zu ermitteln, muss eine Berechnung des D-Wertes erfolgen.

GENERAL INFORMATION

All fifth wheels and kingpins, tested and approved under 94/20/EG and ECE-R55 regulations are given a D-value rating as an indication of the maximum horizontal force permitted between the towing vehicle and trailer.

In order to confirm the suitability of a particular fifth wheel or kingpin for a given tractor/trailer combination it is necessary to carry out a D-value calculation.

FORMEL

Zur Ermittlung des D-Wertes für einen Sattelzug gilt:

$$D = g \times \frac{0,6 \times T \times R}{T + R - U} \text{ (kN)}$$

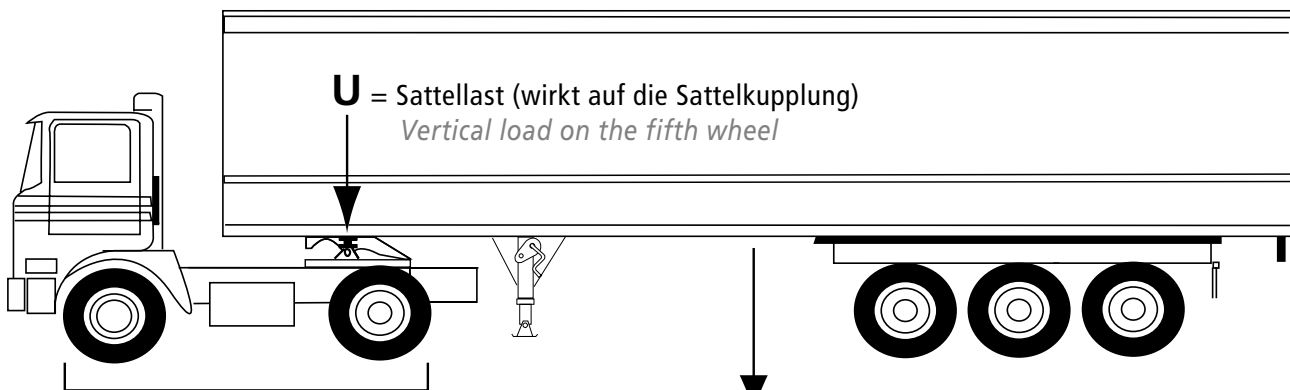

T = Gewicht der Sattelzugmaschine einschließlich der Sattellast, die auf die Sattelkupplung wirkt
Weight of towing vehicle including the vertical load on the fifth wheel

FORMULA

The D-value formula for a tractor and semi-trailer combination is as follows:

$$D = g \times \frac{0.6 \times T \times R}{T + R - U} \text{ (kN)}$$

R = Gesamtgewicht des beladenen Sattelauflegers
Total weight of the loaded semi-trailer

g = Beschleunigung in Abhängigkeit zur Schwerkraft (angenommen werden 9,81 m/s²)
Acceleration due to gravity (assumed to be 9.81 m/s²)

DEFINITION

Der D-Wert gilt als definierte Bezugsgröße für die Zugkraft, die zwischen Sattelzugmaschine und Sattelaufleger wirkt.

Bei dynamischen Tests aller automatischen Kupplungsvorrichtungen zwischen Sattelzugmaschine und Sattelaufleger gilt der D-Wert als Basiswert für Zugkräfte.

DEFINITION

The „D-value“ is defined as the theoretical reference force for the horizontal force between towing vehicle and trailer.

The D-value is taken as the basis for horizontal loads in the dynamic tests for all automatic coupling devices between a towing vehicle and trailer.

BEISPIELRECHNUNG

T = 17 (Gewicht der Zugmaschine 7 t plus Ladung 10 t), g = 9,81

R = 33 (10 t Sattellast plus 23 t Achslast des Sattelauflegers), U = 10

$$D = 9,81 \times \frac{0,6 \times 17 \times 33}{17 + 33 - 10} \text{ (kN)}$$

D-Wert = 82,55 kN

EXAMPLE CALCULATION

T = 17 (Tractor weight 7 t plus vertical load 10 t), g = 9.81

R = 33 (10 t imposed on fifth wheel and 23 t on rear bogie), U = 10

$$D = 9.81 \times \frac{0.6 \times 17 \times 33}{17 + 33 - 10} \text{ (kN)}$$

D-value = 82.55 kN

SCHWENKVERHALTEN DER SATTELKUPPLUNG THE EFFECT OF GRADIENTS

Auf ebener Fahrbahn

On a level road

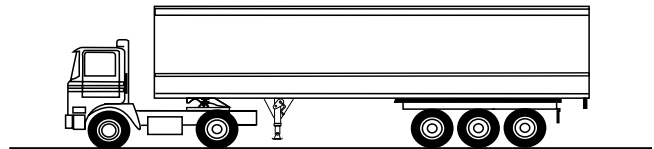

An einer Steigung

Starting to go uphill

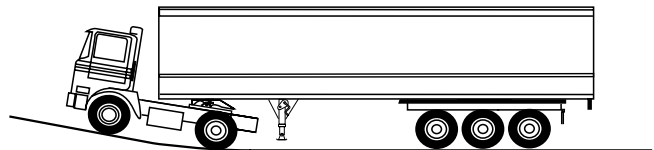

**DIE SATTELKUPPLUNG
SCHWENKT NACH VORNE
FIFTH WHEEL ARTICULATES
(OR OSCILLATES) FORWARD**

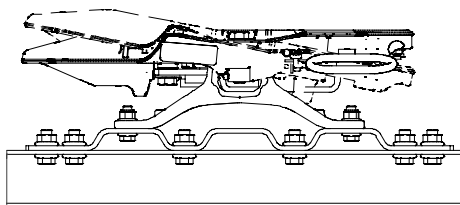

Nach dem Aufsatteln müssen mindestens 6 Grad freie Beweglichkeit gegeben sein
There must be a minimum of 6° free articulation when the tractor and trailer are coupled

**Reduzierter Freiraum zwischen
Kabine und Sattelaufleger
Reduced clearance between
Tractor Cab and Trailer**

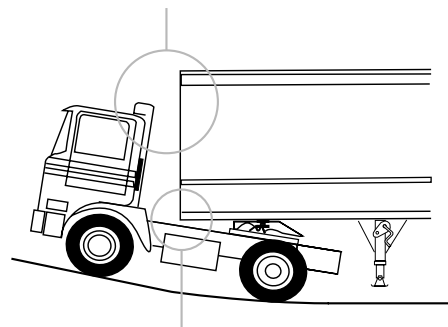

**Reduzierter Freiraum zwischen
Chassis und Sattelaufleger
Reduced clearance between
top of Chassis and Trailer**

Bei Gefälle
Downhill

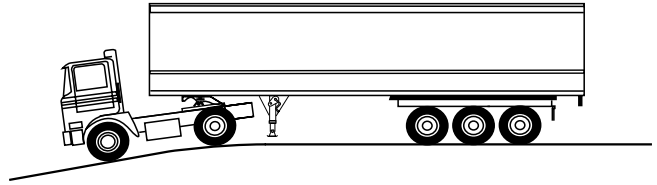

DIE SATTELKUPPLUNG SCHWENKT NACH HINTEN
FIFTH WHEEL ARTICULATES (OR OSCILLATES) TO THE REAR

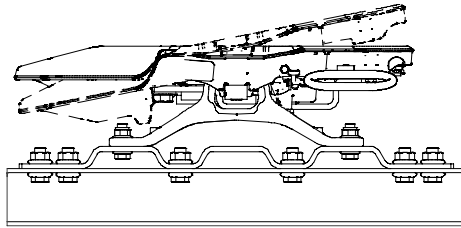

Nach dem Aufsatteln müssen mindestens 7 Grad freie Beweglichkeit gegeben sein
There must be a minimum of 7° free articulation when the tractor and trailer are coupled

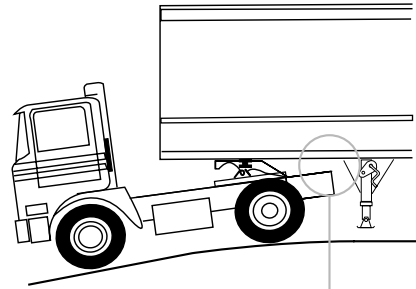

Reduzierter Freiraum zwischen Chassis und Sattelaufleger
Reduced clearance between rear of Chassis and Trailer

KURVENVERHALTEN EINES SATTELZUGES *EFFECTS OF TURNING*

Reduzierter Freiraum hinter der Kabine
Reduced cab clearance

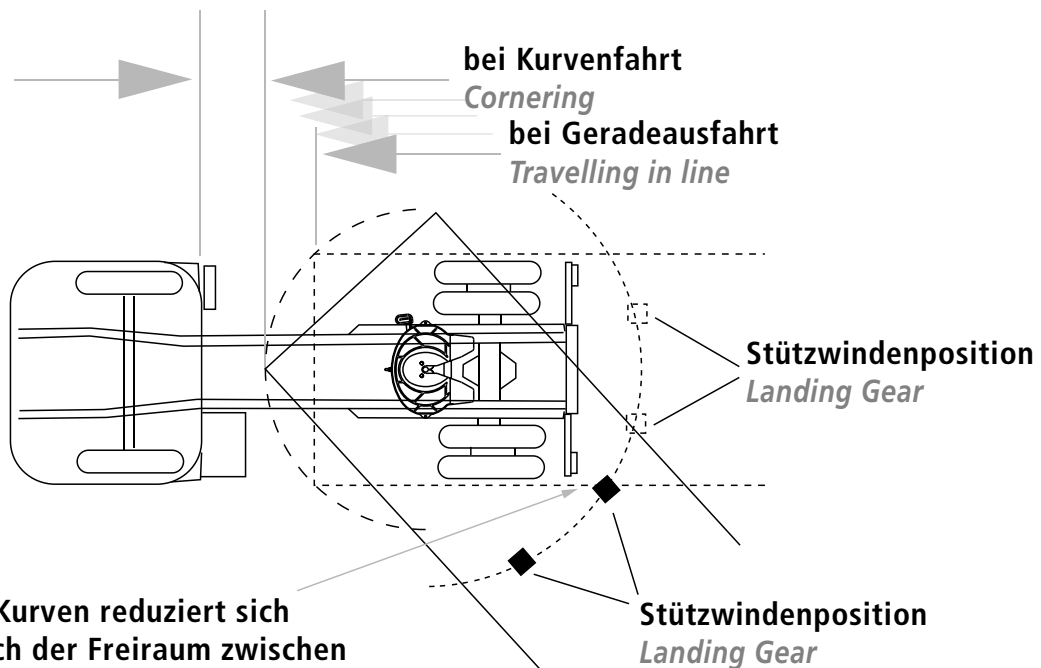

In Kurven reduziert sich auch der Freiraum zwischen Sattelzugmaschine und Sattelaufleger
Clearance at rear of chassis also reduced during cornering

Nicht vergessen: Beim Anfahren an einer Steigung und gleichzeitigem Einlenken reduziert sich der verbleibende Freiraum zwischen Sattelzugmaschine und Sattelaufleger zusätzlich!

Imagine then the effect of turning and beginning to climb a hill at the same time – the combined effect of turning and climbing will reduce cab clearance even more.

Die Einbauposition der Sattelkupplung ist daher aus mehreren Gründen entscheidend, nicht zuletzt auch wegen der Gesamtlänge des Sattelzuges, die gesetzlich beschränkt ist.

Fifth wheel position is therefore critical for several reasons including the overall length of the combination which is limited by legislation

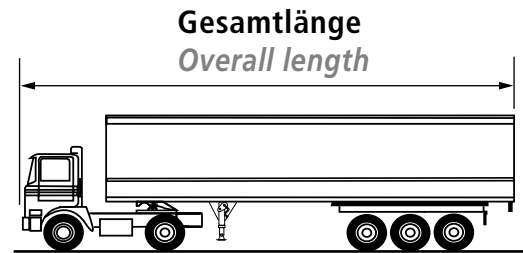

WANKBEWEGUNG ROLL BETWEEN THE TRACTOR AND TRAILER

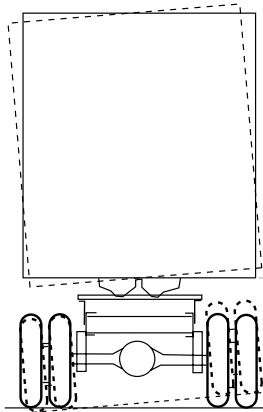

Zwischen Zugmaschine und Trailer ist eine Neigung um die Längsachse bis zu 3 Grad erlaubt.

Bei einer Standard-Sattelkupplung ergibt sich dies aus den Toleranzen zwischen Sattelkupplungsplatte und Lagerböcken sowie der Kompression der Gummibuchsen in der Lagerung.

Rotation about the longitudinal axis of up to 3° of movement between the tractor and trailer is permitted.

3°

Die vertikale Bewegung zwischen Zugsattelzapfen und Schloss-Stück kann zu einem leichten einseitigen Anheben des Trailers führen.

On a standard fifth wheel this occurs as a result of clearance in the fifth wheel to bracket fit, compression of the rubber bushes and also vertical movement between the kingpin and locks may allow some lift of the trailer one side.

FAHRZEUGAUFBAU VON SATTELKUPPLUNGEN FIXED FIFTH WHEELS AND MOUNTING

SATTELPLATTE TOP PLATE ASSEMBLY

SK-S 36.20
SK-HD 38.36
etc.

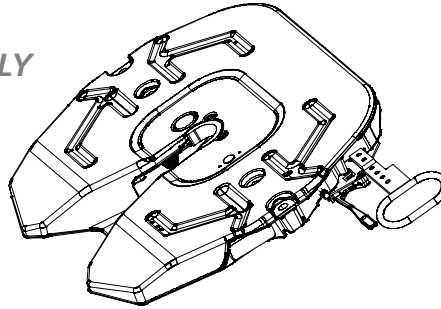

STANDARD DIN-MONTAGE CONVENTIONAL ISO MOUNTING (STANDARD DIN 6 HOLE FEET)

Lagerbock
Mounting Brackets (feet)

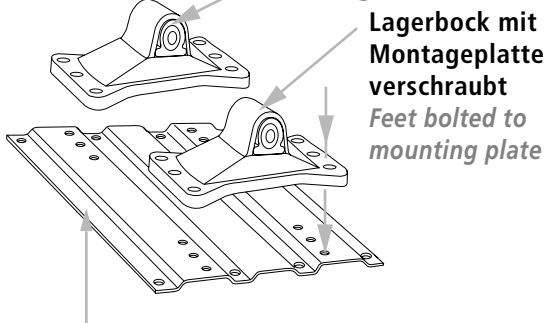

Separate, in Europa übliche, gewellte Montageplatte
Separate Mounting Plate European style "ripple" plate shown

ALTERNATIVE DIREKTMONTAGE ALTERNATIVE ISO DIRECT MOUNTING

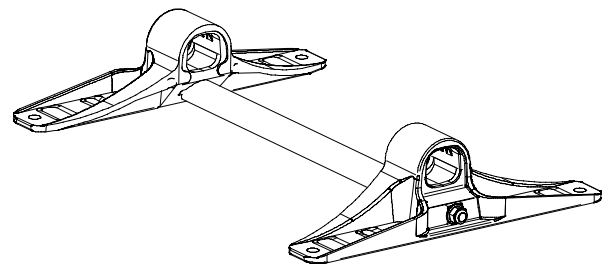

Lagerböcke werden ohne Montageplatte
direkt auf die Hilfswinkel geschraubt
Bracket is bolted directly to L-profile eliminating
mounting plate

Montageplatte liegt auf
dem gelochten Hilfswinkel
auf und wird mit diesem
verschraubt

Mounting plate sits
directly onto flitch plates
and is bolted to them

FAHRZEUGGRAHMEN TRUCK CHASSIS

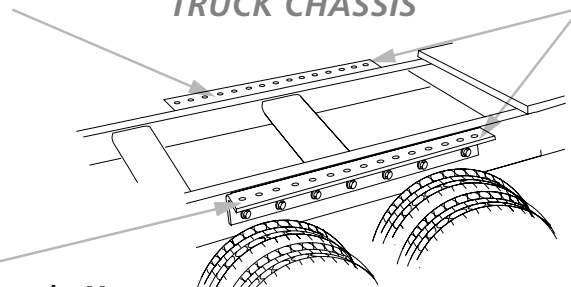

Üblicherweise werden die
gelochten Hilfswinkel zur Aufnahme der Montage-
platte bereits vom Fahrzeughersteller vorgebohrt.
Lochdurchmesser und -abstände können jedoch von
Fahrzeughersteller zu Fahrzeughersteller variieren.

It is common for the holes used for attachment
of the baseplate to be pre-drilled in the mounting
angles by the truck manufacturer but hole sizes and pitch
centres vary with different manufacturers

Standard-L-Hilfswinkel
werden normalerweise
bereits vom Fahrzeugher-
steller vormontiert

Standard "L" profile mounting
angles (flitch plates) normally
fitted on the truck by the truck
manufacturer

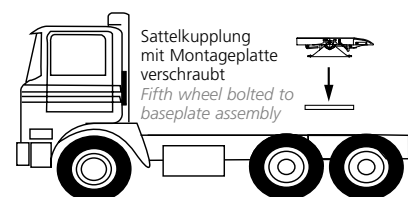

VERSCHIEBBARE SATTELKUPPLUNG SLIDING FIFTH WHEELS AND MOUNTING

Die Sattelkupplung kann in verschiedenen Positionen auf den Hilfs winkeln montiert werden. Dies erlaubt sowohl eine individuelle Anpassung an unterschiedliche Sattelauflieger-Längen, als auch eine individuelle Verteilung der Sattelast auf der Sattelzugmaschine.

The fifth wheel can be moved forwards or backwards to accommodate different trailer lengths and/or alter weight distribution on the tractor unit.

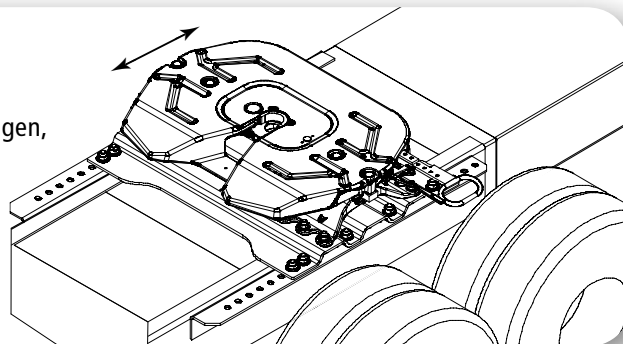

VERSCHIEBEEINRICHTUNGEN SLIDING FIFTH WHEELS – MOUNTING STYLES

VERSCHIEBEEINRICHTUNG SK-V 20 SLIDER SK-V 20

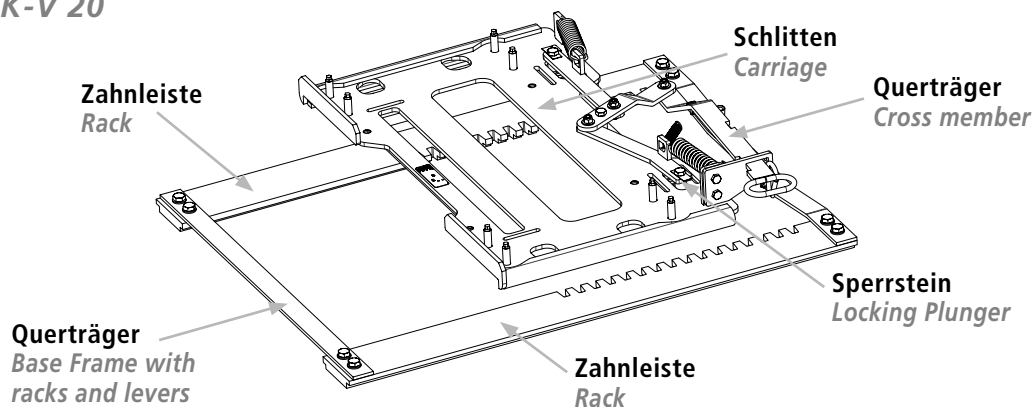

Die Sattelkupplung SK-S 36.20 wird auf dem Schlitten verschraubt, der auf dem Grundrahmen (Zahnleisten + Querträger) vorwärts und rückwärts bewegt werden kann. Die Sperrsteine verriegeln den Schlitten in der gewünschten Position.

The fifth wheel SK-S 36.20 cpl. is mounted on a carriage which can be moved forward and backward along a base frame. The carriage is locked in position by plungers which lock into of the racks of the base frame.

VERSCHIEBEEINRICHTUNG MONTIERT AUF HILFS- WINKEL SLIDER MOUNTED TO CHASSIS ANGLES

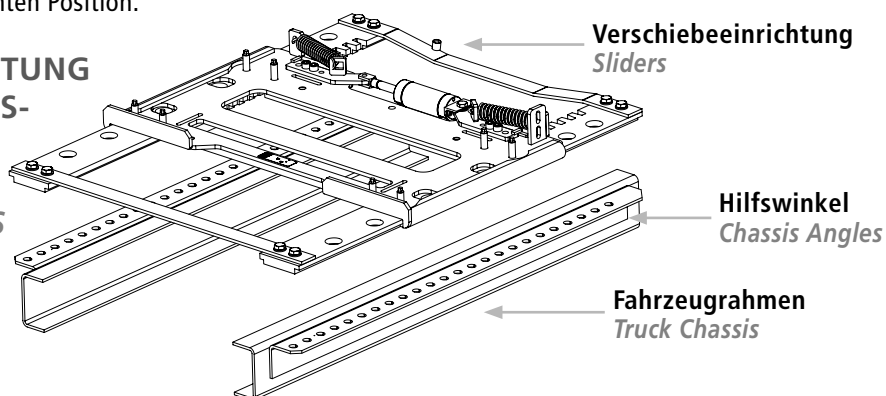

Unsere On Road-Standard-Verschiebeeinrichtung ist für den normalen Straßenbetrieb für bis zu 44 t zulässiges Fahrzeug-Gesamtgewicht und 18 t Sattelast zugelassen.

Our standard slider for normal roadgoing operations, rated up to 44 tonnes GCW and 18 tonnes vertical load.

Die Grundplatte ist bereits vorgebohrt, sodass die Verschiebeeinrichtung direkt auf die Hilfswinkel des Zugfahrzeuges geschraubt werden kann, ein separater Hilfsrahmen ist nicht erforderlich.

The base frame racks are predrilled with holes so that the slider can be bolted directly to the manufacturers mounting angles without the need for a separate subframe.

BAUHÖHE VON SATTELKUPPLUNGEN FIXED FIFTH WHEELS – HEIGHT

STANDARD DIN-MONTAGE CONVENTIONAL ISO MOUNTING

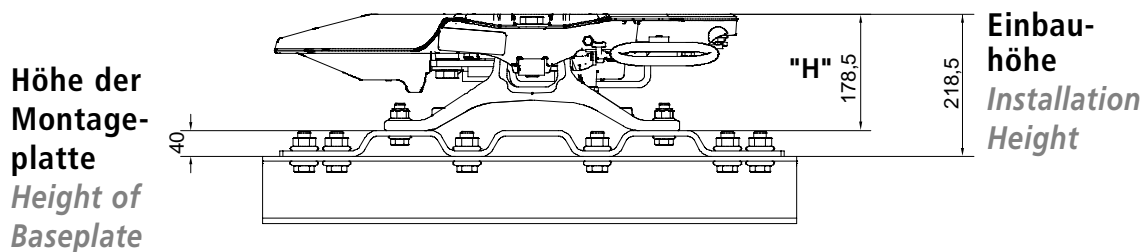

Die Höhe der Sattelkupplung „H“ bemisst sich von der Oberkante der Montageplatte bis zur Oberkante der Sattelplatte. Sie berücksichtigt nicht die Höhe der Montageplatte selbst. Deren Stärke muss zur Höhe „H“ der Sattelkupplung addiert werden und ergibt dann die Einbauhöhe.

In Abhängigkeit zum gewählten Einbau kann die Stärke der Montageplatte variieren: Der niedrigste Wert ist bei einer ebenen Montageplatte gegeben (normalerweise mindestens 12 mm). Eine in Europa gebräuchliche gewellte Montageplatte hat dagegen in der Regel eine Höhe von 22 oder 40 mm.

The fifth wheel height is from the bottom of the mounting bracket to the top surface of the fifth wheel. It does not include the height of the baseplate which needs to be added to the fifth wheel height "H" to give the installation height.

The baseplate/mounting plate height will vary according to the type of mounting. The lowest will be a simple flat plate (usually 12 mm min.) a european style ripple plate is normally 22 mm or 40 mm.

DIREKTMONTAGE DIRECT MOUNTING

Da bei einer Direktmontage keine separate Montageplatte benötigt wird, ist in diesem Fall die Höhe „H“ der Sattelkupplung auch die Einbauhöhe.

As there is no separate baseplate with a direct-mount installation the fifth wheel height "H" is also the installation height.

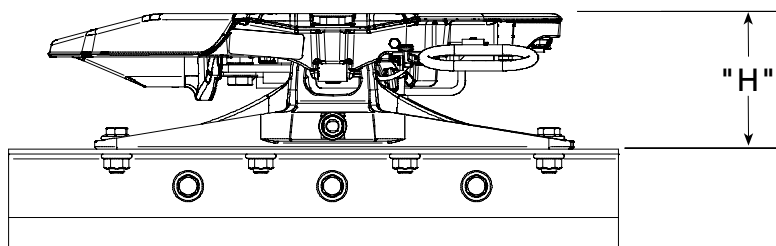

BAUHÖHE VERSCHIEBBARER SATTELKUPPLUNGEN SLIDING FIFTH WHEELS – HEIGHT

Bei der Standard-Verschiebeeinrichtung ILS ist die Höhe „H“ zugleich die Einbauhöhe.
For the standard ILS slider the slider height "H" is also the installation height.

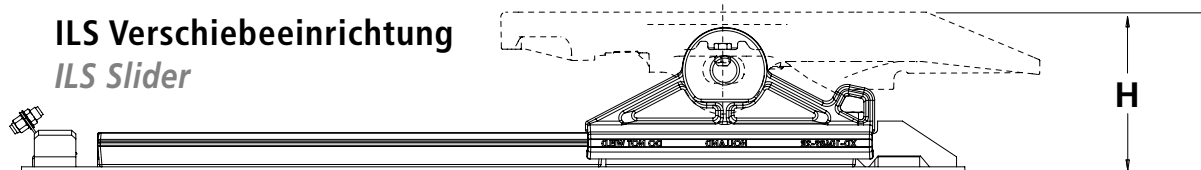

HILFSWINKEL

MOUNTING ANGLES/FLITCH PLATES

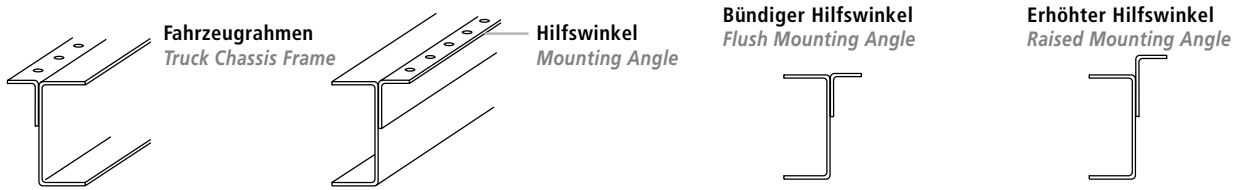

Bei den meisten Fahrzeugen werden die Hilfswinkel als „bündig“ bezeichnet, obwohl sie nicht wirklich mit der Rahmenoberkante fluchten, sondern bis zu 3 oder 4 mm überstehen. Bei manchen Zugmaschinen, in der Regel für den Schwerlasttransport, stehen die Hilfswinkel bis zu 60 mm über dem Rahmen. Die Einbauhöhe bemisst sich demnach von der Oberkante des Hilfswinkels bis zur Oberkante der Sattelkupplung, da Montageplatte oder Verschiebeeinrichtung normalerweise auf dem Hilfswinkel aufliegen.

On most vehicles mounting angles are referred to as being “flush” although they are not actually flush with the top of the chassis but actually 3 or 4 mm above the chassis. Some vehicles, usually for heavy duty application, have a mounting angle which is raised by up to 60 mm. Installation height is actually from the top of the fifth wheel as the baseplate or slider normally sits on top of the mounting angle.

„AUFSELLEHÖHE“ UND LEAD-UP RAMPS

“FIFTH WHEEL HEIGHT” AND LEAD ON RAMPS

Mitunter wünschen Kunden die Angabe einer „Aufsattelhöhe“, z.B. 1250 mm. Gemeint ist damit der Höhenabstand der eingebauten Sattelkupplung vom Fahrweg. Die Aufsattelhöhe „FW“ ist dann die Chassis-Höhe „CH“ + die Einbauhöhe der Sattelkupplung. Zum Beispiel ergibt eine Sattelkupplung SK-S 36.20 D mit einer Einbauhöhe von 190 mm, die auf einer Zugmaschine mit einer Chassis-Höhe von 1060 mm montiert wird, die Aufsattelhöhe von 1250 mm.

Some customers will ask for a fifth wheel to give a “fifth wheel height” of (for example) 1250 mm. They are talking about the height of the fifth wheel from the ground when installed on the truck. The fifth wheel height will be the chassis height “CH” plus the installation height e.g. a SK-S 36.20 D installed on a tractor with a chassis height of 1060 mm will give the 1250 mm fifth wheel height.

ACHTUNG: Die Chassis-Höhe (und Sattelkupplungshöhe) kann entweder für ein beladenes oder unbeladenes Fahrzeug angegeben werden. Bestehen Sie grundsätzlich immer auf Angaben für ein unbeladenes Fahrzeug. Spezielle zusätzliche Aufsattel-Leitbleche werden insbesondere von bestimmten Kunden, vor allem in GB, benötigt. Wenn der Sattelaufleger während des Aufsattelvorgangs zu niedrig ist, kann er die hinteren Kotflügel oder andere Bauteile der Sattelzugmaschine beschädigen. Sind jedoch die erwähnten Lead-Up Ramps vorhanden, kann der Sattelaufleger auf diesen in die richtige Position gleiten. Eine ansonsten mögliche Beschädigung der Sattelzugmaschine wird so vermieden.

WARNING: Chassis height (and fifth wheel height) can be given as laden or unladen always insist on working to the unladen figures.

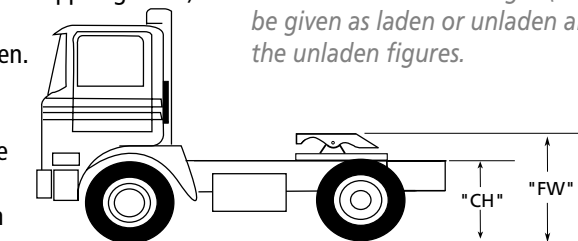

Lead on Ramps are required by certain (UK) customers. If the trailer is too low during coupling it may hit the rear wings or other components causing damage to the vehicle. With ramps fitted the trailer will ride up the ramps avoiding damage to the wings etc.

Die Zugmaschine rangiert rückwärts unter den Auflieger
Tractor reverses into trailer

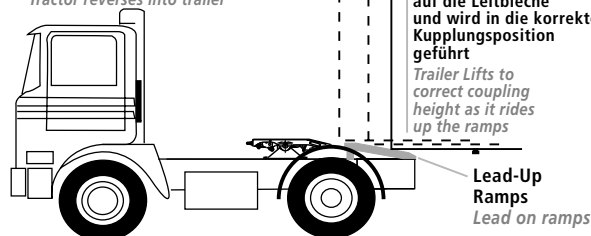

HINWEIS: Die Höhe der Lead-Up Ramps ist entscheidend. Sie müssen hoch genug sein, um die Kotflügel zu schützen, aber niedrig genug, um den richtigen Nickwinkel der Sattelkupplung zu ermöglichen. Bei besonders niedriger Einbauhöhe der Sattelkupplung ist der Einbau ggf. nicht möglich.

NOTE: The height of the ramps is critical, it must be high enough to protect the wings but low enough to allow the correct angle of articulation without the underside of the trailer skidplate hitting the top of the ramps. Sometimes this can be a compromise and where the fifth wheel installation height is low it may not be possible and/or practical to fit ramps.

SATTELKUPPLUNGSTECHNOLOGIE HEUTE

DEVELOPMENTS IN FIFTH WHEEL TECHNOLOGY

NoLube-SATTELKUPPLUNGEN

NoLube FIFTH WHEELS



FETT
FREI
GREASE
FREE

NoLube steht für „No Lubrication“, d.h.: Diese Sattelkupplung aus Sphäroguss und mit Verschleissplatten muss nicht mehr geschmiert werden, auch nicht die speziellen NoLube-Komponenten in der Verriegelungsmechanik. Fettfrei bleiben auch die Lager- schalen zwischen der Sattelkupplung und den Lagerböcken.

Fifth Wheels developed to reduce maintenance costs, replaceable lube plates on the top surface eliminate the need for grease so reducing servicing time, costs and vehicle downtime. The lock system and components do still require grease/lubrication.

INNOVATIVE SATTELKUPPLUNG AUS GESCHMIEDETEM ALUMINIUM

INNOVATIVE FIFTH WHEEL OF FORGED ALUMINIUM



FETT
FREI
GREASE
FREE

Ausgewählte Teile des Verschlusses werden bereits bei der Produktion so beschichtet, dass eine Schmierung während der Lebensdauer entfällt. Diese Sattelkupplungen können auch in Flotten eingesetzt werden, deren Sattelkupplungen noch konventionell abgeschmiert werden müssen. Das Fett am Zugsattelzapfen des Aufliegers schadet den fettfreien Verschlusssteilen nicht.

A further development of the above where lock components, etc. are manufactured with special coatings/treatments eliminating the need for lubrication during the life of the fifth wheel. These fifth wheels can be used in a fleet where other fifth wheels/trailers are still using a greased system – the grease will not harm the NoLube components.

TERMINAL-SATTELKUPPLUNGEN, Z. B. FW 3510-TR

TERMINAL FIFTH WHEELS E. G. FW 3510-TR



Diese Sattelkupplungen sind aus einem besonders hochwertigen Stahl gegossen und für höhere Belastungen und längere Haltbarkeit unter extremen Einsatzbedingungen ausgelegt. Diese Sattelkupplungen sind auf Wunsch auch mit manueller Zweifachverriegelung erhältlich und können dann auch im öffentlichen Straßenverkehr eingesetzt werden.

Developed specifically for use on terminal tractors cast in a specially selected extra high grade steel and tailor made for increased loads and durability in this extremely demanding environment. Available with optional manual secondary lock for movement of trailers on the public highway.

HUB-SATTELKUPPLUNG SK-S 36.20 H

DUAL HEIGHT FIFTH WHEEL SK-S 36.20 H



Diese Sattelkupplung wurde speziell für den Volumentransport mit zweiachsigen „Low-Liner-Fahrzeugen“ und „Mega-Trailern“ entwickelt. Die höhenverstellbare Sattelkupplung erlaubt das Anheben der Hubvorrichtung mit Druckluft vor dem Aufsatteln, sodass Sattelaufleger mit unterschiedlichen Kupplungshöhen von ein und derselben Zugmaschine gezogen werden können. Die Hub-Sattelkupplung ist vorgebohrt erhältlich, die für alle europäischen Fahrzeuge passen.

A height adjustable fifth wheel which can be used in lowered or raised position. It is designed for volume transportation with 2-axle low liner trucks and mega trailers. The dual height fifth wheel allows in uncoupling condition to elevate the lifting device by air so that trailers with different coupling heights can be coupled with the same truck. The elevating fifth wheel is available pre-drilled to fit all european vehicles.

SATTELKUPPLUNGEN FIFTH WHEELS



GC 6



- Zugelassen für Zwangslenkung
- ECE-Prüf-Nr.: E11 55R-01 6737
- Verschleißring kompatibel mit SK-S 36.20W
- Keine Montageplatte notwendig
- *Approved for forced steering*
- *ECE Type Approval no: E11 55R-01 6737*
- *Wear ring compatible with SK-S 36.20W*
- *No mounting plate required*

TECHNISCHE DATEN / TECHNICAL DATA

Typ Type	Verschlussgröße Zoll Lock size Inch	Bauhöhe Overall height mm	Sattellast Imposed load t	D-Wert D-value kN	Gewicht Weight kg	Nickwinkel Grad (w1/w2) Angle of inclination degree (w1/w2)	Bestell-Nr. Order no.
Sattelkupplung kpl. Standard <i>Fifth wheel, complete, standard</i>	2	120	6	49,0	45	max.15 / max.15	662 121 005
Sattelkupplung kpl. mit Griffstück <i>Fifth wheel, complete, with operating handle</i>	2	120	6	49,0	45	max.15 / max.15	662 121 006
Sattelkupplung kpl. Karabinerhaken <i>Fifth wheel, complete, with carabiner safety hook</i>	2	120	6	49,0	45	max.15 / max.15	662 121 007

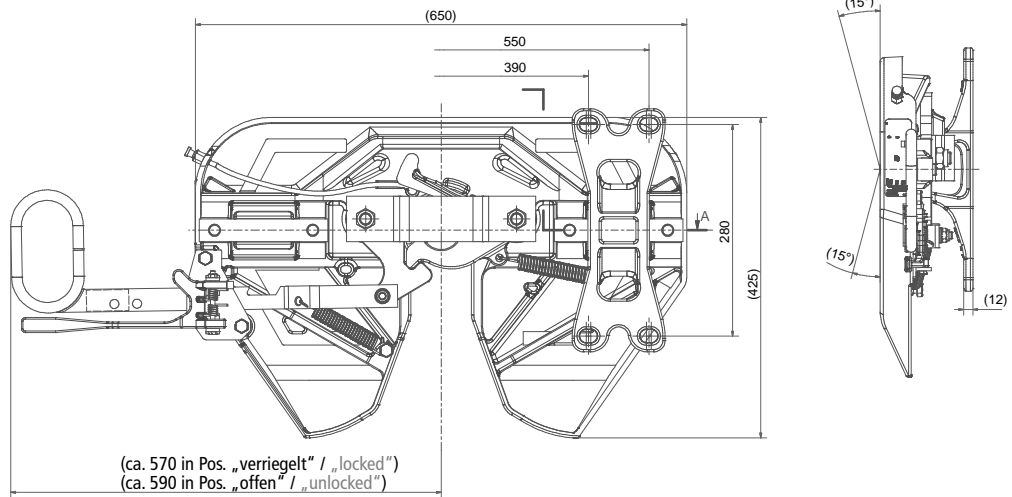
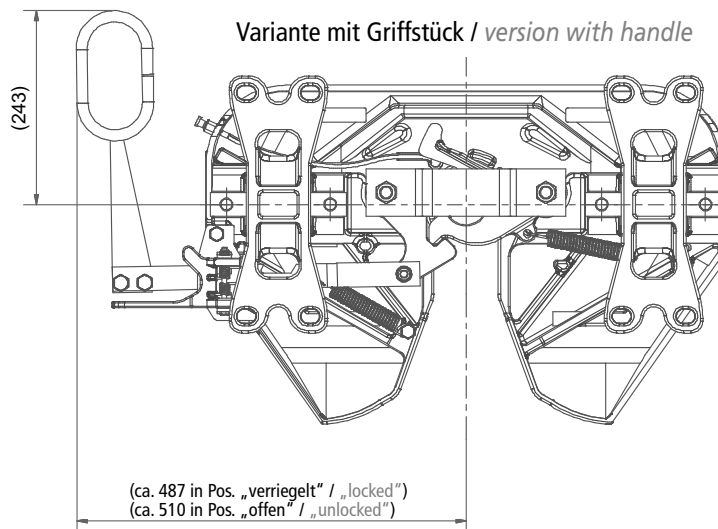
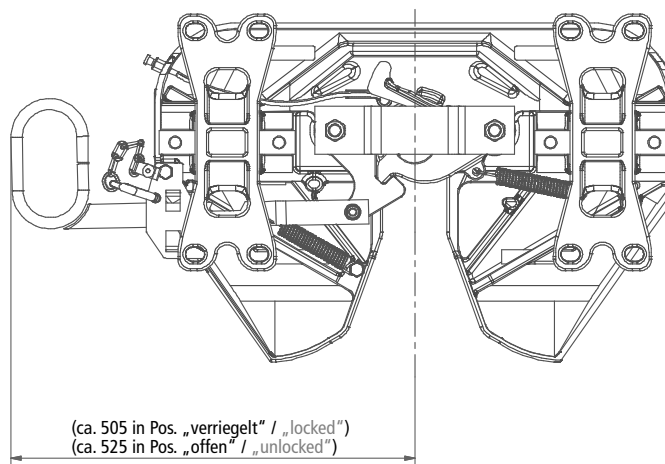
ABMESSUNGEN / DIMENSIONS
Variante Standard / version standard

Variante mit Griffstück / version with handle

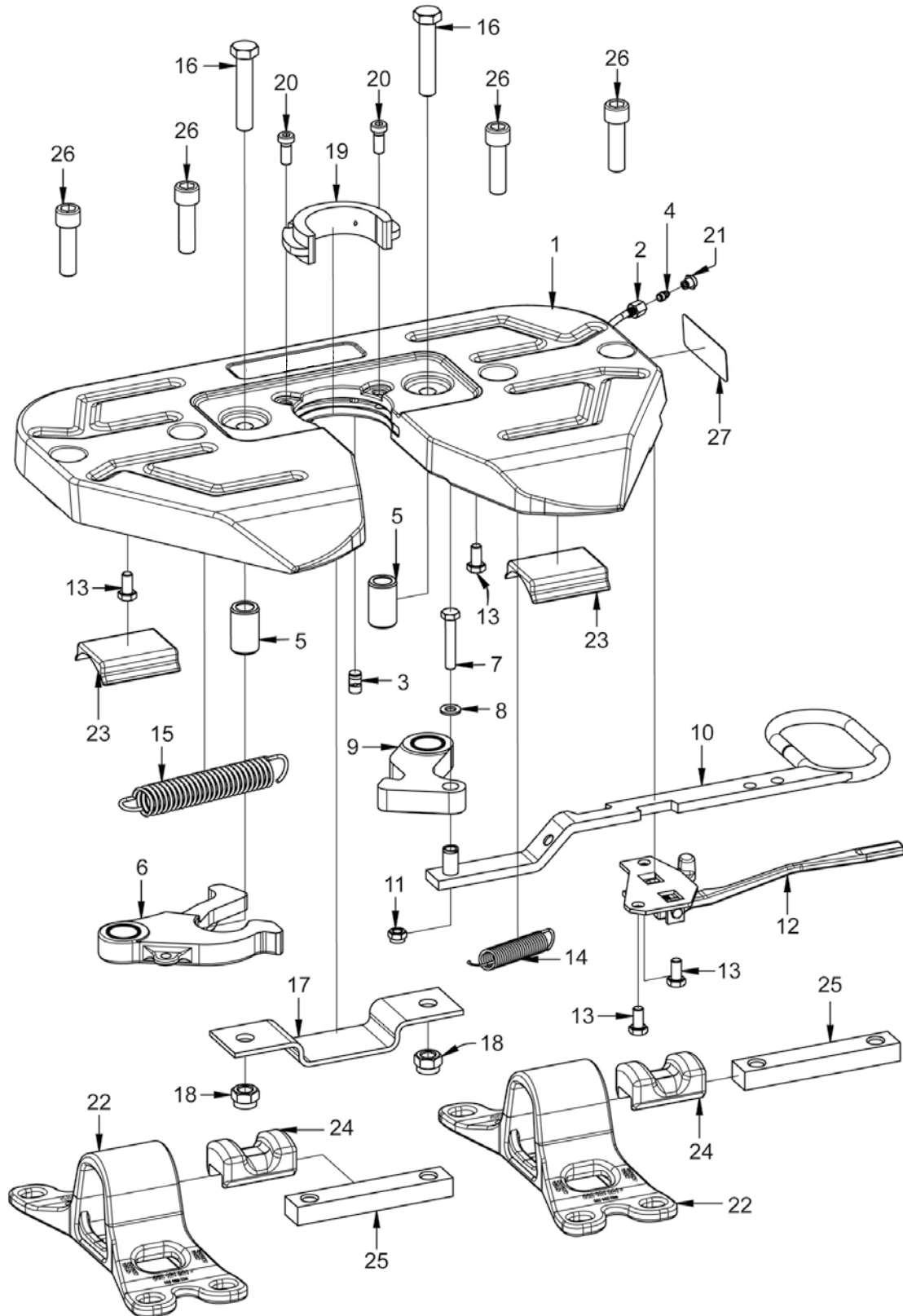
Variante mit Karabinerhaken / version with carabiner hook

ERSATZTEILE GC 6 / SPARE PARTS GC 6



Pos. Item	Bauteil	Component	Stück Pcs.	Bestell-Nr. Order no.
	Reparatursatz Verschleißring (19, 20)	Repair kit for wear ring (19, 20)		662 101 534
	Reparatursatz Verschluss GC 6 (6, 16, 18, 19, 20)	Repair kit for locking mechanism GC 6 (6, 16, 18, 19, 20)		662 101 739
	Reparatursatz Lagerung GC 6 (23, 24, 25, 26)	Repair kit for bearings GC 6 (23, 24, 25, 26)		662 101 740
	Kupplungsoberteil kpl. ohne Lagerböcke	Coupling plate cpl., without mounting brackets		662 121 010
1	Kupplungsplatte	Fifth wheel plate	1	
2	Schmierleitung kpl.	Lubrication tube	1	659 144 160
3	Stopfen	Grease plug	1	662 129 380
4	Schmiernippel	Grease nipple	1	662 126 224
5	Zapfen	Pin	2	662 119 141
6	Schlossstück kpl.	Coupler jaw assembly	1	
7	Sechskantschraube	Hex. bolt	1	659 112 655
8	Scheibe	Washer	1	662 126 175
9	Riegel kpl.	Locking hook assembly	1	662 119 139
10	Entriegelungsgriff GC 6	Operating handle GC 6	1	662 121 027
11	Sicherungsmutter	Nut	1	659 100 036
12	Verschlussicherung kpl.	Lock mechanism	1	662 121 031
13	Sechskantschraube	Hex. bolt	4	659 112 359
14	Zugfeder GC 6	Tens GC 6	1	662 121 029
15	Zugfeder	Tension spring	1	662 126 410
16	Sechskantschraube	Hex. bolt	2	
17	Halter	Mounting	1	662 119 142
18	Sechskantmutter	Nut	2	
19	Verschleißring	Wear ring	1	
20	Zylinderschraube mit Innensechskant	Cap screw	2	
21	Schmiernippelkappe	Grease nipple cap	1	659 144 142
22	Lagerbock GC 6 – 120 mm	Mounting bracket GC 6	2	662 121 021
23	Lagereinsatz	Bearing insert	2	
24	Gummidämpfung	Rubber damper	2	
25	Spannbügel	Tensioning bar	2	
26	Zylinderschraube mit Innensechskant	Cap screw	4	
27	Typenschild	Type plate	1	

FW3214-W



- **Hinweis:** Diese Kupplung ist nur für den Mercedes-Benz Actros 4 x 2 in bestimmten Konfigurationen zu verwenden
 - Ideales Konzept für Mercedes-Benz Antos und Actros 4 x 2 (18 t) Sattelzugmaschinen mit folgenden Spezifikationen:
Radstand 3700 mm mit Sattelvormmaß 600 mm
Radstand 3850 mm mit Sattelvormmaß 550, 600, 650, 700, 750 oder 800 mm
 - Komplette Sattelkupplung und Lagerböcke sind über Daimler erhältlich
 - ECE-Prüf-Nr.: E11 55R 017836
- *Please note:* This fifth wheel is only to be used for the Mercedes-Benz Actros 4 x 2 in certain configurations
 - *Ideal concept for Mercedes-Benz Antos and Actros 4 x 2 (18 t) tractors with the following specifications:*
Wheel base 3700 mm with fifth wheel lead 600 mm
Wheel base 3850 mm with fifth wheel lead 550, 600, 650, 700, 750 or 800 mm
 - *The complete fifth wheel and mounting brackets are available from Daimler*
 - *ECE Type Approval no: E11 55R 017836*

TECHNISCHE DATEN / TECHNICAL DATA

Typ Type	Verschlussgröße Zoll Lock size Inch	Bauhöhe Overall height mm	Sattellast Imposed load t	D-Wert D-value kN	Gewicht Weight kg	Nickwinkel Grad (w1/w2) Angle of inclination degree (w1/w2)
FW3214-W	2	165	14	104	100	12 / 12
FW3214-W	2	190	14	104	102	12 / 12
FW3214-W	2	225	14	104	104	12 / 12

ABMESSUNGEN / DIMENSIONS

Abgebildet: Bauhöhe 225 mm
Pictured: Overall height 225 mm

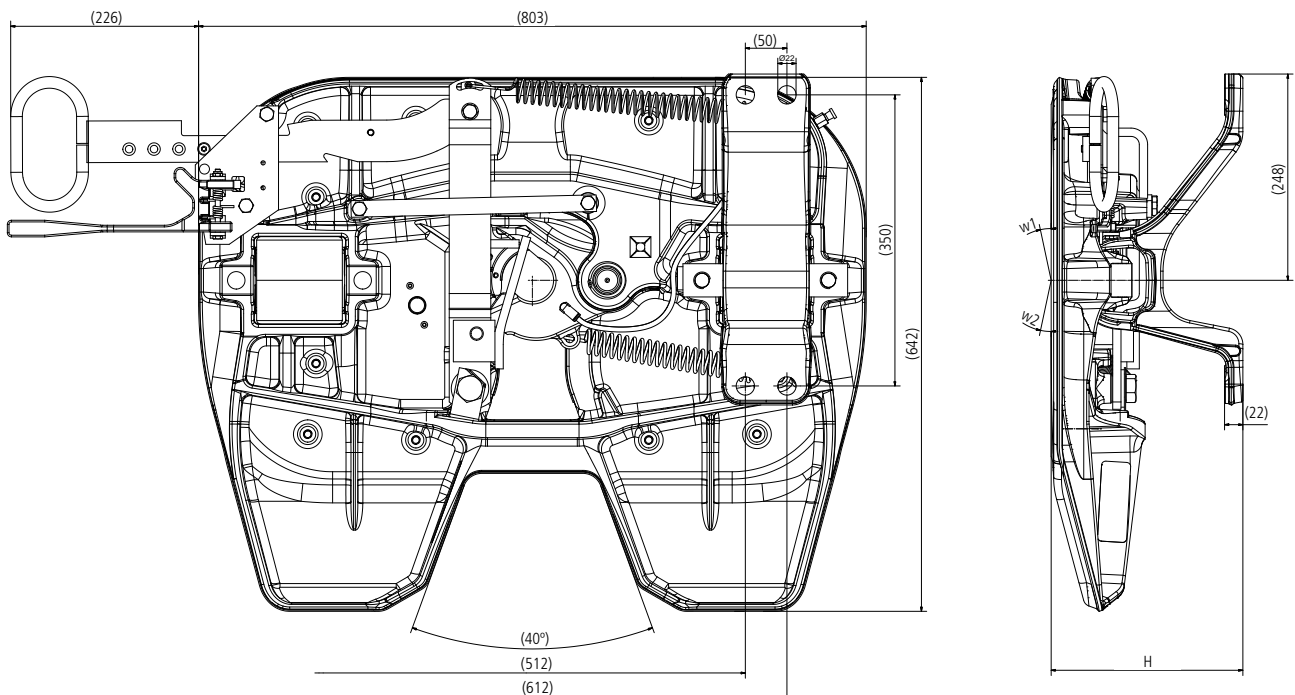

Maß- und Konstruktionsänderungen vorbehalten

Subject to modifications in dimensions and design

ERSATZTEILE FW3214-W / SPARE PARTS FW3214-W

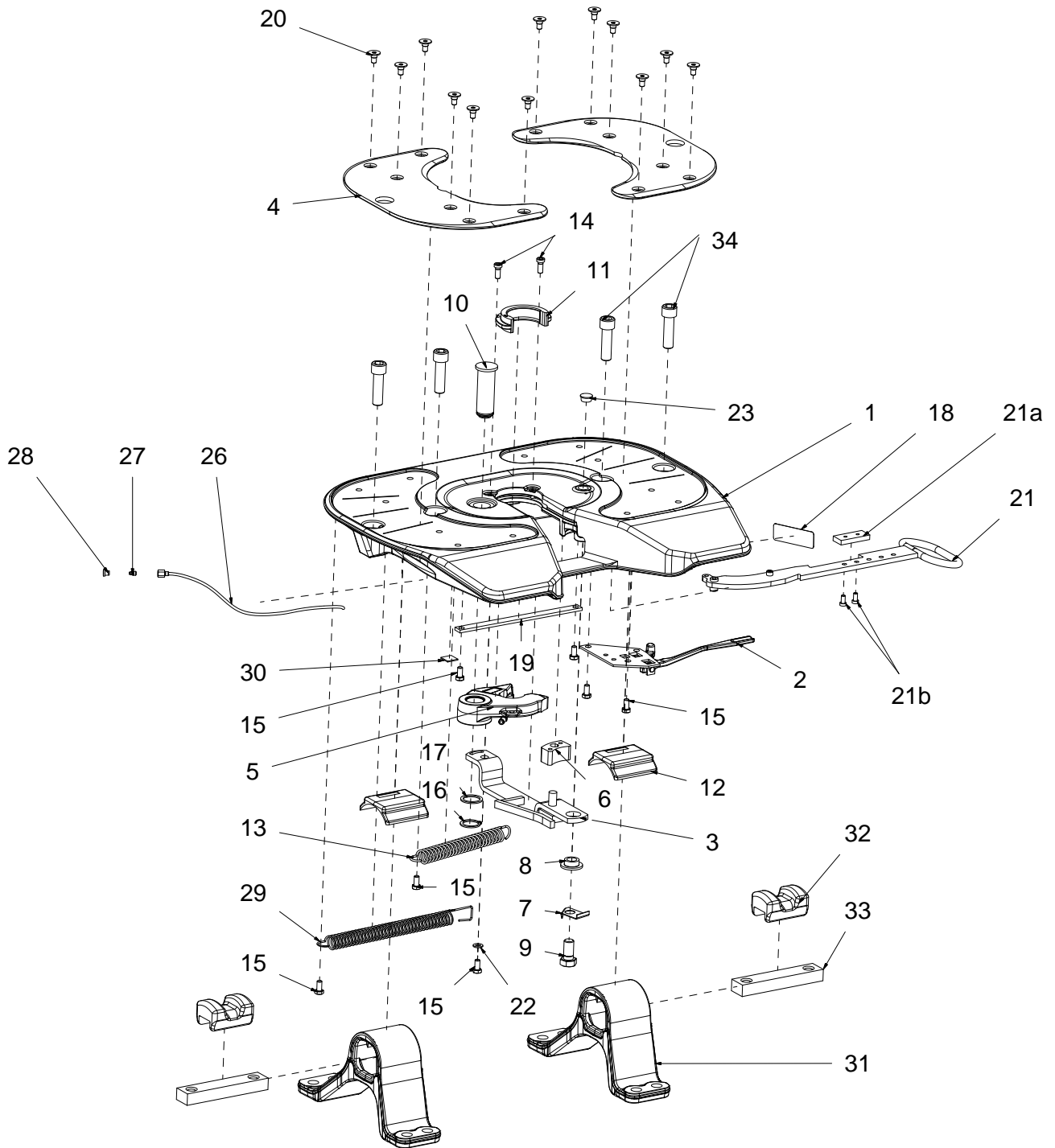

Pos. Item	Bauteil	Component	Stück Pcs.	Bestell-Nr. Order no.
	Reparatursatz Verschluss (5, 6, 7, 9, 10, 11, 14, 16, 17)	Repair kit for locking mechanism (5, 6, 7, 9, 10, 11, 14, 16, 17)		662 101 517
	Reparatursatz Lagerung (12, 32, 34)	Repair kit for bearings (12, 32, 34)		662 101 518
	Reparatursatz Verschleißring (11, 14)	Repair kit for wear ring (11, 14)		662 101 534
	Reparatursatz Gleitplatten (4, 20)	Repair kit for lube plates (4, 20)		662 101 656
	Reparatursatz V-Sicherung (K)*	Repair kit for locking (K)*		662 101 752
	Reparatursatz V-Sicherung (A) (2, 15)	Repair kit for locking (A) (2, 15)		662 101 753
	Reparatursatz Entriegelungsgriff (15, 21, 22, 29)	Repair kit for operating handle (15, 21, 22, 29)		662 101 754
	Reparatursatz Riegel (3, 7, 8, 9, 15, 19)	Repair kit for locking hook (3, 7, 8, 9, 15, 19)		662 101 755
	Reparatursatz Zugfedern (13, 29)	Repair kit for tension spring (13, 29)		662 101 756
	Reparatursatz Schmierung (26, 27, 28)	Repair kit for lubrication tube (26, 27, 28)		662 101 757
	Kupplungsoberteil kpl. ohne Lagerböcke	Coupling plate complete, without mounting brackets	1	662 134 002
1	Kupplungsplatte	Fifth wheel plate cpl.	1	
2	Verschlussicherung kpl.	Lock mechanism cpl.	1	
3	Riegel kpl.	Locking hook cpl.	1	
4	Gleitplatte	Wear plate	2	
5	Schlossstück kpl.	Coupler jaw cpl.	1	
6	Anschlag	Stopper	1	
7	Sicherungsblech	Locking plate	1	
8	Buchse	Bush	1	
9	Schraube (M20 x 40)	Screw (M20 x 40)	1	
10	Zapfen	Pin	1	
11	Verschleißring	Wear ring	1	
12	Lagereinsatz	Bearing insert	2	
13	Zugfeder	Tension spring	1	
14	Zylinderschraube (M10 x 25)	Cap screw (M10 x 25)	2	
15	Sechskantschraube (M10 x 20)	Hex. bolt (M10 x 20)	7	
16	Sicherungsring	Circlip	1	
17	Stützscheibe	Supporting washer	1	
18	Typenschild	Type plate	1	
19	Führungsteil	Guide plate	1	
20	Bundschraube (M20 x 22)	Collar screw (M20 x 22)	12	
21	Entriegelungsgriff	Operating handle	1	
21a	Stellstück	Adjustment plate	1	662 129 158
21b	Zylinderschraube (M8 x 16)	Cap screw (M8 x 16)	2	659 112 371
22	U-Scheibe (A10,5)	Washer (A10,5)	1	
23	Stopfen	Grease plug	1	659 140 916
24	Verschlussstopfen (6 mm)	Plastic plug (6 mm)	2	662 126 255
26	Schmierleitung kpl.	Lubrication tube cpl.	1	
27	Schmiernippel (M8 x 1)	Grease nipple (M8 x 1)	1	
28	Schmiernippelkappe	Grease nipple cap	1	
29	Zugfeder	Tension spring	1	
30	Befestigungssockel	Mounting base	1	
31	Lagerbock (Bauhöhe 165 mm)	Mounting bracket (overall height 165 mm)	2	
	Lagerbock (Bauhöhe 190 mm)	Mounting bracket (overall height 190 mm)	2	
	Lagerbock (Bauhöhe 225 mm)	Mounting bracket (overall height 225 mm)	2	
32	Gummidämpfung	Rubber damper	2	
33	Spannbügel	Tensioning bar	2	662 129 388
34	Zylinderschraube (M20 x 70)	Cap screw (M20 x 70)	4	

* Werkseitig wird die Kupplung nur mit automatischer Verschlussicherung ausgestattet, nachträglich ist das Umrüsten auf den Karabinerhaken mit dem Kit 662 101 752 möglich.

* The coupling is delivered from the factory only with an automatic locking device. It can be retrofitted with the carabiner safety hook using kit 662 101 752.

SK-S 36.20 (STANDARD)



- Zugelassen für Zwangslenkung
- ECE Prüf-Nr.: E1 55R-01 0218
- *Approved for forced steering*
- *ECE Type Approval no: E1 55R-01 0218*

TECHNISCHE DATEN / TECHNICAL DATA

Typ Type	Verschlussgröße Zoll Lock size Inch	Bauhöhe Overall height mm	Sattellast Imposed load t	D-Wert D-value kN	Gewicht Weight kg	Nickwinkel Grad (w1/w2) Angle of inclination degree (w1/w2)	Bestell-Nr. Order no.
SK-S 36.20	2	128*	20	152	116	8 / 8	662 129 046
SK-S 36.20	2	150	20	152	116	8 / 13	662 129 038
SK-S 36.20 – Export**	2	150	20	152	125	8 / 13	662 129 084
SK-S 36.20	2	185	20	152	119	17 / 26	662 129 048
SK-S 36.20 – Export**	2	185	20	152	123	17 / 26	662 129 085
SK-S 36.20	2	225	20	152	121	23 / 30	662 129 031
SK-S 36.20	2	250	20	152	131	29 / 42	662 129 049

* Nickwinkel gemäß ISO 1726 für Bauhöhe 128 mm ist nur mit unserer Montageplatte MP 486 gewährleistet

** Verstärkte Lagerböcke für Anwendungen außerhalb der EU

* Tilt angle in accordance with ISO 1726 for height 128 mm is only guaranteed with our mounting plate MP 486

** Reinforced mounting brackets for applications outside the European Union

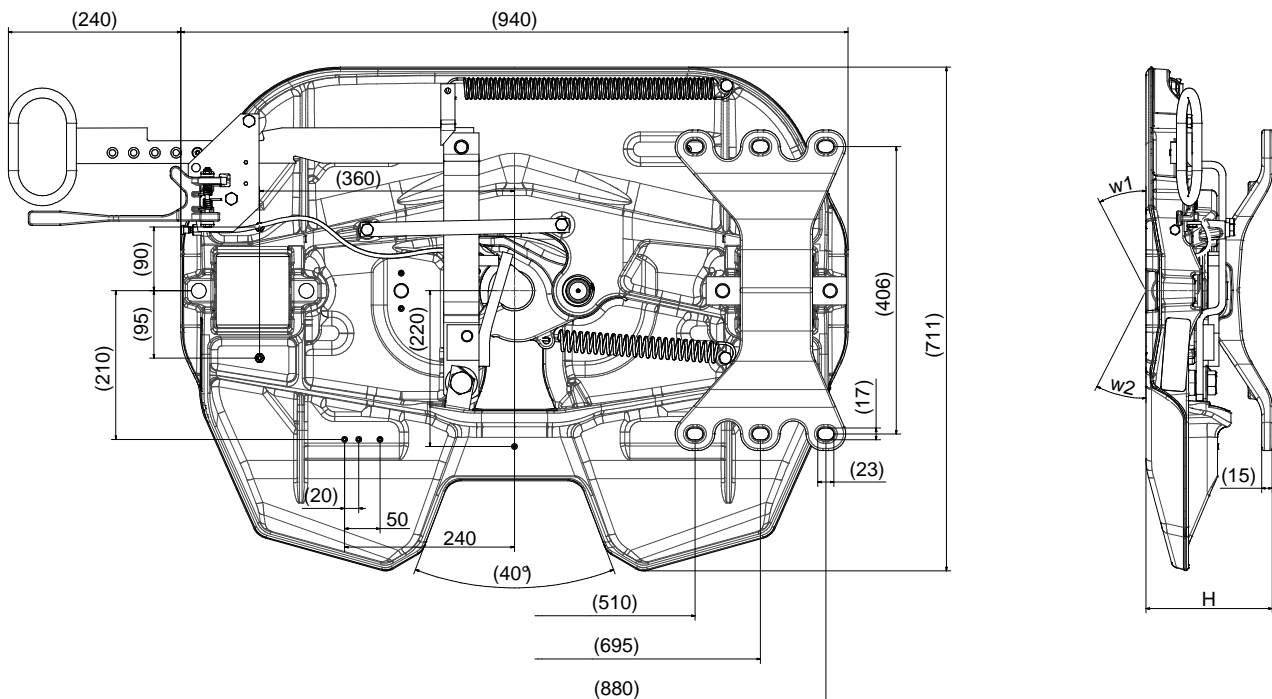
ABMESSUNGEN / DIMENSIONS

Anschlusslochbild entspricht DIN 74081
Maß- und Konstruktionsänderungen vorbehalten

Mounting hole pattern according to DIN 74081
Subject to modifications in dimensions and design

Pos. Item	Bauteil	Component	Serien-Nr. Serial no.	Stück Pcs.	Bestell-Nr. Order No.
	Reparatursatz für Lagerung (13, 15, 23)	Repair kit for bearings (13, 15, 23)			662 101 473
	Reparatursatz für Verschluss (9, 11, 12, 18, 21)	Repair kit for locking mechanism (9, 11, 12, 18, 21)	0 - 12999		662 101 475
	Reparatursatz für Verschluss und Lagerung (9, 11, 12, 13, 15, 18, 21, 21a, 23)	Repair kit for locking mechanism and bearings (9, 11, 12, 13, 15, 18, 21, 21a, 23)	0 - 12999		662 101 477
	Reparatursatz für Verschluss (9, 10a, 10b, 10d, 11, 12, 18, 21, 21a)	Repair kit for locking mechanism (9, 10a, 10b, 10d, 11, 12, 18, 21, 21a)	13000 - ...		662 101 492
	Reparatursatz für Verschluss und Lagerung (9, 10a, 10b, 10d, 11, 12, 13, 15, 18, 21, 21a, 23)	Repair kit for locking mechanism and bearings (9, 10a, 10b, 10d, 11, 12, 13, 15, 18, 21, 21a, 23)	13000 - ...		662 101 493
	Reparatursatz für Verschleißring (12, 18)	Repair kit for wear ring (12, 18)	0 - 12999		662 101 565
	Reparatursatz für Verschleißring (12, 18)	Repair kit for wear ring (12, 18)	13000 - ...		662 101 566
	Reparatursatz für Entriegelungsgriff (2, 16a, 19a, 20)	Repair kit for operating handle (2, 16a, 19a, 20)			662 101 746
	Reparatursatz für Riegel (10*, 10b, 10c, 10d, 19a, 36)	Repair kit for locking hook (10*, 10b, 10c, 10d, 19a, 36)			662 101 747
	Reparatursatz für V-Sicherung (A) (19a, 34)	Repair kit for locking (A) (19a, 34)			662 101 748
	Reparatursatz Karabinerhaken (17, 19a, 28, 35)	Repair kit for snap hook (17, 19a, 28, 35)			662 101 749
	Reparatursatz für Schmierung (26a, 27, 29, 30, 37, 40, 46, 47)	Repair kit for Lubrication tube (26a, 27, 29, 30, 37, 40, 46, 47)			662 101 750
	Reparatursatz für Zugfeder (16, 16a)	Repair kit for Tension spring (16, 16a)			662 101 751
	Kupplungsoberteil kpl. ohne Lagerböcke	Coupling plate, complete, without mounting brackets			662 129 003
1	Kupplungsplatte	Fifth wheel plate		1	
2*	Entriegelungsgriff kpl. (2a, 2b)	Operating handle, complete (2a, 2b)	13000 - ...	1	
2a	Stellstück	Adjustment plate	13000 - ...	1	
2b	Zylinderschraube mit Innensechskant	Cap screw	13000 - ...	2	
3	Lagerbock 128 mm	Mounting bracket 128 mm		2	662 129 383
3	Lagerbock 150 mm	Mounting bracket 150 mm		2	662 129 584
3	Lagerbock 150 mm (Export)	Mounting bracket 150 mm (Export)		2	662 129 384
3	Lagerbock 185 mm	Mounting bracket 185 mm		2	662 129 485
3	Lagerbock 185 mm (Export)	Mounting bracket 185 mm (Export)		2	662 129 385
3	Lagerbock 225 mm	Mounting bracket 225 mm		2	662 129 389
3	Lagerbock 250 mm	Mounting bracket 250 mm		2	662 129 386
9	Schlossstück kpl. mit Buchse	Coupler jaw complete with bush		1	
10*	Riegel	Locking hook	13000 - ...	1	
10a	Anschlag	Stopper		1	
10b	Sicherungsblech	Locking plate		1	
10c	Buchse	Bush		1	
10d	Sechskantschraube	Hex. bolt		1	
11	Zapfen	Pin		1	
12	Verschleißring	Wear ring	0 - 12999	1	
12	Verschleißring	Wear ring	13000 - ...	1	
13	Gummidämpfung	Rubber damper		2	
14	Spannbügel	Tensioning bar		2	662 129 388
15	Lagereinsatz	Bearing insert		2	
16	Zugfeder	Tension spring		1	
16a	Zugfeder	Tension spring		1	
17	Karabinerhaken mit Kette	Carabiner hook with chain		1	
18	Zylinderschraube mit Innensechskant	Cap screw	0 - 12999	2	
18	Zylinderschraube mit Innensechskant	Cap screw	13000 - ...	2	
19a	Sechskantschraube	Hex. bolt	0 - 12999	5	

Pos. Item	Bauteil	Component	Serien-Nr. Serial no.	Stück Pcs.	Bestell-Nr. Order No.
19a	Sechskantschraube	Hex. bolt	13000 - ...	7	
20	U-Scheibe	Washer		1	
21	Sicherungsring	Circlip		1	
21a	Stützscheibe	Supporting washer		1	
23	Sechskantschraube	Hex. bolt		4	
24	Typenschild	Type plate		1	
26	Halbrund-Kerbnagel	Rivet		2	
26a	Halbrund-Kerbnagel	Rivet		1	
27	Verschlussstopfen	Plastic plug	0 - 12999	2	
27	Verschlussstopfen	Plastic plug	13000 - ...	5	
28	Hammerschlagniet	Hammer rivet		1	
29	Schmierleitung	Lubrication tube	13000 - ...	1	
30	Stopfen	Grease plug	13000 - ...	1	
34	Verschlussicherung selbsttätig kpl.	Automatic latch		1	
35	Sicherungsflasche für Karabinerhaken	Safety flange for carabiner hook	0 - 11999	1	
35	Sicherungsflasche für Karabinerhaken	Safety flange for carabiner hook	12000 - ...	1	662 129 147
36	Führungsteil	Guide plate		1	
37	Befestigungsschelle	Locknut		1	
38	Sechskantschraube	Hex. bolt	0 - 12999	2	662 111 202
	Feststellmutter (nicht dargestellt)	Locknut (not shown)	0 - 12999	1	662 126 176
	Schmiernippel (nicht dargestellt)	Grease nipple (not shown)	0 - 12999	1	
	Schottverschraubung (nicht dargestellt)	Eyebolt (not shown)	0 - 12999	1	662 126 465
	Verschlussstopfen (nicht dargestellt)	Plastic plug (not shown)	0 - 12999	4	662 129 393
	Schmierverteiler** (nicht dargestellt)	Central lubrication** (not shown)			659 144 148

* Serien-Nr. 0-11999: Ersatzteile auf Anfrage.
 Serien-Nr. 12000-12999:
 Beim Austausch des Entriegelungsgriffs bzw. des Riegels müssen beide Bauteile ausgetauscht werden.

** Nicht für Volvo-Fahrzeuge verwendbar.

* Serial no. 0-11999: spare part on request.
 Serial no. 12000-12999:
 both components have to be exchanged when changing the operating handle or the locking hook.

** Not usable with Volvo vehicles.

SK-S 36.20 W (WARTUNGSARM / LOW MAINTENANCE)



- Zugelassen für Zwangslenkung
- ECE Prüf-Nr.: E1 55R-01 0218
- *Approved for forced steering*
- *ECE Type Approval no: E1 55R-01 0218*

Zur automatischen Verschlusschmierung empfehlen wir die Verwendung unseres Fettspenders mit Adapter (siehe Seite 154)

For automatic lubrication of the locking mechanism we recommend the use of our grease dispenser with adaptor (see page 154)

TECHNISCHE DATEN / TECHNICAL DATA

Typ Type	Verschlussgröße Zoll Lock size Inch	Bauhöhe Overall height	Sattellast Imposed load	D-Wert D-value	Gewicht Weight	Nickwinkel Grad (w1/w2) Angle of inclination degree (w1/w2)	Bestell-Nr. Order no.
		mm	t	kN		kg	
SK-S 36.20 W	2	128*	20	152	117	8 / 8	662 131 011
SK-S 36.20 W	2	150	20	152	118	8 / 13	662 131 088
SK-S 36.20 – Export**	2	150	20	152	121	8 / 13	662 131 812
SK-S 36.20 W	2	185	20	152	121	17 / 26	662 131 013
SK-S 36.20 – Export**	2	185	20	152	124	17 / 26	662 131 085
SK-S 36.20 W	2	225	20	152	124	23 / 30	662 131 042
SK-S 36.20 W	2	250	20	152	134	29 / 42	662 131 014

* Nickwinkel gemäß ISO 1726 für Bauhöhe 128 mm ist nur mit unserer Montageplatte MP 486 gewährleistet

* Tilt angle in accordance with ISO 1726 for height 128 mm is only guaranteed with our mounting plate MP 486

**Verstärkte Lagerböcke für Anwendungen außerhalb der EU

**Reinforced mounting brackets for applications outside the European Union

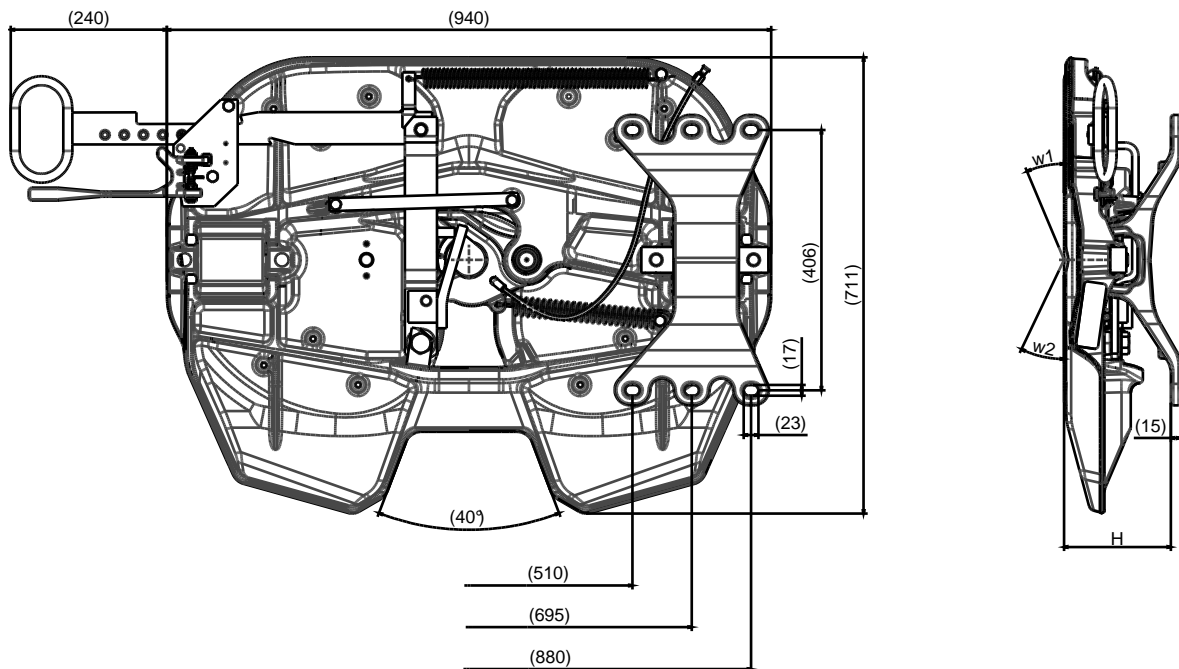
ABMESSUNGEN / DIMENSIONS

Anschlusslochbild entspricht DIN 74081
Maß- und Konstruktionsänderungen vorbehalten

Mounting hole pattern according to DIN 74081
Subject to modifications in dimensions and design

ERSATZTEILE SK-S 36.20 W / SPARE PARTS SK-S 36.20 W

Reparatursätze gelten auch für SK-S 36.20 DW

Repair kits also apply to SK-S 36.20 DW

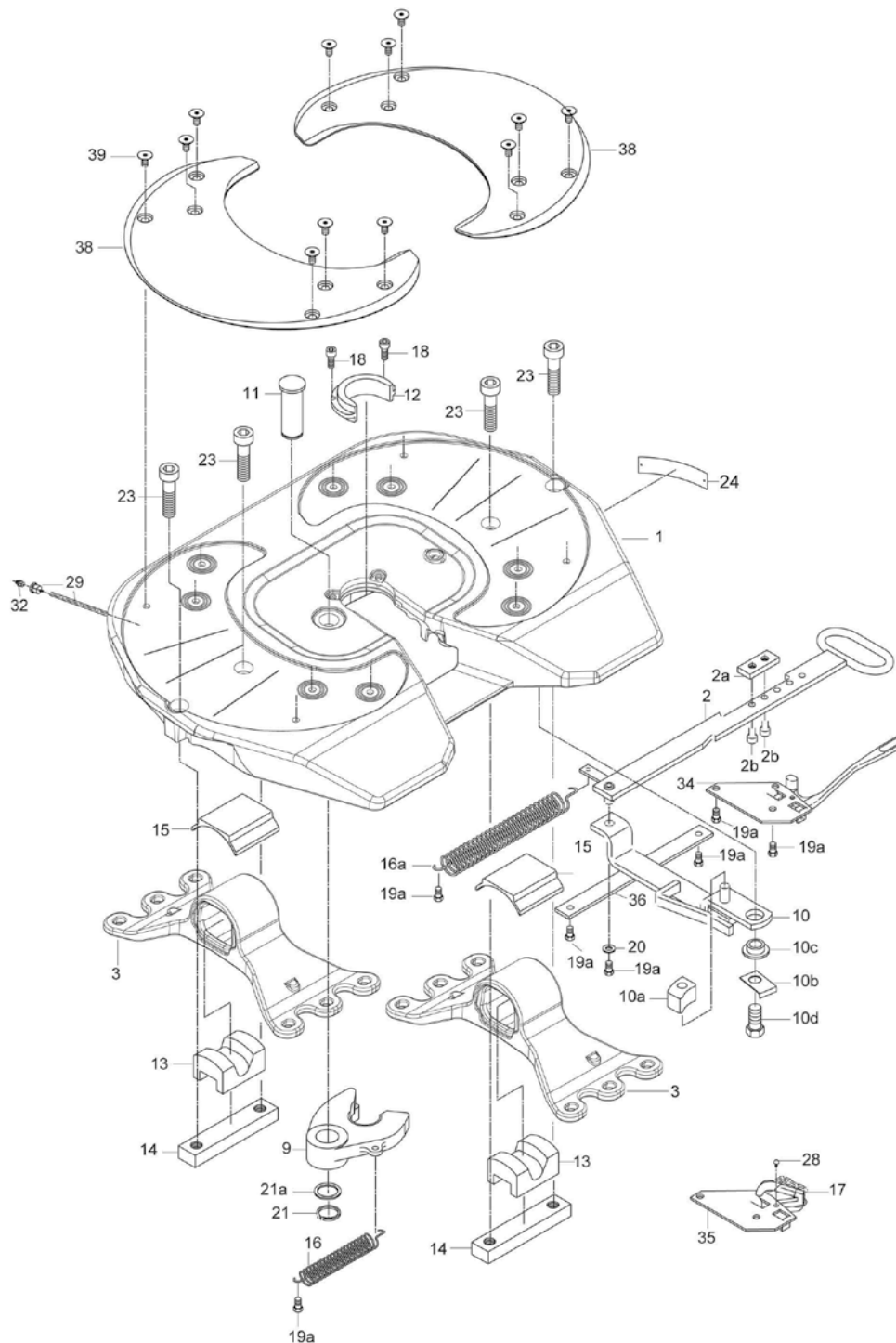

Pos. Item	Bauteil	Component	Serien-Nr. Serial no.	Stück Pcs.	Bestell-Nr. Order No.
	Reparatursatz für Gleitbelag (38, 39)	Repair kit for lube plates (38, 39)			662 101 469
	Reparatursatz für Verschluss und Lagerung (9, 10a, 10b, 10d, 11, 12, 13, 15, 18, 21, 21a, 23)	Repair kit for locking mechanism and bearings (9, 10a, 10b, 10d, 11, 12, 13, 15, 18, 21, 21a, 23)			662 101 516
	Reparatursatz für Verschluss (9, 10a, 10b, 10d, 11, 12, 18, 21, 21a)	Repair kit for locking mechanism (9, 10a, 10b, 10d, 11, 12, 18, 21, 21a)			662 101 517

Pos. Item	Bauteil	Component	Serien-Nr. Serial no.	Stück Pcs.	Bestell-Nr. Order No.
	Reparatursatz für Lagerung (13, 15, 23)	Repair kit for bearings (13, 15, 23)			662 101 518
	Reparatursatz für Verschleißring (12, 18)	Repair kit for wear ring (12, 18)			662 101 534
	Einbausatz Lagerung (13, 14, 15, 23, 38, 39)	Installation kit for bearings (13, 14, 15, 23, 38, 39)			662 101 738
	Reparatursatz für Entriegelungsgriff (2, 16a, 19a, 20)	Repair kit for operating handle (2, 16a, 19a, 20)			662 101 746
	Reparatursatz für Riegel (10, 10b, 10c, 10d, 19a, 36)	Repair kit for locking hock (10, 10b, 10c, 10d, 19a, 36)			662 101 747
	Reparatursatz für V-Sicherung (A) (19a, 34)	Repair kit for locking (A) (19a, 34)			662 101 748
	Reparatursatz Karabinerhaken (K) (17, 19a, 28, 35)	Repair kit for locking (K) (17, 19a, 28, 35)			662 101 749
	Reparatursatz für Zugfedern (16, 16a)	Repair kit for Tension spring (16, 16a)			662 101 751
	Kupplungsoberteil kpl. ohne Lagerböcke + Gleitplatten	Coupling plate, complete, without mounting brackets + wear plates		1	662 131 002
1	Kupplungsplatte	Fifth wheel plate			
2	Entriegelungsgriff kpl. (einschl. 2a, 2b)	Operating handle, complete (incl. 2a, 2b)		1	
2a	Stellstück	Adjustment plate		1	
2b	Zylinderschraube mit Innensechskant	Cap screw		2	
3	Lagerbock 128 mm	Mounting bracket 128 mm		2	662 129 383
3	Lagerbock 150 mm	Mounting bracket 150 mm		2	662 129 584
3	Lagerbock 185 mm	Mounting bracket 185 mm		2	662 129 485
3	Lagerbock 225 mm	Mounting bracket 225 mm		2	662 129 389
3	Lagerbock 250 mm	Mounting bracket 250 mm		2	662 129 386
9	Schlossstück kpl. mit Buchse	Coupler jaw		1	
10	Riegel	Stopper		1	
10a	Anschlag	Locking hook		1	
10b	Sicherungsblech	Locking plate		1	
10c	Buchse	Bush		1	
10d	Sechskantschraube	Hex. bolt		1	
11	Zapfen	Pin		1	
12	Verschleißring	Wear ring		1	
13	Gummidämpfung	Rubber damper		2	
14	Spannbügel	Tensioning bar		2	
15	Lagereinsatz	Bearing insert		2	
16	Zugfeder	Tension spring		1	
16a	Zugfeder	Tension spring		1	
17	Karabinerhaken mit Kette	Carabiner hook with chain		1	
18	Zylinderschraube mit Innensechskant	Cap screw		2	
19a	Sechskantschraube	Hex. bolt		7	
20	U-Scheibe	Washer		1	
21	Sicherungsring	Circlip		1	
21a	Stützscheibe	Supporting washer		1	
23	Zylinderschraube	Cap bolt		4	
24	Typenschild	Type plate		1	
26	Halbrund-Kerbnagel	Rivet		2	
28	Hammerschlagniet	Hammer rivet		1	
29	Schmierleitung kpl. (410)	Lubrication tube (410)	0 - 35177	1	659 144 106
29	Schmierleitung kpl. (495)	Lubrication tube (495)	35178 - ...	1	659 144 146
32	Schmiernippel	Grease nipple		1	662 126 224
34	Verschlussicherung selbsttätig	Automatic latch		1	
35	Sicherungsglasche	Safety flange		1	
36	Führungsteil	Guide plate		1	
38	Gleitplatte	Wear plate		2	
39	Bundschraube spez.	Collar screw, special		12	

SK-S 36.20 NoLube

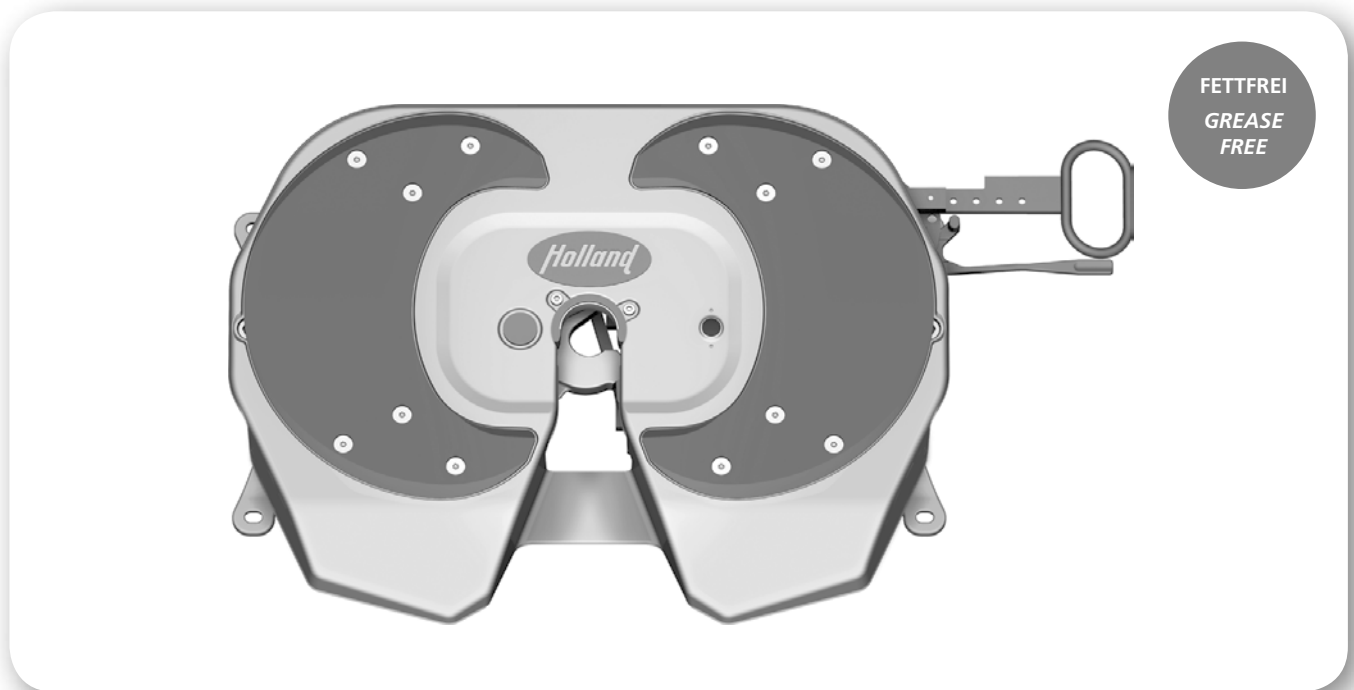

- Dauerhafte, wartungsfreie Lagerung
- Zugelassen für Zwangslenkung
- ECE-Prüf-Nr.: E1 55R-01 0218
- *Permanent, maintenance-free bearings*
- *Approved for forced steering*
- *ECE Type Approval no: E1 55R-01 0218*

TECHNISCHE DATEN / TECHNICAL DATA

SK-S 36.20 NoLube						
Typ Type	Bauhöhe Overall height	Sattellast Imposed load	D-Wert D-value	Gewicht Weight	Nickwinkel Grad (w1/w2) Angle of inclination degree (w1/w2)	Bestell-Nr. Order no.
	mm	t	kN	kg		
SK-S 36.20 NoLube	128*	20	152	117	8 / 8	662 131 916
SK-S 36.20 NoLube – Export**	150	20	152	121	8 / 13	662 131 918
SK-S 36.20 NoLube	150	20	152	118	8 / 13	662 131 921
SK-S 36.20 NoLube – Export**	185	20	152	124	17 / 26	662 131 924
SK-S 36.20 NoLube	185	20	152	121	17 / 26	662 131 926
SK-S 36.20 NoLube	225	20	152	124	29 / 42	662 131 929
SK-S 36.20 NoLube	250	20	152	134	29 / 42	662 131 931
SK-S 36.20 NoLube (gerader Entriegelungsgriff / straight release handle)						
SK-S 36.20 NoLube – Export**	150	20	152	121,5	8 / 13	662 131 919
SK-S 36.20 NoLube	150	20	152	118,5	8 / 13	662 131 922
SK-S 36.20 NoLube	185	20	152	121	17 / 26	662 131 927

* Nickwinkel gemäß ISO 1726 für Bauhöhe 128 mm ist nur mit unserer Montageplatte MP 486 gewährleistet

* Tilt angle in accordance with ISO 1726 for height 128 mm is only guaranteed with our mounting plate MP 486

** Verstärkte Lagerböcke für Anwendungen außerhalb der EU

** Reinforced mounting brackets for applications outside the European Union

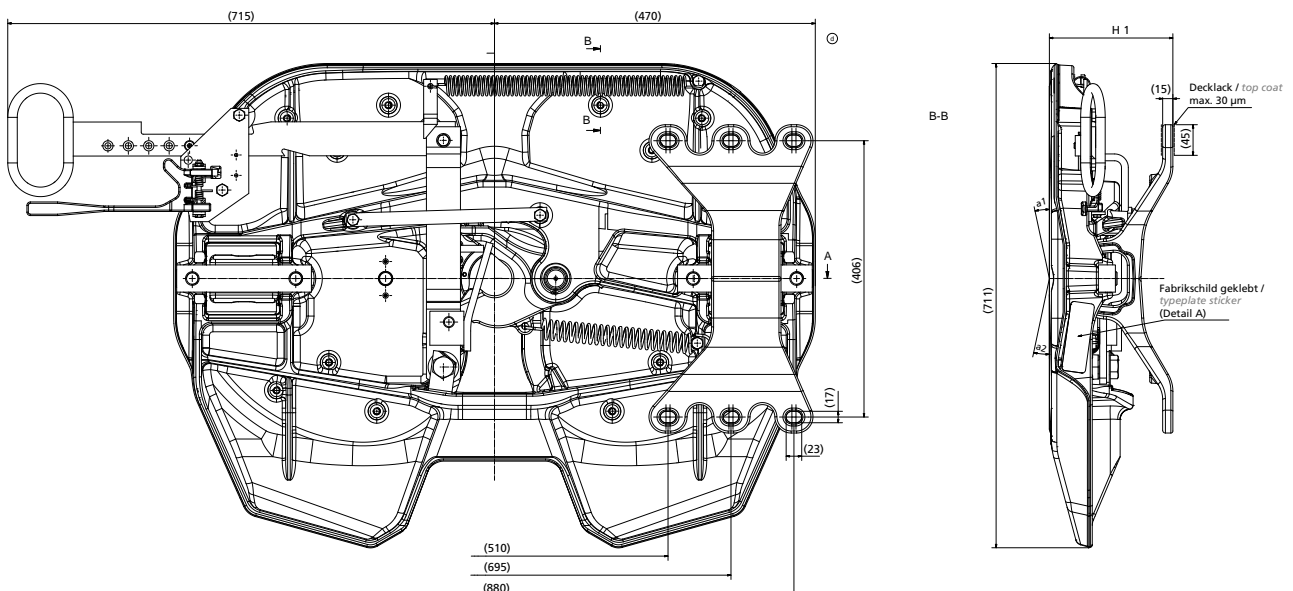
ABMESSUNGEN / DIMENSIONS

SK-S 36.20 D NoLube



- Dauerhafte, wartungsfreie Lagerung
- ECE-Prüf-Nr.: E1 55R-01 0218
- *Permanent, maintenance-free bearings*
- *ECE Type Approval no: E1 55R-01 0218*

TECHNISCHE DATEN / TECHNICAL DATA

SK-S 36.20 NoLube						
Typ Type	Bauhöhe Overall height mm	Sattellast Imposed load t	D-Wert D-value kN	Gewicht Weight kg	Nickwinkel Grad (w1/w2) Angle of inclination degree (w1/w2)	Bestell-Nr. Order no.
Mercedes-Benz (Befestigungsbreite 860 mm) / Mercedes-Benz (mounting width 860 mm)						
SK-S 36.20 D NoLube	148*	20	152	126	9,5 / 13	662 131 935-01
SK-S 36.20 D NoLube	190	20	152	135	19 / 15	662 131 936-01
SK-S 36.20 D NoLube	225	20	152	143	24 / 30	662 131 937-01
*zusätzlich herstellerspezifische Montageplatte (12 mm / 39 kg)				*Additional vendor specific mounting plate (12 mm / 39 kg)		
MAN						
SK-S 36.20 D NoLube	148*	20	152	126	9,5 / 13	662 131 935-02
SK-S 36.20 D NoLube	190	20	152	135	19 / 15	662 131 936-02
SK-S 36.20 D NoLube	225	20	152	143	24 / 30	662 131 937-02
*zusätzlich herstellerspezifische Montageplatte (8 mm / 18 kg)				*Additional vendor specific mounting plate (8 mm / 18 kg)		
Iveco						
SK-S 36.20 D NoLube	148*	20	152	126	9,5 / 13	662 131 935-03
SK-S 36.20 D NoLube	190	20	152	135	19 / 15	662 131 936-03
SK-S 36.20 D NoLube	225	20	152	143	24 / 30	662 131 937-03
*zusätzlich herstellerspezifische Montageplatte (8 mm / 40 kg)				*Additional vendor specific mounting plate (8 mm / 40 kg)		
DAF						
SK-S 36.20 D NoLube	190	20	152	135	19 / 15	662 131 936-04
SK-S 36.20 D NoLube	225	20	152	143	24 / 30	662 131 937-04

- Bauhöhe 190 mm und 225 mm ausschließlich mit Querstrebe verwenden, falls die Bauhöhe gewechselt wird
- Querstrebe bestehend aus:
 - Zuganker kpl. 662 131 142
 - Strebe D 51 mm 662 131 143
- Use overall heights 190 mm and 225 mm only with cross bars, if the overall heights is changed
- Cross bar required; consisting of tie rod, complete: 662 131 142 and cross bar D 51 mm 662 131 143

ERSATZTEILE SK-S 36.20 NoLube

SPARE PARTS SK-S 36.20 NoLube

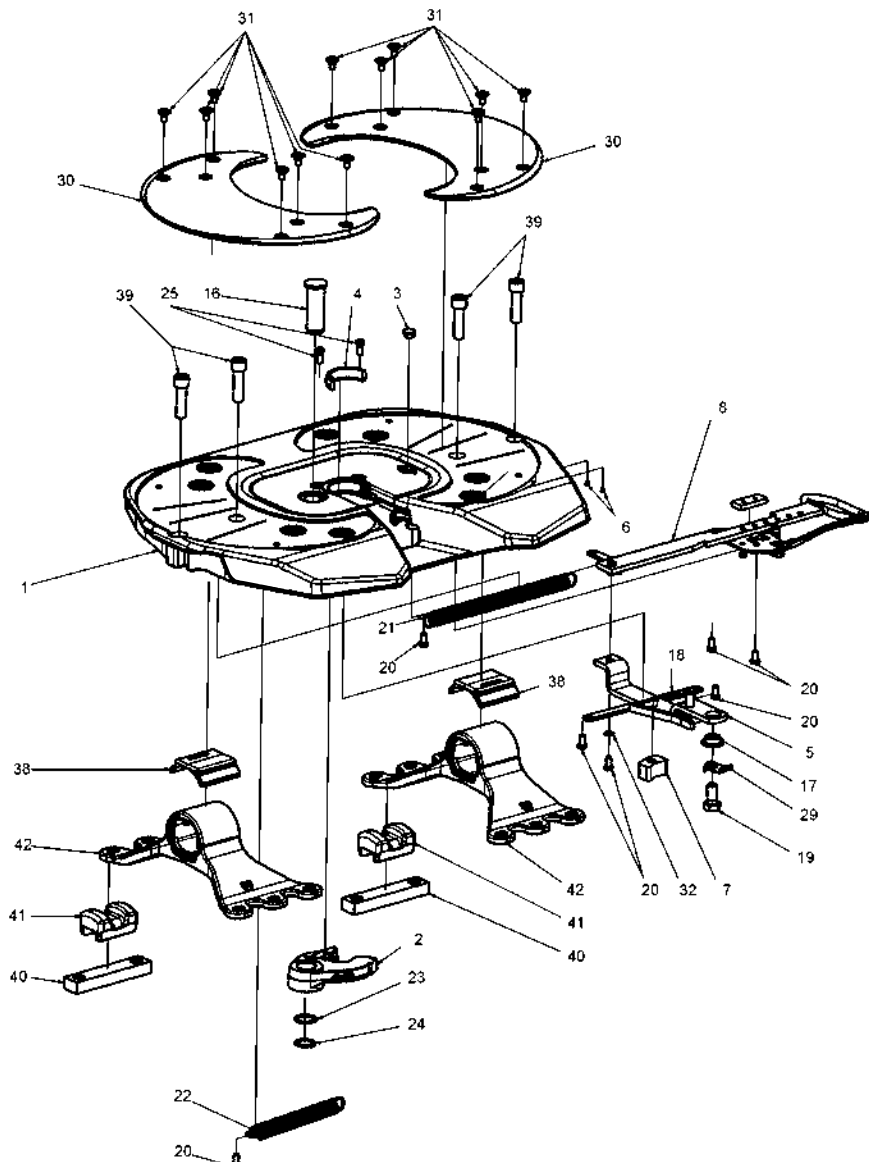

Pos. Item	Bauteil	Component	Stück Pcs.	Bestell-Nr. Order No.
	Reparatursatz für Gleitbelag (30, 31)	Repair kit for lube plates (30, 31)		662 101 469
	Reparatursatz für Lagerung (38, 39, 41)	Repair kit for bearings (38, 39, 41)		662 101 518
	Reparatursatz Verschluss (2, 4, 7, 16, 19, 23, 24, 25, 29)	Repair kit for locking mechanism (2, 4, 7, 16, 19, 23, 24, 25, 29)		662 101 533
	Reparatursatz für Verschleißring (4, 25)	Repair kit for wear ring (4, 25)		662 101 534
	Reparatursatz für Entriegelungsgriff (8, 20, 21, 32)	Repair kit for operating handle (8, 20, 21, 32)		662 101 746
	Reparatursatz für Riegel (5, 17, 18, 19, 20, 29)	Repair kit for locking hook (5, 17, 18, 19, 20, 29)		662 101 747
	Reparatursatz für V-Sicherung (A) (13, 20)	Repair kit for locking (A) (13, 20)		662 101 748
	Reparatursatz Karabinerhaken (K)	Repair kit for carabiner safety hook (K)		662 101 749
	Reparatursatz für Zugfedern (21, 22)	Repair kit for Tension spring (21, 22)		662 101 751

Pos. Item	Bauteil	Component	Serien-Nr. Serial no.	Stück Pcs.	Bestell-Nr. Order No.
	Kupplungsoberteil kpl. ohne Lagerböcke	Coupling plate, complete, without mounting brackets			662 131 910
	Kupplungsoberteil kpl. ohne Lagerböcke – gerader Entriegelungsgriff	Coupling plate, complete, without mounting brackets – straight release handle			662 131 911
1	Kupplungsplatte	Fifth wheel plate		1	
2	Schlossstück kpl.	Coupler jaw cpl.		1	
3	Stopfen	Grease plug		1	659 140 916
4	Verschleißring	Wear ring		1	
5	Riegel	Locking hook		1	
6	Verschlussstopfen (6 mm)	Plastic plug (6 mm)		2	662 126 255
7	Anschlag	Stopper		1	
8	Entriegelungsgriff kpl.	Operating handle cpl.		1	
13	Verschlussicherung	Safety latch		1	
16	Zapfen	Pin		1	
17	Buchse	Bush		1	
18	Führungsteil	Guide plate		1	
19	Schraube (M20 x 40)	Screw (M20 x 40)		1	
20	Schraube (M10 x 20)	Screw (M10 x 20)		7	
21	Zugfeder	Tension spring		1	
22	Zugfeder	Tension spring		1	
23	Stützscheibe	Supporting washer		1	
24	Sicherungsring	Circlip		1	
25	Zylinderschraube (M10 x 25)	Cap screw (M10 x 25)		2	
29	Sicherungsblech	Locking plate		1	
30	Gleitplatte	Wear plate		2	
31	Bundschrabe	Collar screw		12	
32	U-Scheibe (Ø 10)	Washer (Ø 10)		1	
38	Lagereinsatz	Bearing insert		2	
39	Zylinderschraube (M20 x 70)	Cap screw (M20 x 70)		4	
40	Spannbügel	Tensioning bar		2	662 129 388
41	Gummidämpfung	Rubber damper		2	
42	Lagerbock 128 mm	Mounting bracket 128 mm		2	662 129 383
42	Lagerbock 150 mm	Mounting bracket 150 mm		2	662 129 584
42	Lagerbock 150 mm – Export	Mounting bracket 150 mm – Export		2	662 129 384
42	Lagerbock 185 mm	Mounting bracket 185 mm		2	662 129 485
42	Lagerbock 185 mm – Export	Mounting bracket 185 mm – Export		2	662 129 385
42	Lagerbock 225 mm	Mounting bracket 225 mm		2	662 129 389
42	Lagerbock 250 mm	Mounting bracket 250 mm		2	662 129 386
42	Lagerbock 148 mm	Mounting bracket 148 mm	Mercedes-Benz	2	662 131 120
42	Lagerbock 190 mm*	Mounting bracket 190 mm*	Mercedes-Benz	2	662 131 125
42	Lagerbock 225 mm*	Mounting bracket 225 mm*	Mercedes-Benz	2	662 131 130
42	Lagerbock 148 mm	Mounting bracket 148 mm	MAN	2	662 131 121
42	Lagerbock 190 mm*	Mounting bracket 190 mm*	MAN	2	662 131 126
42	Lagerbock 225 mm*	Mounting bracket 225 mm*	MAN	2	662 131 131
42	Lagerbock 148 mm	Mounting bracket 148 mm	IVECO	2	662 131 122
42	Lagerbock 190 mm*	Mounting bracket 190 mm*	IVECO	2	662 131 127
42	Lagerbock 225 mm*	Mounting bracket 225 mm*	IVECO	2	662 131 132
42	Lagerbock 148 mm	Mounting bracket 148 mm	DAF	2	662 131 123
42	Lagerbock 190 mm*	Mounting bracket 190 mm*	DAF	2	662 131 128
42	Lagerbock 225 mm*	Mounting bracket 225 mm*	DAF	2	662 131 133

* Querstrebe notwendig; bestehend aus: Zuganker kpl. 662 131 142 und Strebe D 51 mm 662 131 143

* Cross bar required; consisting of tie rod, complete 662 131 142 and cross bar D 51 mm 662 131 143

SK-S 36.20 D (DIREKTMONTAGE / DIRECT MOUNTING)

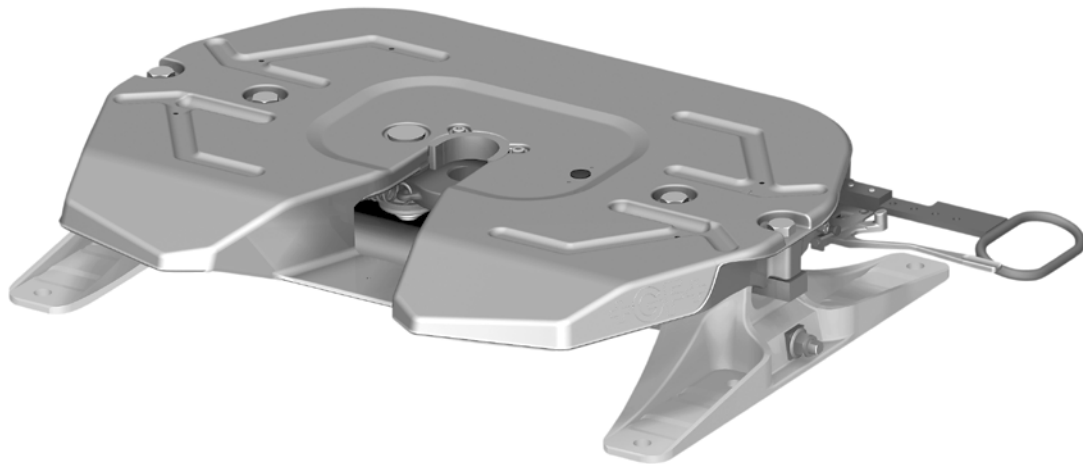

- Montage direkt auf den Fahrzeughilfsrahmen
- ECE-Prüf-Nr.: E1 55R-01 0218
- *Easy to mount directly on the vehicle chassis*
- *ECE Type Approval no: E1 55R-01 0218*

TECHNISCHE DATEN / TECHNICAL DATA

SK-S 36.20 D						
Typ Type	Bauhöhe Overall height mm	Sattellast Imposed load t	D-Wert D-value kN	Gewicht Weight kg	Nickwinkel Grad (w1/w2) Angle of inclination degree (w1/w2)	Bestell-Nr. Order no.
Mercedes-Benz (Befestigungsbreite 860 mm) / Mercedes-Benz (mounting width 860 mm)						
SK-S 36.20 D	148*	20	152	126	9,5 / 13	662 129 200-01
SK-S 36.20 D	190	20	152	135	19 / 15	662 129 201-01
SK-S 36.20 D	225	20	152	143	24 / 30	662 129 202-01
*zusätzlich herstellerspezifische Montageplatte (12 mm / 39 kg)				*Additional vendor specific mounting plate (12 mm / 39 kg)		
MAN						
SK-S 36.20 D	148*	20	152	126	9,5 / 13	662 129 200-02
SK-S 36.20 D	190	20	152	135	19 / 15	662 129 201-02
SK-S 36.20 D	225	20	152	143	24 / 30	662 129 202-02
*zusätzlich herstellerspezifische Montageplatte (8 mm / 18 kg)				*Additional vendor specific mounting plate (8 mm / 18 kg)		
Iveco						
SK-S 36.20 D	148*	20	152	126	9,5 / 13	662 129 200-03
SK-S 36.20 D	190	20	152	135	19 / 15	662 129 201-03
SK-S 36.20 D	225	20	152	143	24 / 30	662 129 202-03
*zusätzlich herstellerspezifische Montageplatte (8 mm / 40 kg)				*Additional vendor specific mounting plate (8 mm / 40 kg)		
DAF						
SK-S 36.20 D	190	20	152	135	19 / 15	662 129 201-04
SK-S 36.20 D	225	20	152	143	24 / 30	662 129 202-04

- Bauhöhe 190 mm und 225 mm ausschließlich mit Querstrebe verwenden, falls die Bauhöhe gewechselt wird
- Use overall heights 190 mm and 225 mm only with cross bars, if the overall heights is changed
- Querstrebe bestehend aus:
 - Zuganker kpl. 662 131 142
 - Strebe D 51 mm 662 131 143
- Cross bar required; consisting of tie rod, complete: 662 131 142 and cross bar D 51 mm 662 131 143

ERSATZTEILE SK-S 36.20 D / SPARE PARTS SK-S 36.20 D

Reparatursätze gelten auch für SK-S 36.20

Repair kits also apply to SK-S 36.20

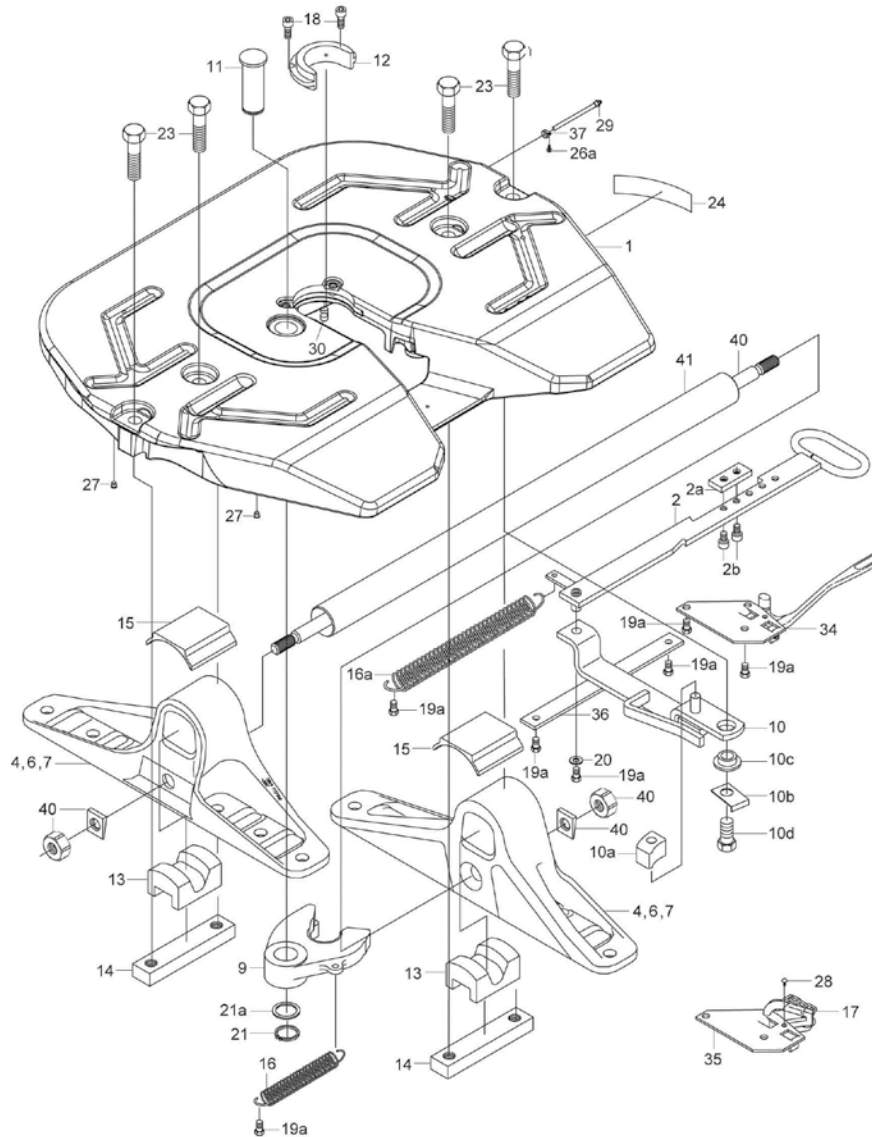

Pos. Item	Bauteil	Component	Serien-Nr. Serial no.	Stück Pcs.	Bestell-Nr. Order No.
	Reparatursatz für Lagerung (13, 15, 23)	Repair kit for bearings (13, 15, 23)			662 101 473
	Reparatursatz für Verschluss (9, 10a, 10b, 10d, 11, 12, 18, 21, 21a)	Repair kit for locking mechanism (9, 10a, 10b, 10d, 11, 12, 18, 21, 21a)			662 101 492
	Reparatursatz für Verschluss und Lagerung (9, 10a, 10b, 10d, 11, 12, 13, 15, 18, 21, 21a, 23)	Repair kit for locking mechanism and bearings (9, 10a, 10b, 10d, 11, 12, 13, 15, 18, 21, 21a, 23)			662 101 493
	Reparatursatz für Verschleißring (12, 18)	Repair kit for wear ring (12, 18)			662 101 566
	Reparatursatz für Entriegelungsgriff (2, 16a, 19a, 20)	Repair kit for operating handle (2, 16a, 19a, 20)			662 101 746
	Reparatursatz für Riegel (10, 10b, 10c, 10d, 19a, 36)	Repair kit for locking hock (10, 10b, 10c, 10d, 19a, 36)			662 101 747
	Reparatursatz für V-Sicherung (A) (19a, 34)	Repair kit for locking (A) (19a, 34)			662 101 748
	Reparatursatz Karabinerhaken (17, 19a, 28, 35)	Repair kit for snap hook (K) (17, 19a, 28, 35)			662 101 749
	Reparatursatz für Schmierung (26a, 27, 29, 30, 37, 40, 46, 47)	Repair kit for lubrication tube (26a, 27, 29, 30, 37, 40, 46, 47)			662 101 750
	Reparatursatz Zugfedern (16, 16a)	Repair kit tension spring (16, 16a)			662 101 751

Pos. Item	Bauteil	Component	Serien-Nr. Serial no.	Stück Pcs.	Bestell-Nr. Order No.
	Kupplungsoberteil kpl. ohne Lagerböcke	<i>Coupling plate, complete, without mounting brackets</i>		1	662 129 003
1	Kupplungsplatte	<i>Fifth wheel plate</i>		1	
2	Entriegelungsgriff kpl. (2a + 2b)	<i>Operating handle, complete (2a + 2b)</i>			
2a	Stellstück	<i>Adjustment plate</i>		1	
2b	Zylinderschraube mit Innensechskant	<i>Cap screw</i>		2	
4	Lagerbock 148 mm	<i>Mounting bracket 148 mm</i>	Mercedes-Benz	2	662 131 120
4	Lagerbock 148 mm	<i>Mounting bracket 148 mm</i>	MAN	2	662 131 121
4	Lagerbock 148 mm	<i>Mounting bracket 148 mm</i>	IVECO	2	662 131 122
6	Lagerbock 190 mm	<i>Mounting bracket 190 mm</i>	Mercedes-Benz	2	662 131 125
6	Lagerbock 190 mm	<i>Mounting bracket 190 mm</i>	MAN	2	662 131 126
6	Lagerbock 190 mm	<i>Mounting bracket 190 mm</i>	IVECO	2	662 131 127
6	Lagerbock 190 mm	<i>Mounting bracket 190 mm</i>	DAF	2	662 131 128
7	Lagerbock 225 mm	<i>Mounting bracket 225 mm</i>	Mercedes-Benz	2	662 131 130
7	Lagerbock 225 mm	<i>Mounting bracket 225 mm</i>	MAN	2	662 131 131
7	Lagerbock 225 mm	<i>Mounting bracket 225 mm</i>	IVECO	2	662 131 132
7	Lagerbock 225 mm	<i>Mounting bracket 225 mm</i>	DAF	2	662 131 133
9	Schlossstück (662 129 372) kpl. mit Buchse	<i>Coupler jaw (662 129 372) complete with bush</i>		1	
10	Riegel	<i>Locking hook assembly</i>		1	
10a	Anschlag	<i>Stopper</i>		1	
10b	Sicherungsblech	<i>Locking plate</i>		1	
10c	Buchse	<i>Bush</i>		1	
10d	Sechskantschraube	<i>Hex. bolt</i>		1	
11	Zapfen	<i>Pin</i>		1	
12	Verschleißring	<i>Wear ring</i>		1	
13	Gummidämpfung	<i>Rubber damper</i>		2	
14	Spannbügel	<i>Tensioning bar</i>		2	
15	Lagereinsatz	<i>Bearing insert</i>		2	
16	Zugfeder	<i>Tension spring</i>		1	
16a	Zugfeder	<i>Tension spring</i>		1	
17	Karabinerhaken mit Kette	<i>Carabiner hook with chain</i>		1	
18	Zylinderschraube mit Innensechskant	<i>Cap screw</i>		2	
19a	Sechskantschraube	<i>Hex. bolt</i>		7	
20	U-Scheibe	<i>Washer</i>		1	
21	Sicherungsring	<i>Circlip</i>		1	
21a	Stützscheibe	<i>Supporting washer</i>		1	
23	Sechskantschraube	<i>Hex. bolt</i>		4	
24	Typenschild	<i>Type plate</i>		1	
26	Halbrund-Kerbnagel	<i>Rivet</i>		2	
26a	Halbrund-Kerbnagel	<i>Rivet</i>		1	
27	Verschlussstopfen	<i>Plastic plug</i>		4	
28	Hammerschlagniet	<i>Hammer rivet</i>		1	
29	Schmierleitung kpl.	<i>Lubrication tube assembly</i>		1	
30	Stopfen	<i>Grease plug</i>		1	
34	Verschlussicherung selbsttätig	<i>Automatic latch</i>		1	
35	Sicherungslasche für Karabinerhaken	<i>Safety flange for carabiner hook</i>		1	
36	Führungsteil	<i>Guide plate</i>		1	
37	Befestigungsschelle	<i>Locknut</i>		1	
40	Zuganker kpl.	<i>Tie rod complete</i>		1	
41	Strebe Ø 51 mm	<i>Strut Ø 51 mm</i>		1	662 131 143
41	Strebe Ø 60,3 mm, für Ausf. DAF, Bauhöhe 225 mm	<i>Strut Ø 60.3 mm, for DAF model, height 225 mm</i>		1	662 131 139
	Zentralschmierverteiler kpl.*	<i>Central lubrication unit cpl.*</i>			659 144 148

* Nicht für Volvo-Fahrzeuge verwendbar

* Not usable with Volvo vehicles

SK-S 36.20 DW (DIREKTMONTAGE, WARTUNGSARM / DIRECT MOUNTING, LOW-MAINTENANCE)



- ECE-Prüf-Nr.: E1 55R-01 0218

Zur automatischen Verschlusschmierung empfehlen wir die Verwendung unseres Fettspenders mit Adapter (siehe Seite 154)

- ECE Type Approval no: E1 55R-01 0218

For automatic lubrication of the locking mechanism we recommend the use of our grease dispenser with adaptor (see page 154)

TECHNISCHE DATEN / TECHNICAL DATA

SK-S 36.20 DW						
Typ Type	Bauhöhe Overall height mm	Sattellast Imposed load t	D-Wert D-value kN	Gewicht Weight kg	Nickwinkel Grad (w1/w2) Angle of inclination degree (w1/w2)	Bestell-Nr. Order no.
Mercedes-Benz (Befestigungsbreite 860 mm) / Mercedes-Benz (mounting width 860 mm)						
SK-S 36.20 DW	148*	20	152	126	9,5 / 13	662 131 016-01
SK-S 36.20 DW	190	20	152	135	19 / 15	662 131 017-01
SK-S 36.20 DW	225	20	152	143	24 / 30	662 131 018-01
*zusätzlich herstellerspezifische Montageplatte (12 mm / 39 kg)				*Additional vendor specific mounting plate (12 mm / 39 kg)		
MAN						
SK-S 36.20 DW	148*	20	152	126	9,5 / 13	662 131 016-02
SK-S 36.20 DW	190	20	152	135	19 / 15	662 131 017-02
SK-S 36.20 DW	225	20	152	143	24 / 30	662 131 018-02
*zusätzlich herstellerspezifische Montageplatte (8 mm / 18 kg)				*Additional vendor specific mounting plate (8 mm / 18 kg)		
Iveco						
SK-S 36.20 DW	148*	20	152	126	9,5 / 13	662 131 016-03
SK-S 36.20 DW	190	20	152	135	19 / 15	662 131 017-03
SK-S 36.20 DW	225	20	152	143	24 / 30	662 131 018-03
*zusätzlich herstellerspezifische Montageplatte (8 mm / 40 kg)				*Additional vendor specific mounting plate (8 mm / 40 kg)		
DAF						
SK-S 36.20 DW	190	20	152	135	19 / 15	662 131 017-04
SK-S 36.20 DW	225	20	152	143	24 / 30	662 131 018-04

- Bauhöhe 190 mm und 225 mm ausschließlich mit Querstrebe verwenden, falls die Bauhöhe gewechselt wird
- Use overall heights 190 mm and 225 mm only with cross bars, if the overall heights is changed
- Querstrebe bestehend aus:
 - Zuganker kpl. 662 131 142
 - Strebe D 51 mm 662 131 143
- Cross bar required; consisting of tie rod, complete: 662 131 142 and cross bar D 51 mm 662 131 143

ERSATZTEILE SK-S 36.20 DW / SPARE PARTS SK-S 36.20 DW

Reparatursätze passend auch für SK-S 36.20 W

Repair kits also apply to SK-S 36.20 W

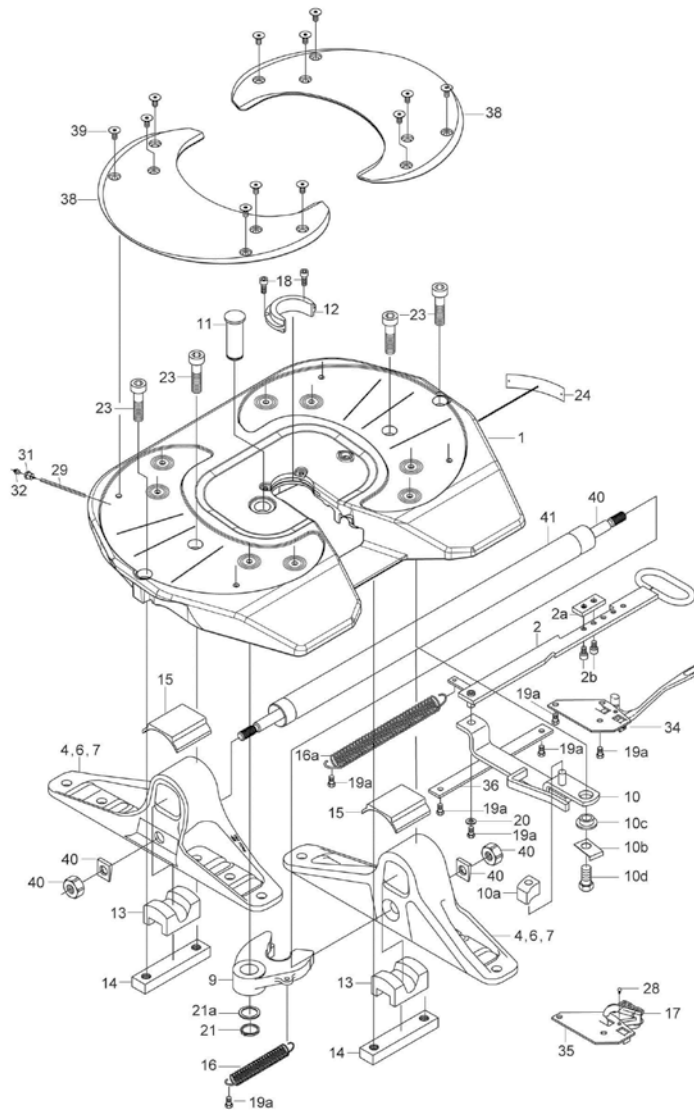

Pos. Item	Bauteil	Component	Serien-Nr. Serial no.	Stück Pcs.	Bestell-Nr. Order No.
	Reparatursatz für Gleitbelag (38, 39)	Repair kit for lube plates (38, 39)			662 101 469
	Reparatursatz für Verschluss und Lagerung (9, 10a, 10b, 10d, 11, 12, 13, 15, 18, 21, 21a, 23)	Repair kit for locking mechanism and bearings (9, 10a, 10b, 10d, 11, 12, 13, 15, 18, 21, 21a, 23)			662 101 516
	Reparatursatz für Verschluss (9, 10a, 10b, 10d, 11, 12, 18, 21, 21a)	Repair kit for locking mechanism (9, 10a, 10b, 10d, 11, 12, 18, 21, 21a)			662 101 517
	Reparatursatz für Lagerung (13, 15, 23)	Reparatursatz für Repair kit for bearings (13, 15, 23)			662 101 518
	Reparatursatz für Verschleißring (12, 18)	Repair kit for wear ring (12, 18)			662 101 534
	Montagesatz für Kupplungsplatte (W) ohne Lagerböcke (13, 14, 15, 23, 38, 39)	Mounting kit required for fifth wheel plate (W) without brackets (13, 14, 15, 23, 38, 39)			662 101 738
	Reparatursatz für Entriegelungsgriff (2, 16a, 19a, 20)	Repair kit for operating handle (2, 16a, 19a, 20)			662 101 746
	Reparatursatz für Riegel (10, 10b, 10c, 10d, 19a, 36)	Repair kit for locking hock (10, 10b, 10c, 10d, 19a, 36)			662 101 747
	Reparatursatz für V-Sicherung (A) (19a, 34)	Repair kit for locking (A) (19a, 34)			662 101 748
	Reparatursatz Karabinerhaken (17, 19a, 28, 35)	Repair kit for locking (K) (17, 19a, 28, 35)			662 101 749
	Reparatursatz Zugfedern (16, 16a)	Repair kit Tension spring (16, 16a)			662 101 751

Pos. Item	Bauteil	Component	Serien-Nr. Serial no.	Stück Pcs.	Bestell-Nr. Order No.
	Kupplungsoberteil kpl. ohne Lagerböcke + Gleitplatten	<i>Coupling plate, complete, without mounting brackets + wear plates</i>		1	662 131 002
1	Kupplungsplatte	<i>Fifth wheel plate</i>		1	
2	Entriegelungsgriff kpl. (2a + 2b)	<i>Operating handle, complete (2a + 2b)</i>		1	
2a	Stellstück	<i>Adjustment plate</i>		1	
2b	Zylinderschraube mit Innensechskant	<i>Cap screw</i>		2	
4	Lagerbock 148 mm	<i>Mounting bracket 148 mm</i>	Mercedes-Benz	2	662 131 120
4	Lagerbock 148 mm	<i>Mounting bracket 148 mm</i>	MAN	2	662 131 121
4	Lagerbock 148 mm	<i>Mounting bracket 148 mm</i>	IVECO	2	662 131 122
4	Lagerbock 148 mm	<i>Mounting bracket 148 mm</i>	DAF	2	662 131 123
6	Lagerbock 190 mm	<i>Mounting bracket 190 mm</i>	Mercedes-Benz	2	662 131 125
6	Lagerbock 190 mm	<i>Mounting bracket 190 mm</i>	MAN	2	662 131 126
6	Lagerbock 190 mm	<i>Mounting bracket 190 mm</i>	IVECO	2	662 131 127
6	Lagerbock 190 mm	<i>Mounting bracket 190 mm</i>	DAF	2	662 131 128
7	Lagerbock 225 mm	<i>Mounting bracket 225 mm</i>	Mercedes-Benz	2	662 131 130
7	Lagerbock 225 mm	<i>Mounting bracket 225 mm</i>	MAN	2	662 131 131
7	Lagerbock 225 mm	<i>Mounting bracket 225 mm</i>	IVECO	2	662 131 132
7	Lagerbock 225 mm	<i>Mounting bracket 225 mm</i>	DAF	2	662 131 133
9	Schlossstück (662 129 372) kpl. mit Buchse	<i>Coupler jaw (662 129 372) cpl. with bush</i>		1	
10	Riegel	<i>Locking hook</i>		1	
10a	Anschlag	<i>Stopper</i>		1	
10b	Sicherungsblech	<i>Locking plate</i>		1	
10c	Buchse	<i>Bush</i>		1	
10d	Sechskantschraube	<i>Hex. bolt</i>		1	
11	Zapfen	<i>Pin</i>		1	
12	Verschleißring	<i>Wear ring</i>		1	
13	Gummidämpfung	<i>Rubber damper</i>		2	
14	Spannbügel	<i>Tensioning bar</i>		2	
15	Lagereinsatz	<i>Bearing insert</i>		2	
16	Zugfeder	<i>Tension spring</i>		1	
16a	Zugfeder	<i>Tension spring</i>		1	
17	Karabinerhaken mit Kette	<i>Carabiner hook with chain</i>		1	
18	Zylinderschraube mit Innensechskant	<i>Cap screw</i>		2	
19a	Sechskantschraube	<i>Hex. bolt</i>		7	
20	U-Scheibe	<i>Washer</i>		1	
21	Sicherungsring	<i>Circlip</i>		1	
21a	Stützscheibe	<i>Supporting washer</i>		1	
23	Zylinderschraube	<i>Cap bolt</i>		4	
24	Typenschild	<i>Type plate</i>		1	
26	Halbrund-Kerbnagel	<i>Rivet</i>		2	
28	Hammerschlagniet	<i>Hammer rivet</i>		1	
29	Schmierleitung kpl.	<i>Lubrication tube assembly</i>		1	
32	Schmiernippel	<i>Grease nipple</i>		1	
34	Verschlussicherung selbsttätig	<i>Automatic latch</i>		1	
35	Sicherungsglasche	<i>Safety flange</i>		1	
36	Führungsteil	<i>Guide plate</i>		1	
38	Gleitplatte	<i>Wear plate</i>		1	
39	Bundschraube spezial	<i>Collar screw, special</i>		12	
40	Zuganker kpl.	<i>Tie rod complete</i>		1	
41	Strebe Ø 51 mm	<i>Strut Ø 51 mm</i>		1	662 131 143
41	Strebe Ø 60,3 mm, für Ausf. DAF, Bauhöhe 225 mm	<i>Strut Ø 60.3 mm, for DAF model, height 225 mm</i>		1	662 131 139

SK-S 36.20 V (VOLVO WINKELSCHIENEN) (VOLVO MOUNTING ANGLES)

Vorteil: Die Befestigung mittels Winkelschiene bei Volvo-Fahrzeugen erfordert keine zusätzliche Montageplatte.

Advantage: no additional mounting plate is required for mounting with mounting angles on Volvo vehicles.

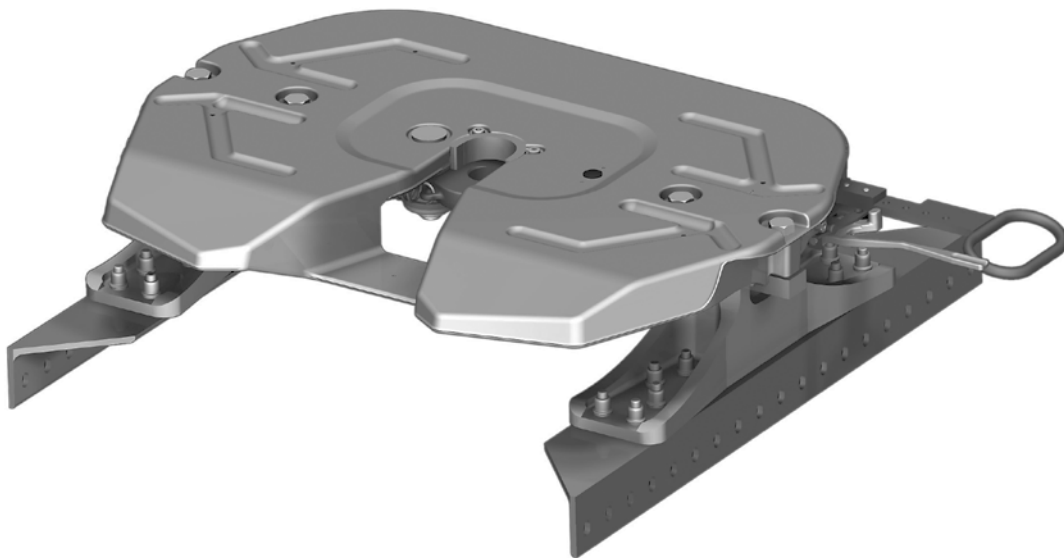

- Nickwinkel gemäß ISO 1726
- Zugelassen für Zwangslenkung
- ECE-Prüf-Nr.: E1 55R-01 0218

- *Angle of inclination in accordance with ISO 1726*
- *Approved for forced steering*
- *ECE Type Approval no: E1 55R-01 0218*

TECHNISCHE DATEN / TECHNICAL DATA

Typ Type	Bauhöhe Overall height	Sattellast Imposed load	D-Wert D-value	Gewicht Weight	Nickwinkel Grad (w1/w2) Angle of inclination degree (w1/w2)	Länge V Length V	Bestell-Nr. Order no.
	mm	t	kN	kg		mm	
SK-S 36.20 V	140	20	152,3	144	6,5 / 7,2	437,5	662 129 206
SK-S 36.20 V	140	20	152,3	144	6,5 / 7,2	462,5	662 129 210
SK-S 36.20 V	160	20	152,3	146	13 / 15	437,5	662 129 207
SK-S 36.20 V	160	20	152,3	146	13 / 15	462,5	662 129 211
SK-S 36.20 V	200	20	152,3	150	20 / 23	437,5	662 129 208
SK-S 36.20 V	200	20	152,3	150	20 / 23	462,5	662 129 212
SK-S 36.20 V	230	20	152,3	153	24 / 30	437,5	662 129 209
SK-S 36.20 V	230	20	152,3	153	24 / 30	462,5	662 129 214

- Schmierverteiler 659 144 143 kann auf Ausführungen 662 129 206 – 662 129 214 nachgerüstet werden
- Central lubrication set 659 144 143 can be ordered for models 662 129 206 – 662 129 214

AUSFÜHRUNG MIT ZENTRALEM SCHMIERVERTEILER / MODEL WITH CENTRAL LUBRICATION KIT

Typ Type	Bauhöhe Overall height	Sattellast Imposed load	D-Wert D-value	Gewicht Weight	Nickwinkel Grad (w1/w2) Angle of inclination degree (w1/w2)	Länge V Length V	Bestell-Nr. Order no.
	mm	t	kN	kg		mm	
SK-S 36.20 V	140	20	152,3	145	6,5 / 7,2	462,5	662 129 215
SK-S 36.20 V	140	20	152,3	145	6,5 / 7,2	437,5	662 129 219
SK-S 36.20 V	160	20	152,3	147	13 / 15	462,5	662 129 216
SK-S 36.20 V	160	20	152,3	147	13 / 15	437,5	662 129 220
SK-S 36.20 V	200	20	152,3	151	20 / 23	462,5	662 129 217
SK-S 36.20 V	200	20	152,3	151	20 / 23	437,5	662 129 221
SK-S 36.20 V	230	20	152,3	154	24 / 30	462,5	662 129 218
SK-S 36.20 V	230	20	152,3	154	24 / 30	437,5	662 129 222

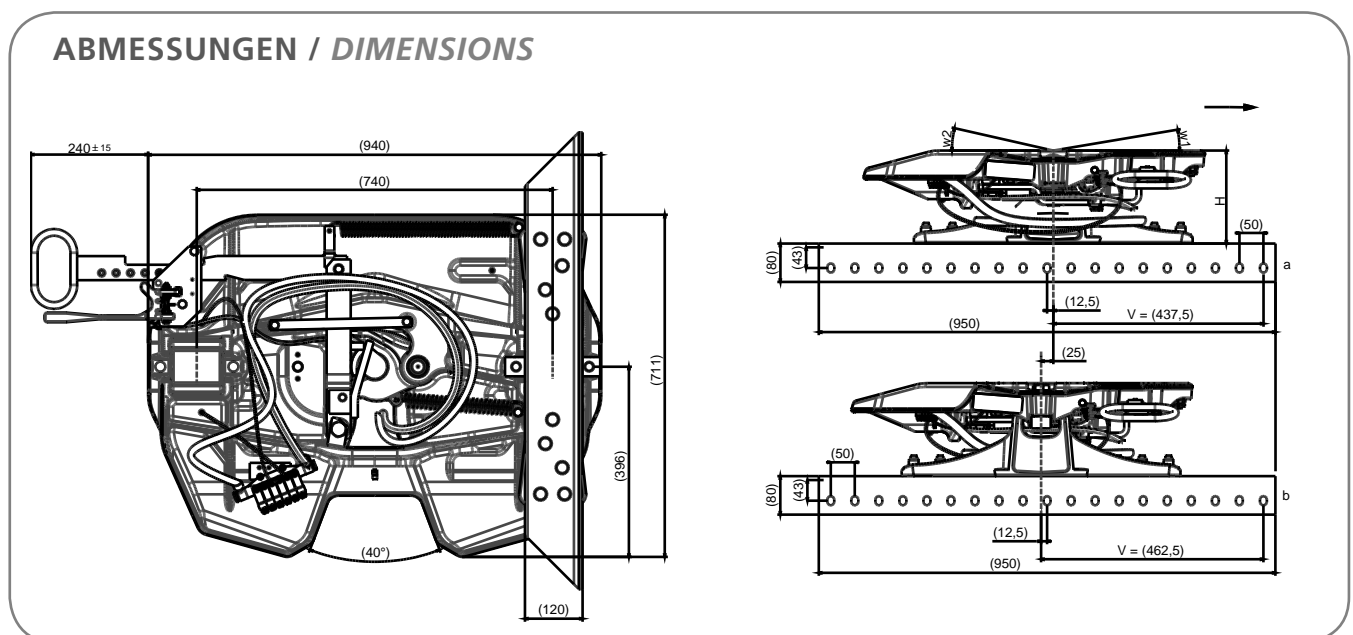
ABMESSUNGEN / DIMENSIONS

Maß- und Konstruktionsänderung vorbehalten

Subject to modifications in dimensions and design

ERSATZTEILE SK-S 36.20 V / SPARE PARTS SK-S 36.20 V

Reparatursätze passend auch für SK-S 36.20

Repair kits also apply to SK-S 36.20

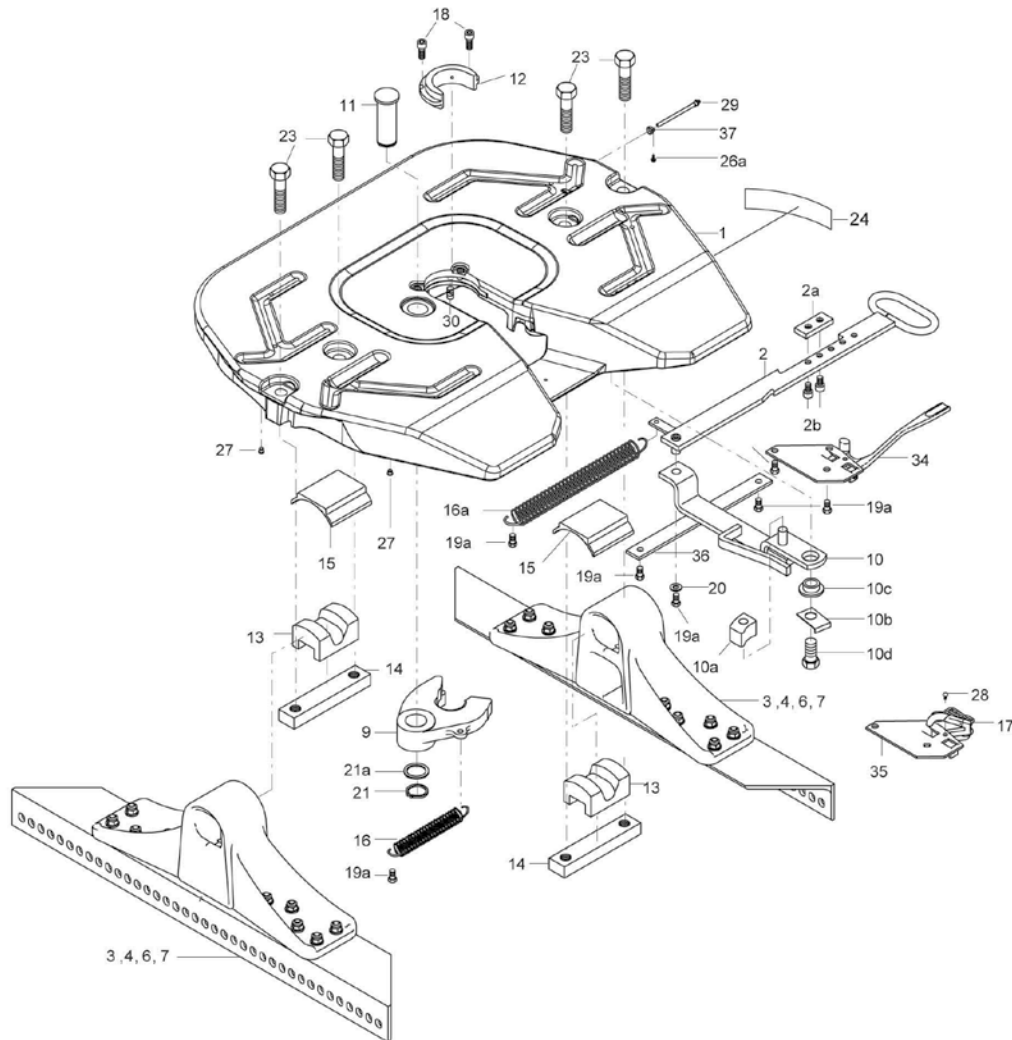

Pos. Item	Bauteil	Component	Serien-Nr. Serial no.	Stück Pcs.	Bestell-Nr. Order No.
	Reparatursatz für Lagerung (13, 15, 23)	Repair kit for bearings (13, 15, 23)			662 101 473
	Reparatursatz für Verschluss (9, 10a, 10b, 10d, 11, 12, 18, 21, 21a)	Repair kit for locking mechanism (9, 10a, 10b, 10d, 11, 12, 18, 21, 21a)			662 101 492
	Reparatursatz für Verschluss und Lagerung (9, 10a, 10b, 10d, 11, 12, 13, 15, 18, 21, 21a, 23)	Repair kit for locking mechanism and bearings (9, 10a, 10b, 10d, 11, 12, 13, 15, 18, 21, 21a, 23)			662 101 493
	Reparatursatz für Verschleißring (12, 18)	Repair kit for wear ring (12, 18)	0 - 12999		662 101 565
	Reparatursatz für Verschleißring (12, 18)	Repair kit for wear ring (12, 18)	13000-...		662 101 566
	Reparatursatz für Entriegelungsgriff (2, 16a, 19a, 20)	Repair kit for operating handle (2, 16a, 19a, 20)			662 101 746
	Reparatursatz für Riegel (10, 10b, 10c, 10d, 19a, 36)	Repair kit for locking hock (10, 10b, 10c, 10d, 19a, 36)			662 101 747
	Reparatursatz für V-Sicherung (A) (19a, 34)	Repair kit for locking (A) (19a, 34)			662 101 748
	Reparatursatz Karabinerhaken (17, 19a, 28, 35)	Repair kit for locking (K) (17, 19a, 28, 35)			662 101 749
	Reparatursatz für Schmierung (26a, 27, 29, 30, 37, 40, 46, 47)	Repair kit for lubrication tube (26a, 27, 29, 30, 37, 40, 46, 47)			662 101 750
	Reparatursatz Zugfedern (16, 16a)	Repair kit for tension spring (16, 16a)			662 101 751
	Reparatursatz Sensor **	Sensor repair kit **			662 129 493

Pos. Item	Bauteil	Component	Serien-Nr. Serial no.	Stück Pcs.	Bestell-Nr. Order No.
	Kupplungsoberteil kpl. ohne Lagerböcke	<i>Coupling plate, complete, without mounting brackets</i>		1	662 129 003
1	Kupplungsplatte	<i>Fifth wheel plate</i>		1	
2	Entriegelungsgriff kpl. (2a + 2b)	<i>Operating handle, complete (2a + 2b)</i>		1	
2a	Stellstück	<i>Adjustment plate</i>		1	
2b	Zylinderschraube mit Innensechskant	<i>Cap screw</i>		2	
3a	Lagerschiene a 140 mm (V= 437,5 mm)*	<i>Mounting angle a 140 mm (V= 437.5 mm)*</i>		1	662 129 362
3b	Lagerschiene b 140 mm (V= 462,5 mm)*	<i>Mounting angle b 140 mm (V= 462.5 mm)*</i>		1	662 129 363
4a	Lagerschiene a 160 mm (V= 437,5 mm)*	<i>Mounting angle a 160 mm (V= 437.5 mm)*</i>		1	662 129 364
4b	Lagerschiene b 160 mm (V= 462,5 mm)*	<i>Mounting angle b 160 mm (V= 462.5 mm)*</i>		1	662 129 365
6a	Lagerschiene a 200 mm (V= 437,5 mm)*	<i>Mounting angle a 200 mm (V= 437.5 mm)*</i>		1	662 129 366
6b	Lagerschiene b 200 mm (V= 462,5 mm)*	<i>Mounting angle b 200 mm (V= 462.5 mm)*</i>		1	662 129 367
7a	Lagerschiene a 230 mm (V= 437,5 mm)*	<i>Mounting angle a 230 mm (V= 437.5 mm)*</i>		1	662 129 368
7b	Lagerschiene b 230 mm (V= 462,5 mm)*	<i>Mounting angle b 230 mm (V= 462.5 mm)*</i>		1	662 129 369
9	Schlossstück (662 129 372) kpl. mit Buchse	<i>Coupler jaw (662 129 372) complete with bush</i>		1	
10	Riegel	<i>Locking hook</i>		1	
10a	Anschlag	<i>Stopper</i>		1	
10b	Sicherungsblech	<i>Locking plate</i>		1	
10c	Buchse	<i>Bush</i>		1	
10d	Sechskantschraube	<i>Hex. bolt</i>		1	
11	Zapfen	<i>Pin</i>		1	
12	Verschleißring	<i>Wear ring</i>		1	
13	Gummidämpfung	<i>Rubber damper</i>		2	
14	Spannbügel	<i>Tensioning bar</i>		2	
15	Lagereinsatz	<i>Bearing insert</i>		2	
16	Zugfeder	<i>Tension spring</i>		1	
16a	Zugfeder	<i>Tension spring</i>		1	
17	Karabinerhaken mit Kette	<i>Carabiner hook with chain</i>		1	
18	Zylinderschraube mit Innensechskant	<i>Cap screw</i>		2	
19a	Sechskantschraube	<i>Hex. bolt</i>		7	
20	U-Scheibe	<i>U-Washer</i>		1	
21	Sicherungsring	<i>Circlip</i>		1	
21a	Stützscheibe	<i>Supporting washer</i>		1	
23	Sechskantschraube	<i>Hex. bolt</i>		4	
24	Typenschild	<i>Type plate</i>		1	
26	Halbrund-Kerbnagel	<i>Rivet</i>		2	
26a	Halbrund-Kerbnagel	<i>Rivet</i>		1	
27	Verschlussstopfen	<i>Plastic plug</i>		4	
28	Hammerschlagniet	<i>Hammer rivet</i>			
29	Schmierleitung	<i>Lubrication tube</i>		1	
30	Stopfen	<i>Grease plug</i>		1	
35	Verschlussicherung für Karabinerhaken	<i>Safety flange for carabiner hook</i>	0 - 11999		
35	Verschlussicherung für Karabinerhaken	<i>Safety flange for carabiner hook</i>	12000 - ...		
36	Führungsteil	<i>Guide plate</i>		1	
37	Befestigungsschelle	<i>Locknut</i>		1	
	Schmierverteiler (nicht dargestellt)	<i>Central lubrication kit (not shown)</i>		1	659 144 143

* Zur Montage benötigen Sie die Lagerbock-Schienen paarweise, bestehend aus a+b in der gewünschten Bauhöhe. Angegebenes Maß V gemessen bei Lagerbockmontage rechts in Fahrtrichtung. Durch ein Vertauschen der Lagerbock-Schienen vermindert bzw. erhöht sich das Sattelvormaß um 25 mm.

** Dieser Reparatursatz passt nur für sensierte Sattelkupplungen, die das Volvo/Renault Sensorsystem verbaut haben. Das Steuergerät und die Anzeige in der Kabine sind nicht von SAF-HOLLAND.

* Mounting angles are required in pairs, consisting of a+b in the requested height. The indicated measure V is measured during mounting of the brackets on the right hand side in driving direction. A reversal of the mounting angles increases or decreases the coupling point by 25 mm.

** This repair kit is only suitable for sensor fifth wheels fitted with the Volvo/Renault sensor system. The control unit and display in the cab are not SAF-HOLLAND products.

SK-S 36.20 VW (VOLVO WINKELSCHIENEN, WARTUNGSARM) (VOLVO MOUNTING ANGLES, LOW MAINTENANCE)

Vorteil: Die Befestigung mittels Winkelschiene bei Volvo-Fahrzeugen erfordert keine zusätzliche Montageplatte.

Advantage: no additional mounting plate is required for mounting with mounting angles on Volvo vehicles.



- Nickwinkel gemäß ISO 1726
- Zugelassen für Zwangslenkung
- ECE-Prüf-Nr.: E1 55R-01 0218

- *Angle of inclination in accordance with ISO 1726*
- *Approved for forced steering*
- *ECE Type Approval no: E1 55R-01 0218*

Zur automatischen Verschlusschmierung empfehlen wir die Verwendung unseres Fettspenders mit Adapter (siehe Seite 154)

For automatic lubrication of the locking mechanism we recommend the use of our grease dispenser with adaptor (see page 154)

TECHNISCHE DATEN / TECHNICAL DATA

Typ Type	Bauhöhe Overall height	Sattellast Imposed load	D-Wert D-value	Gewicht Weight	Nickwinkel Grad (w1/w2) Angle of inclination degree (w1/w2)	Länge V Length V	Bestell-Nr. Order no.
	mm	t	kN	kg		mm	
SK-S 36.20 VW	140	20	152,3	144	6,5 / 7,2	462,5	662 131 050
SK-S 36.20 VW	140	20	152,3	144	6,5 / 7,2	437,5	662 131 060
SK-S 36.20 VW	160	20	152,3	146	13 / 15	462,5	662 131 051
SK-S 36.20 VW	160	20	152,3	146	13 / 15	437,5	662 131 061
SK-S 36.20 VW	200	20	152,3	150	20 / 23	462,5	662 131 052
SK-S 36.20 VW	200	20	152,3	150	20 / 23	437,5	662 131 062
SK-S 36.20 VW	230	20	152,3	153	24 / 30	462,5	662 131 053
SK-S 36.20 VW	230	20	152,3	153	24 / 30	437,5	662 131 063

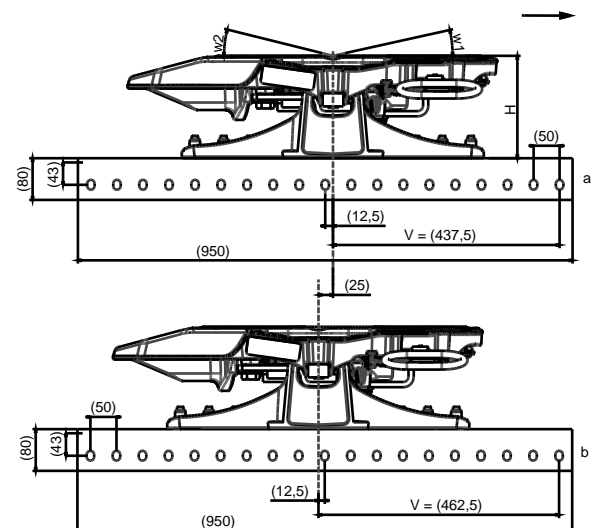
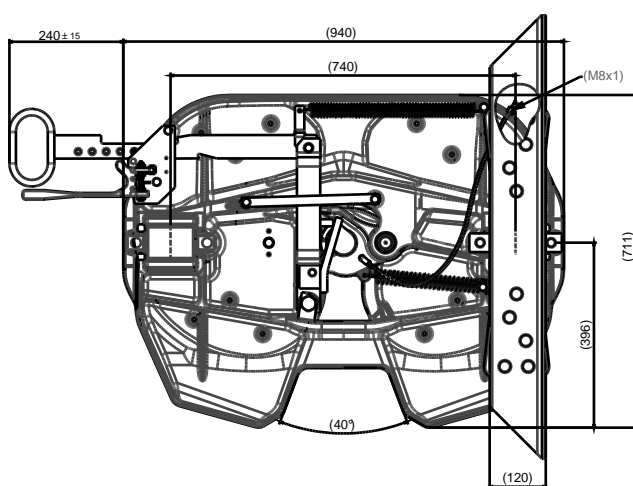
ABMESSUNGEN / DIMENSIONS

ERSATZTEILE SK-S 36.20 VW / SPARE PARTS SK-S 36.20 VW

Reparatursätze passend auch für SK-S 36.20 W

Repair kits also apply to SK-S 36.20 W

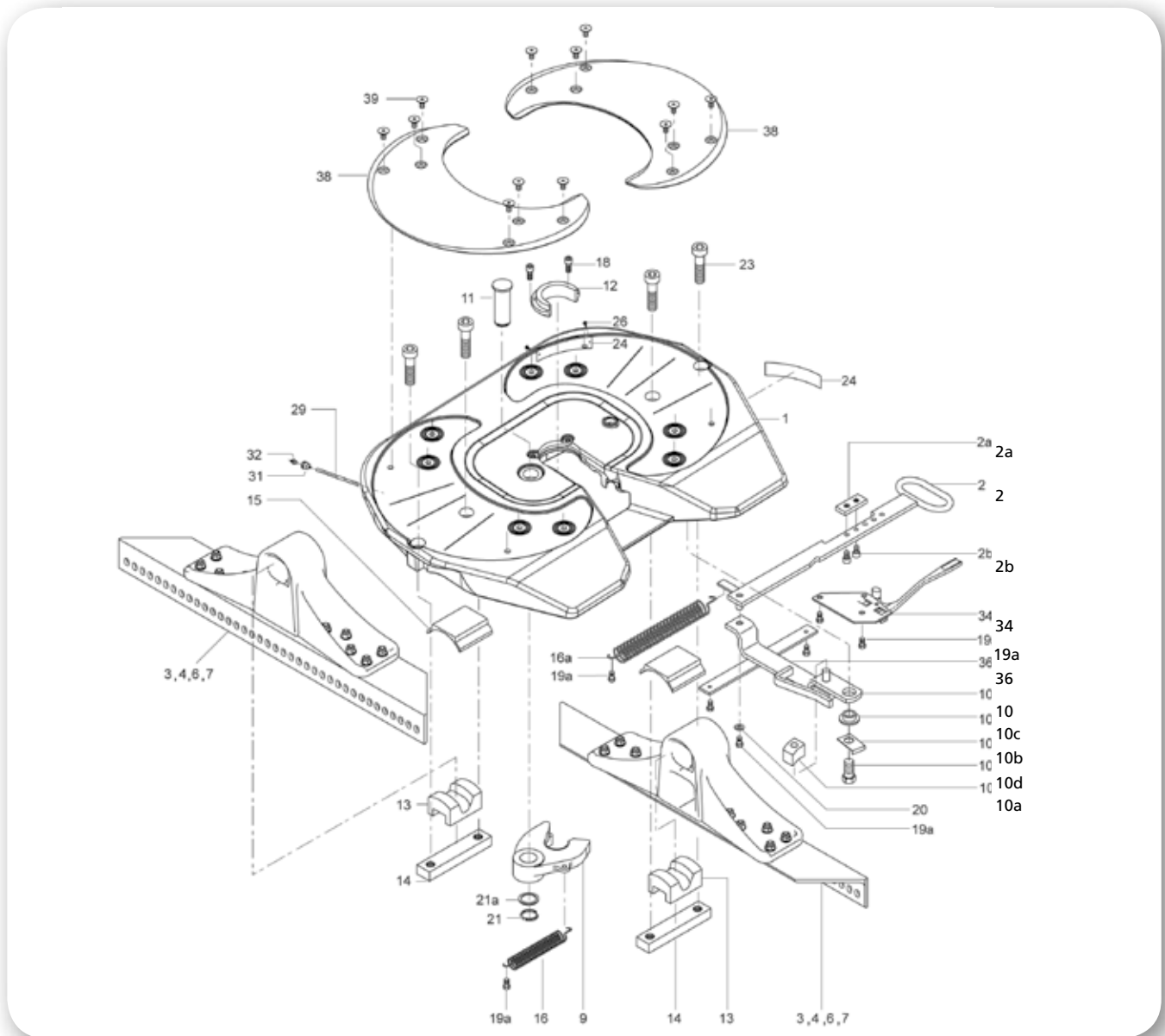

Pos. Item	Bauteil	Component	Serien-Nr. Serial no.	Stück Pcs.	Bestell-Nr. Order No.
	Reparatursatz für Gleitbelag (38, 39)	Repair kit for lube plates (38, 39)			662 101 469
	Reparatursatz Verschluss und Lagerung (9, 10a, 10b, 10c, 11, 12, 13, 15, 18, 21, 21a, 23)	Repair kit for locking mechanism and bearings (9, 10a, 10b, 10c, 11, 12, 13, 15, 18, 21, 21a, 23)			662 101 516
	Reparatursatz für Verschluss (9, 10a, 10b, 10c, 11, 12, 18, 21, 21a)	Repair kit for locking mechanism (9, 10a, 10b, 10c, 11, 12, 18, 21, 21a)			662 101 517
	Reparatursatz für Lagerung (13, 15, 23)	Repair kit for bearings (13, 15, 23)			662 101 518
	Reparatursatz für Verschleißring (12, 18)	Repair kit for wear ring (12, 18)			662 101 534
	Montagesatz für Kupplungsplatte (W) ohne Lagerböcke (13, 14, 15, 23, 38, 39)	Mounting kit für Fifth wheel plate (W) without mounting brackets (13, 14, 15, 23, 38, 39)			662 101 738
	Reparatursatz für Entriegelungsgriff (2, 16a, 19a, 20)	Repair kit for operating handle (2, 16a, 19a, 20)			662 101 746
	Reparatursatz für Riegel (10, 10b, 10c, 10d, 19a, 36)	Repair kit for locking hock (10, 10b, 10c, 10d, 19a, 36)			662 101 747
	Reparatursatz für V-Sicherung (A) (19a, 34)	Repair kit for locking (A) (19a, 34)			662 101 748
	Reparatursatz Karabinerhaken (K) (17, 19a, 28, 35)	Repair kit for locking (K) (17, 19a, 28, 35)			662 101 749

Pos. Item	Bauteil	Component	Serien-Nr. Serial no.	Stück Pcs.	Bestell-Nr. Order No.
	Reparatursatz Zugfedern (16, 16a)	Repair kit for tension spring (16, 16a)			662 101 751
	Reparatursatz Sensor **	Sensor repair kit **			662 129 493
	Kupplungsoberteil kpl. ohne Lagerböcke + Gleitplatten	Coupling plate, complete, without mounting brackets + wear plates		1	662 131 002
1	Kupplungsplatte	Fifth wheel plate		1	
2	Entriegelungsgriff kpl. (2a + 2b)	Operating handle, complete (2a + 2b)		1	
2a	Stellstück	Adjustment plate		1	
2b	Zylinderschraube mit Innensechskant	Cap screw		2	
3a	Lagerschiene a 140 mm (V= 437,5 mm)*	Mounting angle a 140 mm (V= 437.5 mm)*		1	662 129 362
3b	Lagerschiene b 140 mm (V= 462,5 mm)*	Mounting angle b 140 mm (V= 462.5 mm)*		1	662 129 363
4a	Lagerschiene a 160 mm (V= 437,5 mm)*	Mounting angle a 160 mm (V= 437.5 mm)*		1	662 129 364
4b	Lagerschiene b 160 mm (V= 462,5 mm)*	Mounting angle b 160 mm (V= 462.5 mm)*		1	662 129 365
6a	Lagerschiene a 200 mm (V= 437,5 mm)*	Mounting angle a 200 mm (V= 437.5 mm)*		1	662 129 366
6b	Lagerschiene b 200 mm (V= 462,5 mm)*	Mounting angle b 200 mm (V= 462.5 mm)*		1	662 129 367
7a	Lagerschiene a 230 mm (V= 437,5 mm)*	Mounting angle a 230 mm (V= 437.5 mm)*		1	662 129 368
7b	Lagerschiene b 230 mm (V= 462,5 mm)*	Mounting angle b 230 mm (V= 462.5 mm)*		1	662 129 369
9	Schlossstück	Coupler jaw		1	
10	Riegel	Locking hook		1	
10a	Anschlag	Stopper		1	
10b	Sicherungsblech	Locking plate		1	
10c	Buchse	Bush		1	
10d	Sechskantschraube	Hex. bolt		1	
11	Zapfen	Pin		1	
12	Verschleißring	Wear ring		1	
13	Gummidämpfung	Rubber damper		2	
14	Spannbügel	Tensioning bar		2	
15	Lagereinsatz	Bearing insert		2	
16	Zugfeder	Tension spring		1	
16a	Zugfeder	Tension spring		1	
18	Zylinderschraube mit Innensechskant	Cap screw		2	
19a	Sechskantschraube	Hex. bolt		7	
20	U-Scheibe	Washer		1	
21	Sicherungsring	Circlip		1	
21a	Stützscheibe	Supporting washer		1	
23	Zylinderschraube mit Innensechskant	Hex. bolt		4	
24	Typenschild	Type plate		1	
26	Halbrund-Kerbnagel	Rivet		2	
29	Schmierleitung (410 mm)	Lubrication tube (410 mm)	0 - 35177	1	
29	Schmierleitung (495 mm)	Lubrication tube (495 mm)	35178 -...	1	
31	Adapter für Schmiernippel	Adapter for grease nipple		1	
32	Schmiernippel	Grease		1	
34	Verschlussicherung selbsttätig	Automatic latch		1	
36	Führungsteil	Guide plate		1	
38	Gleitplatte	Wear plate		1	
39	Bundschraube spez.	Collar screw, special		12	
	Schmierleitung kpl. (29, 31) (nicht dargestellt)	Lubrication tube assembly (29, 31) (not shown)			659 144 146

* Zur Montage benötigen Sie die Lagerbock-Schienen paarweise, bestehend aus a+b in der gewünschten Bauhöhe. Angegebenes Maß V gemessen bei Lagerbockmontage rechts in Fahrtrichtung. Durch ein Vertauschen der Lagerbock-Schienen vermindert bzw. erhöht sich das Sattelvormaß um 25 mm.

** Dieser Reparatursatz passt nur für sensierte Sattelkupplungen, die das Volvo/Renault Sensorsystem verbaut haben. Das Steuergerät und die Anzeige in der Kabine sind nicht von SAF-HOLLAND.

* Mounting angles are required in pairs, consisting of a+b in the requested height. The indicated measure V is measured during mounting of the brackets on the right hand side in driving direction. A reversal of the mounting angles increases or decreases the coupling point by 25 mm.

** This repair kit is only suitable for sensor fifth wheels fitted with the Volvo Renault sensor system. The control unit and display in the cab are not SAF-HOLLAND products.

FW3510



- Stahlguss-Sattelkupplung
- Optional mit ILS-Slider erhältlich (Seite 128)
- Zugelassen für Zwangslenkung
- ECE Prüf-Nr.: E11 55R-01 6172
- *Bracket mounting*
- *Available with optional ILS-Slider (page 128)*
- *Approved for forced steering*
- *ECE Type Approval no: E11 55R-01 6172*

TECHNISCHE DATEN / TECHNICAL DATA

Typ Type	Bauhöhe Overall height mm	Sattellast Imposed load t	D-Wert D-value kN	Gewicht Weight kg	Bestell-Nr. Order no.
FW3510	150	23	175	135	FW3510-150
FW3510	180	23	175	139	FW3510-180
FW3510	200	23	175	142	FW3510-200

Für Ausführungen mit langem Handhebel fügen Sie die Endung „-XL“ an die Bestellnummer

Add suffix -XL on order number for version with long handle

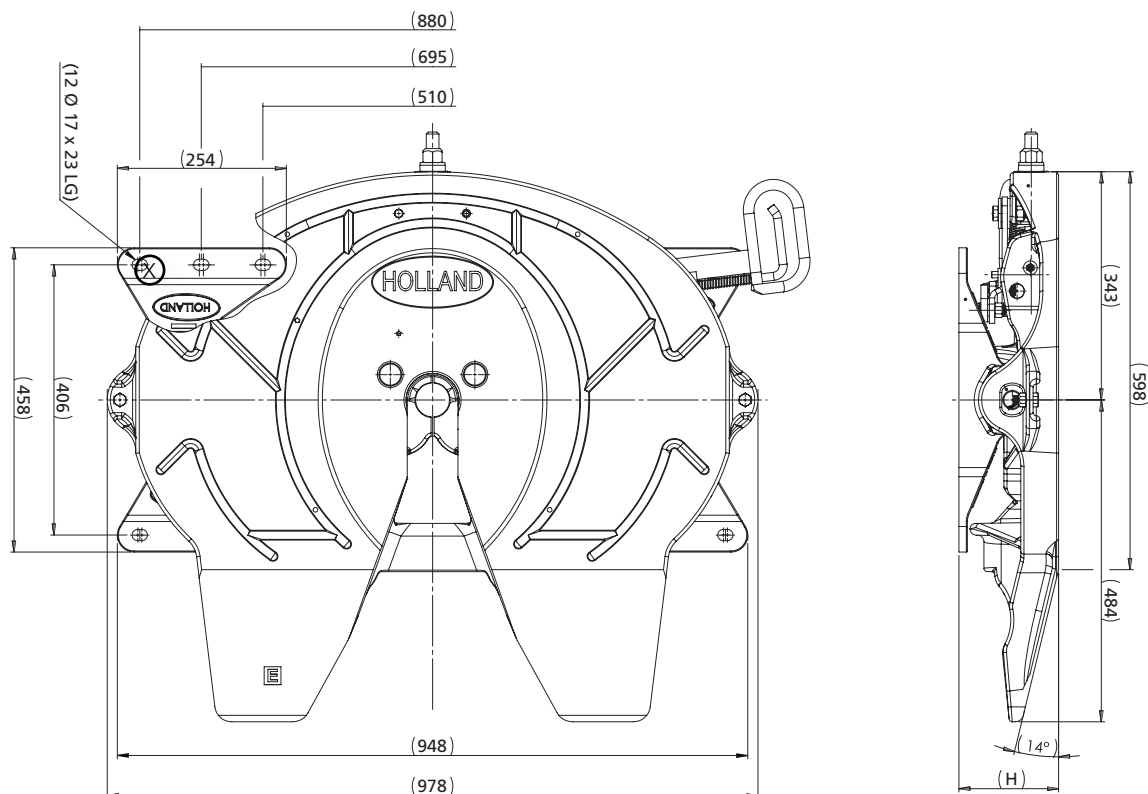
ABMESSUNGEN / DIMENSIONS

ERSATZTEILE FW3510 / SPARE PARTS FW3510

Lagerschale

Bei allen Sattelkupplungen
ab Februar 2002 eingebaut
*Used on all fifth wheels from
February 2002 on*

Hinweis:

Schmiernippel Pos. 32 werden nicht benötigt wenn Sattelkupplung mit Lagerbock Einlagen ausgerüstet sind.

Note:

Grease fitting item 32 not required on units fitted with pocket inserts.

RS-91110 - Austauschsatz für Frontlock-Schmierrohr
RS-91110 - Front lock Grease tube kit

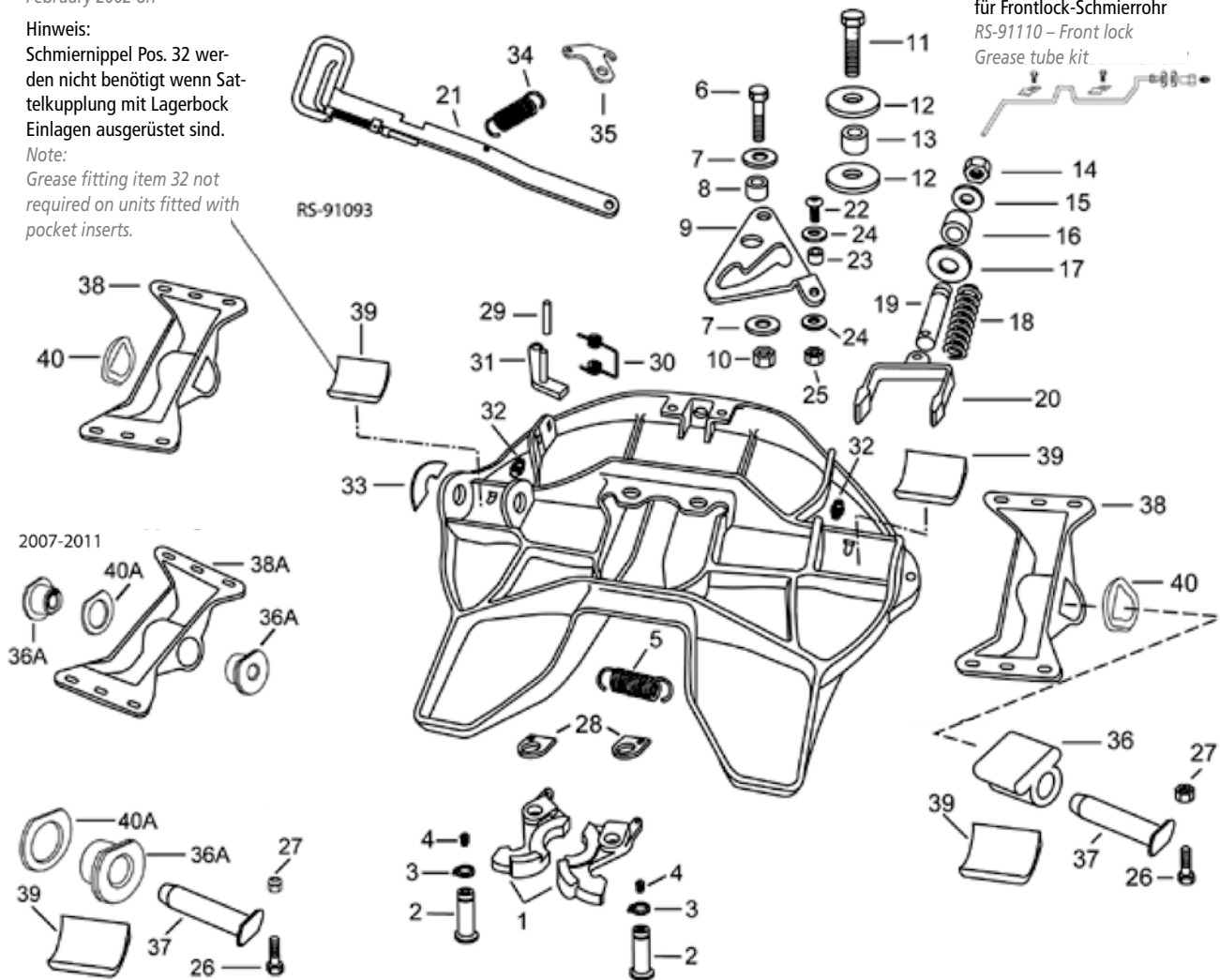

Pos. Item	Bauteil	Component	Stück Pcs.	Bestell-Nr. Order No.
	Sattelkupplung Reparatur-Satz kpl.	Lock jaw set cpl.		RK-3510-R
	Verschluss Reparatur-Satz (1, 2, 3, 4)	Lock repair kit (1, 2, 3, 4)		RS-91089
	Lagerbolzen/Gummibuchsen-Satz (26, 27, 36, 37)	Cushion kit (26, 27, 36, 37)		RS-91086
	Lagerbolzen/Gummibuchsen-Satz mit Lagerschale (26, 27, 36, 37, 39)	Cushion kit with pocket inserts (26, 27, 36, 37, 39)		RS-91086-1
	Lagerbolzen, Buchsen-Satz (für 38A) (26, 27, 36A, 37, 39, 40A)	Cushion kit (for 38A) (26, 27, 36A, 37, 39, 40A)		RS-91131-1
	Handhebel Austausch-Satz (21, 34, 35)	Handle kit complete (21, 34, 35)		RS-91093
	Handhebel Austausch-Satz (langer Handhebel) (21, 34, 35)	Handle kit (long handle) (21, 34, 35)		RS-91098
	Austauschsatz für Frontlockschmierung	Replacement set for front lock lubrication		RS-91110

Pos. Item	Bauteil	Component	Stück Pcs.	Bestell-Nr. Order No.
	Kupplungsoberteil kpl. ohne Lagerböcke	<i>Coupling plate, complete, without mounting brackets</i>		FW3510-TP
1	Verschlussklauen-Satz	<i>Lock jaw set</i>	1	
2	Verschlussbolzen	<i>Lock pin</i>	2	
3	Sicherungsring	<i>Retaining ring</i>	2	
4	Schmiernippel	<i>Grease fitting</i>	2	
5	Zugfeder	<i>Extension spring</i>	2	XB-07628-KTL
6	Sechskantschraube	<i>Hex head cap screw</i>	1	31039
7	Scheibe	<i>Washer</i>	2	XB-76004
8	Buchse	<i>Roller</i>	1	XA-1029
9	Mitnehmer-Platte	<i>Camplate</i>	1	XA-0750-R-KTL
10	Selbstsichernde Mutter	<i>Locknut</i>	1	32001
11	Sechskantschraube	<i>Hex head cap screw</i>	1	XB-CX-58-F-134
12	Scheibe	<i>Washer</i>	2	XB-07431-KTL
13	Mitnehmer-Rolle	<i>Roller</i>	1	XA-1507
14	Sicherungsmutter	<i>Locknut</i>	1	XB-HNH-34-F
15	Scheibe	<i>Washer</i>	1	33034
16	Gummischeibe	<i>Rubber washer</i>	1	XB-1127
17	Hinweisschild-Verschluss	<i>Lock adjustment tag</i>	1	XB-02312-1
18	Druckfeder	<i>Compression spring</i>	1	XB-1505-KTL
19	Bügelstange	<i>Yoke shaft</i>	2	XA-1706
20	Verriegelungsbügel	<i>Yoke</i>	2	XA-07295-KTL
21	Standard Handhebel	<i>Standart handle</i>	2	
	Optional langer Handhebel	<i>Long handle</i>	1	XA-09752
22	Innensechskantschraube	<i>Socket head screw</i>	1	31040
23	Buchse	<i>Bushing</i>	1	XA-03082
24	Scheibe	<i>Washer</i>	1	33031
25	Sicherungsmutter	<i>Locknut</i>	2	32001
26	Schraube	<i>Bolt</i>	2	
27	Selbstsichernde Mutter	<i>Locknut</i>	2	
28	Halter für Schmierleitung	<i>Holder</i>	1	XA-E-60234
29	Spiralstift	<i>Roll pin</i>	1	XB-21-S-500-2750
30	Drehfeder	<i>Torsion spring</i>	1	XB-2149-KTL
31	Zusatzsicherung	<i>Secondary lock</i>	4	XA-3542-R-KTL
32	Schmiernippel	<i>Grease fitting</i>	1	38009
33	Hinweisschild	<i>Tag</i>	2	XB-07610
34	Zugfeder	<i>Extension spring</i>	1	
35	Federhalter	<i>Spring mount</i>	1	
36	Gummibuchse	<i>Rubber cushion</i>	2	
36a	Gummibuchse (für 38A)	<i>Rubber cushion (for 38A)</i>	1	
37	Lagerbolzen	<i>Bracket pin</i>	1	
38	ISO Lagerbock – 150 mm	<i>ISO bracket – 150 mm</i>	2	XD-04942-KTL
	ISO Lagerbock – 180 mm	<i>ISO bracket – 180 mm</i>	2	XD-04943-KTL
	ISO Lagerbock – 200 mm	<i>ISO bracket – 200 mm</i>	2	XD-04944-KTL
38a	ISO Lagerbock – 180 mm (06.2007 - 06.2011)	<i>ISO bracket – 180 mm (06.2007 - 06.2011)</i>	2	
39	Lagerschale (ab 02.2002)	<i>Pocket insert (from 02.2002)</i>	1	
40	Gummischeibe (ISO Lagerbock)	<i>Rubber washer (ISO bracket only)</i>	1	XB-60144
40a	Gummischeibe (für 38A)	<i>Rubber washer (for 38A)</i>	2	

FWAL-E



- Sattellast: 20 t
- D-Wert: 150 kN
- ECE Prüf-Nr.: E11-55R-016168
- Imposed load: 20 t
- D-value: 150 kN
- ECE Type Approval no: E11-55R-016168

DIN/ISO-LAGERBÖCKE / DIN/ISO-BRACKET MOUNTING



Lagerböcke mit internationaler Standard-6-Lochführung nach ISO/DIN für die universelle Montage. Robuste Gusskonstruktion für lange Lebensdauer. EG-bauartgenehmigt nach Richtlinie 94/20/EG.

International Standard ISO/DIN 6 hole mounting bracket offering full interchangeability with fifth wheel worldwide, strong cast construction for maximum durability. Type approved to EC 94/20 regulations.

WEIGHTSAVER-MONTAGESYSTEM / WEIGHTSAVER MOUNTING

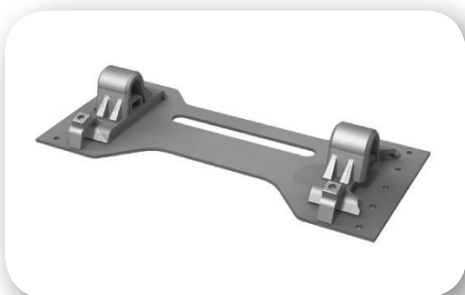

Gewichtsoptimierte Kombination aus Lagerböcken und Montageplatten. Einfache und zeitsparende Montage direkt auf dem Fahrzeugrahmen. EG-bauartgenehmigt nach Richtlinie 94/20/EG. Lieferbar in 2 Breiten und vorgebohrt zur Erstausrüstung praktisch aller Fahrzeugrahmen. Für Detailinformationen wenden Sie sich bitte an SAF-HOLLAND.

Combined mounting brackets and mounting plate resulting in weight reduction with easier and time-saving installation through direct mounting on the chassis. Manufactured in accordance with EC 94/20 and having full EC type approval. Available in 2 different widths and available with hole patterns to suit all OEM chassis mounting angles. Contact SAF-HOLLAND for full part number information.

TECHNISCHE DATEN / TECHNICAL DATA

ISO-Montage / ISO-Montage					
Typ	Type	Höhe Height mm		Gewicht Weight kg	Bestell-Nr. Order No.
Sattelkupplung kpl.	<i>Fifth wheel cpl.</i>	165		94	FWAL-E-IS-165
Sattelkupplung kpl.	<i>Fifth wheel cpl.</i>	195		100	FWAL-E-IS-195
Sattelkupplung kpl.	<i>Fifth wheel cpl.</i>	220		103	FWAL-E-IS-220

Ungebohrte Weightsaver / Undrilled Weightsaver					
Typ	Type	Höhe Height mm	Weightsaverbreite Weightsaver width mm	Gewicht Weight kg	Bestell-Nr. Order No.
Sattelkupplung kpl.	<i>Fifth wheel cpl.</i>	180	965	120	FWAL-E-W1-180
Sattelkupplung kpl.	<i>Fifth wheel cpl.</i>	205	965	123	FWAL-E-W1-205
Sattelkupplung kpl.	<i>Fifth wheel cpl.</i>	245	965	127	FWAL-E-W1-245
Sattelkupplung kpl.	<i>Fifth wheel cpl.</i>	180	1050	124	FWAL-E-W2-180
Sattelkupplung kpl.	<i>Fifth wheel cpl.</i>	205	1050	127	FWAL-E-W2-205
Sattelkupplung kpl.	<i>Fifth wheel cpl.</i>	245	1050	131	FWAL-E-W2-245

Vorgebohrte Weightsaver / Predrilled Weightsaver					
Typ	Type	Höhe Height mm	Weightsaverbreite Weightsaver width mm	Gewicht Weight kg	Bestell-Nr. Order No.
MAN					
Sattelkupplung kpl.	<i>Fifth wheel cpl.</i>	180	965	120	FWAL-E-W1-180G
Sattelkupplung kpl.	<i>Fifth wheel cpl.</i>	205	965	123	FWAL-E-W1-205G
Sattelkupplung kpl.	<i>Fifth wheel cpl.</i>	245	965	127	FWAL-E-W1-245G
Mercedes-Benz (Befestigungsbreite 860 mm) / Mercedes-Benz (mounting width 860 mm)					
Sattelkupplung kpl.	<i>Fifth wheel cpl.</i>	180	965	118	FWAL-E-W1-180J
Sattelkupplung kpl.	<i>Fifth wheel cpl.</i>	205	965	120	FWAL-E-W1-205J
Sattelkupplung kpl.	<i>Fifth wheel cpl.</i>	245	965	124	FWAL-E-W1-245J
Scania					
Sattelkupplung kpl.	<i>Fifth wheel cpl.</i>	180	965	120	FWAL-E-W1-180S
Sattelkupplung kpl.	<i>Fifth wheel cpl.</i>	205	965	123	FWAL-E-W1-205S
Sattelkupplung kpl.	<i>Fifth wheel cpl.</i>	245	965	127	FWAL-E-W1-245S
Iveco					
Sattelkupplung kpl.	<i>Fifth wheel cpl.</i>	180	965	118	FWAL-E-W1-180Z
Sattelkupplung kpl.	<i>Fifth wheel cpl.</i>	205	965	120	FWAL-E-W1-205Z
Sattelkupplung kpl.	<i>Fifth wheel cpl.</i>	245	965	124	FWAL-E-W1-245Z
DAF					
Sattelkupplung kpl.	<i>Fifth wheel cpl.</i>	180	965	120	FWAL-E-W1-180D
Sattelkupplung kpl.	<i>Fifth wheel cpl.</i>	205	965	123	FWAL-E-W1-205D
Sattelkupplung kpl.	<i>Fifth wheel cpl.</i>	245	965	127	FWAL-E-W1-245D
Volvo					
Sattelkupplung kpl.	<i>Fifth wheel cpl.</i>	180	1050	124	FWAL-E-W2-180P
Sattelkupplung kpl.	<i>Fifth wheel cpl.</i>	205	1050	127	FWAL-E-W2-205P
Sattelkupplung kpl.	<i>Fifth wheel cpl.</i>	245	1050	131	FWAL-E-W2-245P
Renault					
Sattelkupplung kpl.	<i>Fifth wheel cpl.</i>	180	1050	124	FWAL-E-W2-180R1
Sattelkupplung kpl.	<i>Fifth wheel cpl.</i>	205	1050	127	FWAL-E-W2-205R1
Sattelkupplung kpl.	<i>Fifth wheel cpl.</i>	245	1050	131	FWAL-E-W2-245R1

- Weitere Lochbilder Weightsaver auf Anfrage

- other hole patterns for weightsaver available on request

ABMESSUNGEN / DIMENSIONS

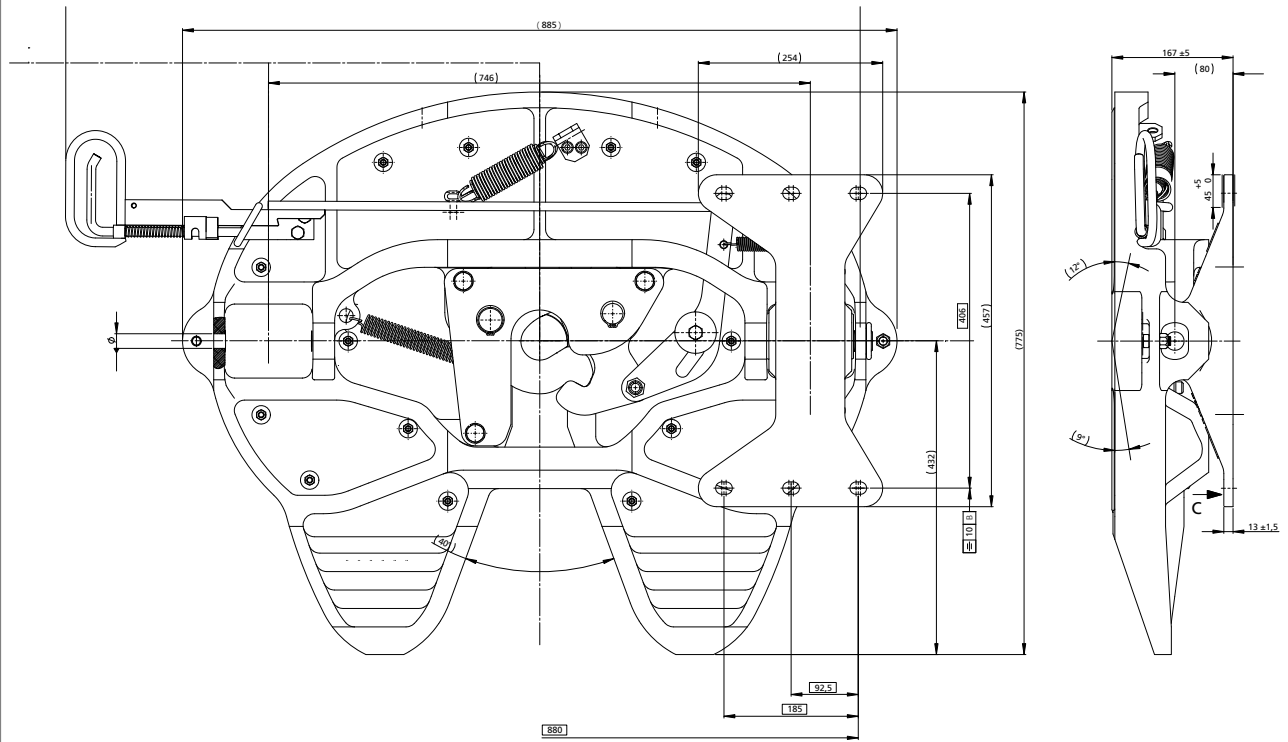

ERSATZTEILE FWAL-E / SPARE PARTS FWAL-E

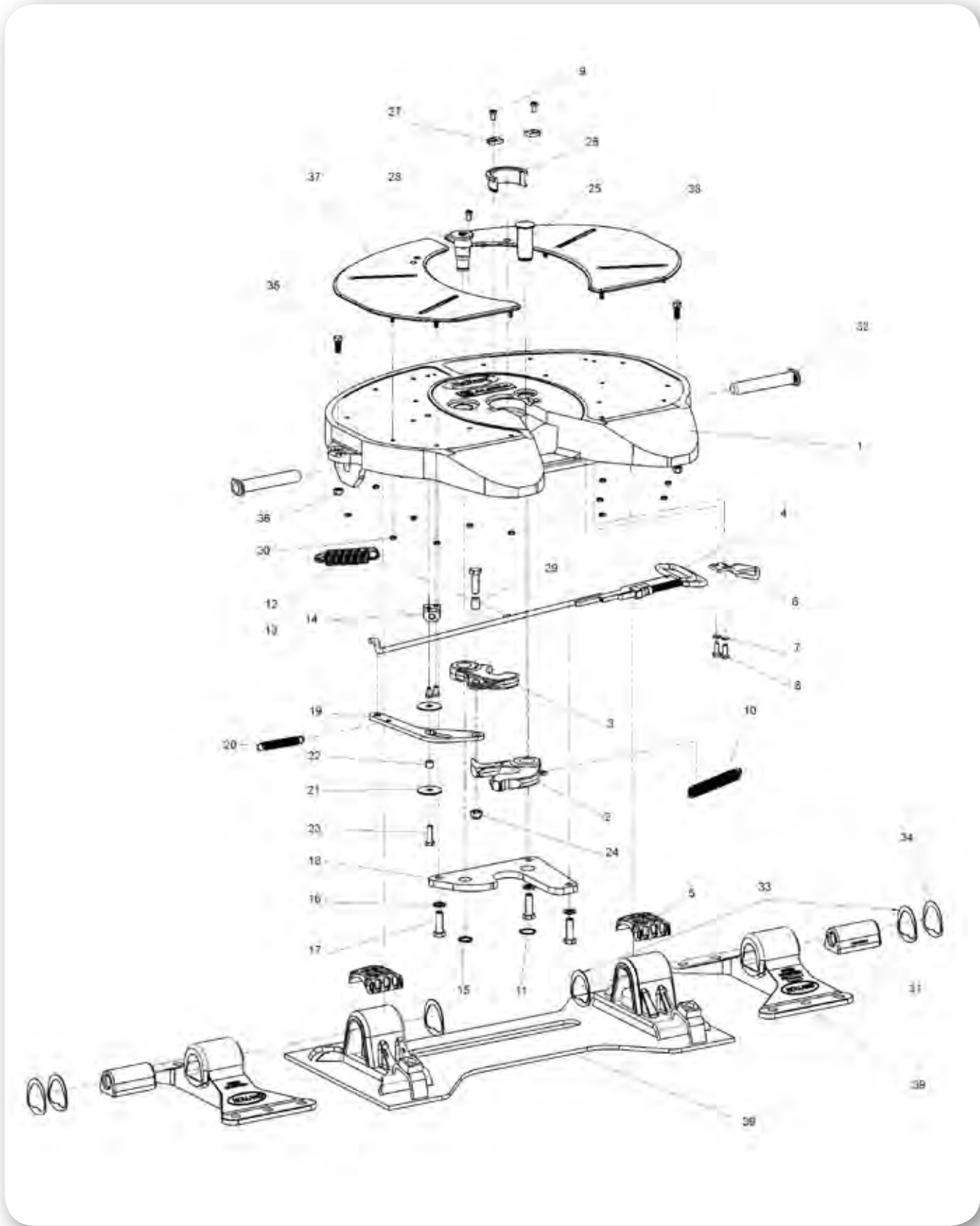

Pos. Item	Bauteil	Component	Stück Pcs.	Bestell-Nr. Order No.
	Reparatursatz Sattelpkupplung kpl. (2, 3, 4, 9, 10, 11, 12, 13, 15, 17, 19, 20, 21, 22, 24, 25, 26, 27, 28, 29)	Full overhaul kit cpl. (2, 3, 4, 9, 10, 11, 12, 13, 15, 17, 19, 20, 21, 22, 24, 25, 26, 27, 28, 29)		RK-AL-A-E
	Reparatursatz für Verschleißring (9, 26, 27)	Repair kit for wear ring (9, 26, 27)		RK-AL-10680
	Reparatursatz für Verschluss (3, 9, 10, 11, 15, 25, 26, 27, 28)	Repair kit for locking mechanism (3, 9, 10, 11, 15, 25, 26, 27, 28)		RK-AL-10486
	Gleitbelag Austausch-Satz (30, 37, 38)	Lube plate set (30, 37, 38)		RS-91115
	Handhebel Austausch-Satz (4, 12, 13)	Replacement operating handle kit (4, 12, 13)		RK-AL-10681
	Lagerbolzen/Gummibuchsen-Satz (5, 31, 32, 33, 35, 36)	Bracket pins/rubber bush set (5, 31, 32, 33, 35, 36)		RK-AL-0011-3
	Kupplungsoberteil kpl. ohne Lagerböcke	Coupling plate, complete, without mounting brackets		FWAL-E-TP
1	Kupplungsplatte	Fifth wheel plate	1	
2	Schlossstück	Coupler jaw	1	
3	Verschlussklinke	Locking hook	1	
4	Entriegelungsgriff	Operating handle	1	
5	Einlage	Insert	2	
6	Führung, Handhebel	Guide, Hand lever	1	XA-11082
8	Innensechskantschraube	Hexagon socket screw	4	XB-02724-M
9	Fixierschraube	Fixing screw	3	
10	Zugfeder	Tension spring	1	
11	Seegering	Snap ring	1	
12	Zugfeder – innen	Tension spring – inner	1	
13	Zugfeder – aussen	Tension spring – outer	1	
14	Federhalter	Spring mount	1	XA-11083
15	Seegering	Snap ring	1	
16	Federring	Spring washer	3	XB-LW-M16-Z
17	Schraube	Bolt	3	
18	Grundplatte	Base plate	1	XA-11038
19	Mitnehmerbügel	Cam spring release	1	
20	Zugfeder	Extension spring	1	
21	Scheibe	Washer	2	
22	Scheibe	Washer	1	
23	Schraube	Bolt	1	XB-HCS-M12-40-Z
24	Sicherungsmutter	Locknut	1	
25	Verschlussbolzen	Lock pin	1	
26	Verschleissring	Wear ring	1	
27	Halteplatte	Holding plate	1	
28	Einstellbolzen	Adjusting pin	1	
29	Distanzbuchse	Distance bushing	1	
30	Sicherungsmutter	Locknut	18	
31	Gummibuchse	Rubber cushion	2	
32	Lagerbolzen	Bracket pin	2	
33	Ausgleichsscheibe	Spacer	2	
34	Stahlscheibe	Spacer	2	XB-60144-S3
35	Schraube	Bolt	2	
36	Selbstsichernde Mutter	Locknut	2	
37	Gleitbelag links	Lube plate left	1	
38	Gleitbelag rechts	Lube plate right	1	
39	Lagerbock 150 mm	Mounting bracket 150 mm	2	XD-04942
39	Lagerbock 180 mm	Mounting bracket 180 mm	2	XD-04943
39	Lagerbock 200 mm	Mounting bracket 200 mm	2	XD-04944

RECOSS® – DAS BEWÄHRTE SICHERHEITS-SENSOR-SYSTEM RECOSS® – THE PROVEN 3-SENSOR SAFETY SYSTEM

RECOSS® REPARATURSÄTZE UND ERSATZTEILE / RECOSS® REPAIR KITS AND SPARE PARTS

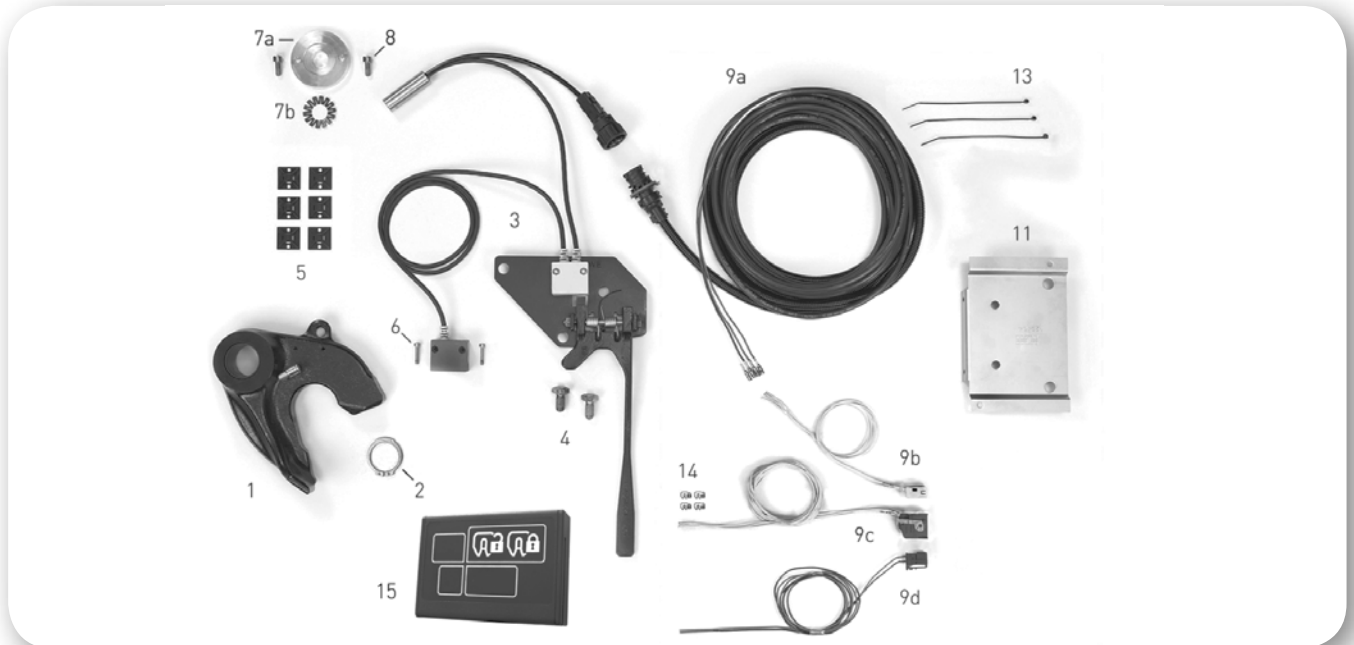

Pos. Item	Typ	Type	Stück Pcs.	Bestell-Nr. Order no.
	Reparaturset für Verschluss SK-S 36.20 S	Repair kit for locking mechanism SK-S 36.20 S		662 101 716
	Reparaturset für Verschluss SK-S 36.20 WS	Repair kit for locking mechanism SK-S 36.20 WS		662 101 718
	Reparaturset für Verschluss und Lagerung SK-S 36.20 S	Repair kit for locking mechanism and bearings SK-S 36.20 S		662 101 717
	Reparaturset für Verschluss und Lagerung SK-S 36.20 WS	Repair kit for locking mechanism and bearings SK-S 36.20 WS		662 101 719
3-8	Reparaturset für Sensoren kpl. (3 Sensor-Ausführung)	Repair kit for sensors complete (3-sensor model)		662 129 427
1	Schlossstück SK-S 36.20 RECOSS®	Coupler jaw SK-S 36.20 RECOSS®	1	662 131 115
2	Sicherungsring für Schlossstück	Circlip	1	659 100 027
5	Befestigungssockel für Sensorkabel	Cable clip	6	662 129 168
9	Kabelsatz komplett (9a, 9b, 9c, 9d)	Wiring loom assembly RECOSS® (9a, 9b, 9c, 9d)	1	662 129 401
11	Befestigungsadapter für Steuergerät	Mounting adaptor for control unit	1	662 129 404
13	Kabelbinder	Cable tie	3	659 100 045
14	Aufkleber für Anzeigeelemente	Labels for indicator lights	1	662 129 190
15	Anzeigeeinheit (inkl. Befestigungssockel und Schrauben)	Display unit (incl. mounting socket and screws)	1	662 129 445

REPARATURSÄTZE SENSOR OEM / REPAIR KITS SENSOR OEM

Pos. Item	Typ	Type	Stück Pcs.	Bestell-Nr. Order no.
	Reparaturset für Verschluss SK-S 36.20 S (Standard)	Repair kit for locking mechanism SK-S 36.20 S (Standard)		662 101 768
	Reparaturset für Verschluss und Lagerung SK-S 36.20 S (Standard)	Repair kit for locking mechanism and bearings SK-S 36.20 S (Standard)		662 101 769
	Reparaturset für Verschluss (wartungsarm)	Repair kit for locking mechanism (low maintenance)		662 101 770
	Reparaturset für Verschluss und Lagerung (wartungsarm)	Repair kit for locking mechanism and bearings (low maintenance)		662 101 771
	Reparaturset für Verschluss (NoLube)	Repair kit for locking mechanism (NoLube)		662 101 772
	Reparaturset für Verschluss und Lagerung (NoLube)	Repair kit for locking mechanism and bearings (NoLube)		662 101 773
	Reparaturset Sensor Volvo FH neu	Repair kit Sensor Volvo FH new		662 129 493

Bestell-Nr. 662 101 768-662 101 771 gelten für Volvo + Mercedes-Benz Actros neu Order nos. 662 101 768-662 101 771 now apply for Volvo + Mercedes-Benz Actros new
Bestell-Nr. 662 101 772-662 101 773 gelten für Mercedes-Benz Actros neu Order nos. 662 101 772-662 1 01 773 now apply for Mercedes-Benz Actros new

SK-S 36.20 H (HUB-SATTELKUPPLUNG / VERSATILE IN USE)



- Zugelassen für Zwangslenkung
- ECE Prüf-Nr.: E11 55R-01 1381
- Approved for forced steering
- ECE Type Approval no: E11 55R-01 1381

BESTELLHINWEIS

- Die aufgeführten Standardvarianten sind nicht vorgebohrt
- Bohrbilder zur Fahrzeugmontage* auf Anfrage erhältlich für DAF, Iveco, MAN, Mercedes-Benz Trucks, Renault, Scania, Volvo, sowie weitere Fahrzeugtypen
- Bei der Bestellung ist der Typ der Sattelzugmaschine anzugeben
- Nachrüstset für den Anschluss an die Zentralschmieranlage optional erhältlich: 662 132 041
- Es wird empfohlen, für die Montage der Hub-SK Befestigungssätze von SAF-HOLLAND zu verwenden

* Die Bohrbilder zur Fahrzeugmontage halten das EURO Standard-Sattelvormaß ein, das von den Fahrzeugherstellern festgelegt, und für die Sattelkupplungsmontage in den Mitgliedsstaaten der EU empfohlen wird, bei der Hub-SK in abgesenkter Hub-Stellung. Bei einer 2-Achs Sattelzugmaschine ist das Standard-Sattelvormaß der Abstand von Mitte Hinterachse bis zur Mitte der Zugsattelzapfen-Aufnahmen.

ORDERING INSTRUCTIONS

- The standard versions listed are not pre-drilled
- Hole patterns for vehicle mounting* are available on request for DAF, Iveco, MAN, Mercedes-Benz Trucks, Renault, Scania, and Volvo, among others.
- Please specify the tractor vehicle brand when placing your order.
- Conversion kit for central lubrication system optionally available: 662 132 041
- The use of SAF-HOLLAND mounting kits is recommended for mounting the dual-height fifth wheel.

* The hole patterns for vehicle mounting comply with the EURO standard fifth wheel lead that is specified by the vehicle manufacturers, and recommended in member states of the EU for fifth wheel mounting when the dual-height fifth wheel is in the lowered position. In a 2-axle tractor vehicle, the standard fifth wheel lead is the distance from the middle of the rear axle to the middle of the kingpin.

TECHNISCHE MERKMALE

- Kippbewegung um die Querachse in der Grundhöhe min. 6°
- Pneumatisch unterstützte Höhenverstellung mittels Luftbalg im abgesattelten Zustand über LKW-Druckluftanlage (max. 8 bar)
- Verringerung des Sattelvormaßes bei (Hubhöhe):
11 mm (267) / 24 mm (317) / 34 mm (367)

TECHNICAL SPECIFICATIONS

- Movement around lateral axis at basic height 6°
- Operation: adjustable (to max. 8 bar) in unhitched state by means of the tractor's compressed air system with pneumatic support (air bellows)
- Reduction of fifth wheel lead at (lift heights):
11 mm [267] / 24 mm [317] / 34 mm [367]

ABMESSUNGEN / DIMENSIONS

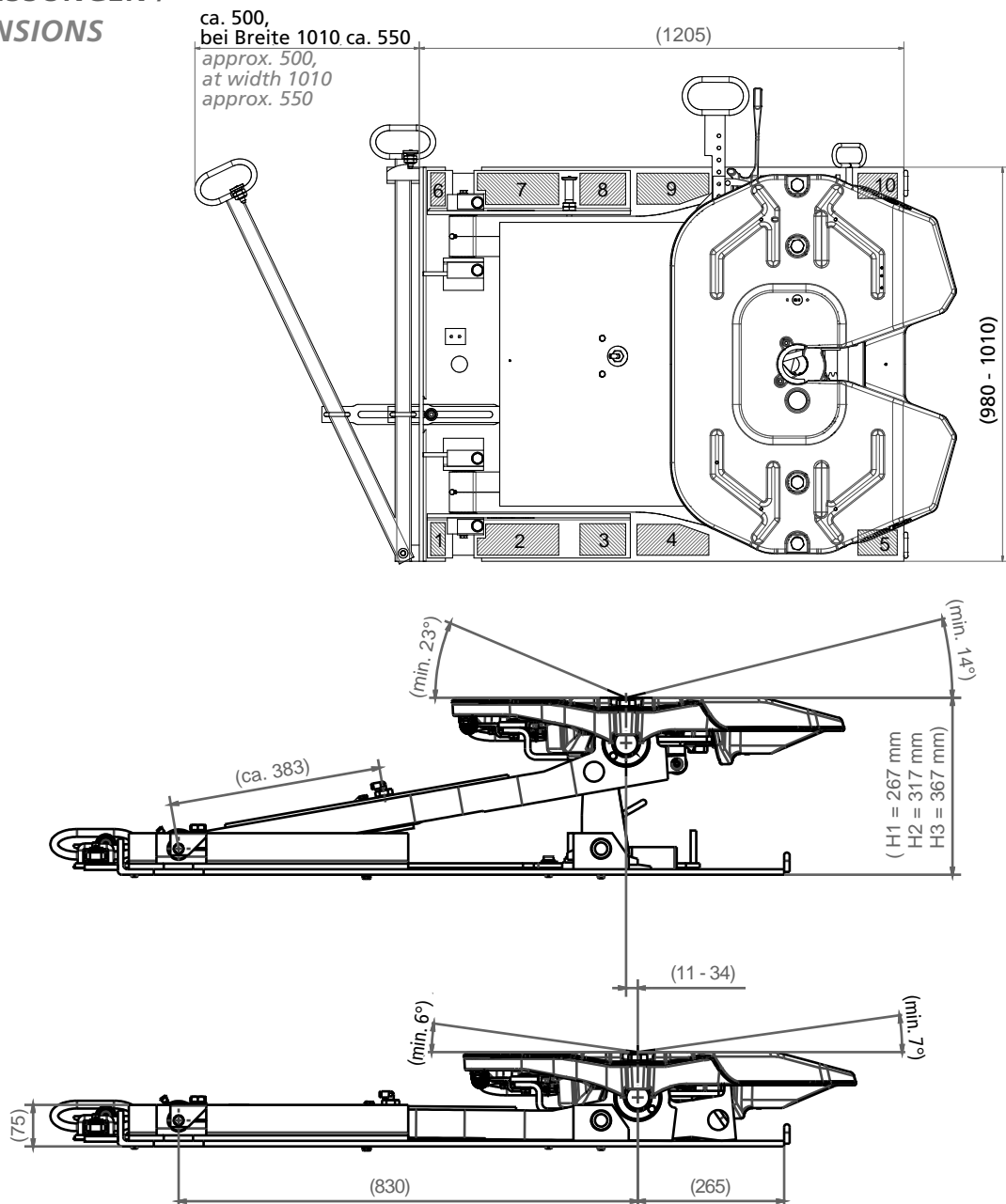

- In den 10 gekennzeichneten Feldern dürfen Befestigungsbohrungen angebracht werden
- Bei kleineren Schraubendurchmessern ist die Anzahl der Verschraubungen entsprechend zu erhöhen
- Maß- und Konstruktionsänderungen vorbehalten

- The fixing holes may be drilled in these 10 areas
- Increase number of bolts accordingly when using bolts with a smaller diameter
- Subject to modifications in dimensions and design

TECHNISCHE DATEN / TECHNICAL DATA

Standard-Ausführung / Montagebreite bis 930 mm Standard Model / Mounting width up to 930 mm						
Typ Type	Bauhöhe Overall height mm	Sattellast Imposed load t	D-Wert D-value kN	Gewicht Weight kg	Abmessungen Dimensions mm	Bestell-Nr. Order no.
SK-S 36.20 H	167 - 267	15	110	320	1205 x 980	662 132 311Z
SK-S 36.20 H	167 - 317	15	110	324	1205 x 980	662 132 312Z
SK-S 36.20 H	167 - 367	15	110	328	1205 x 980	662 132 313Z

Standard-Ausführung / Montagebreite größer 930 mm Standard Model / Mounting width over 930 mm						
Typ Type	Bauhöhe Overall height mm	Sattellast Imposed load t	D-Wert D-value kN	Gewicht Weight kg	Abmessungen Dimensions mm	Bestell-Nr. Order no.
SK-S 36.20 H	167 - 267	15	110	322	1205 x 1010	662 142 311Z
SK-S 36.20 H	167 - 317	15	110	326	1205 x 1010	662 142 312Z
SK-S 36.20 H	167 - 367	15	110	330	1205 x 1010	662 142 313Z

BEFESTIGUNGSSÄTZE FÜR SK-S 36.20 H / MOUNTING KITS SK-S 36.20 H

Typ	Type	Befestigung	Mounting	Ausführung Model	Bestell-Nr. Order no.
Befestigungssatz 725	Mounting kit 725	Mercedes-Benz Trucks, Australien, Neuseeland	Mercedes-Benz Trucks, Australia, New Zealand	14 x M20	662 101 725
Befestigungssatz 726	Mounting kit 726	Iveco, MAN, DAF, Renault (Magnum, Premium)	Iveco, MAN, DAF, Renault (Magnum, Premium)	14 x M16	662 101 726
Befestigungssatz 728	Mounting kit 728	Volvo	Volvo	20 x M14	662 101 728
Befestigungssatz 729	Mounting kit 729	Scania	Scania	14 x M18	662 101 729

Herstellerspezifische Ausführung / Standard geschmiert Manufacturer-specific standard model lubricated						
Typ Type	Bauhöhe Overall height mm	Sattellast Imposed load t	D-Wert D-value kN	Gewicht Weight kg	Abmessungen Dimensions mm	Bestell-Nr. Order no.
MAN						
SK-S 36.20 H	167 - 267	15	110	320	1205 x 980	662 132 605E
SK-S 36.20 H	167 - 317	15	110	324	1205 x 980	662 132 606E
SK-S 36.20 H	167 - 367	15	110	328	1205 x 980	662 132 607E
Mercedes-Benz						
SK-S 36.20 H*	167 - 267	15	110	320	1205 x 980	662 132 405S
SK-S 36.20 H*	167 - 317	15	110	324	1205 x 980	662 132 406S
SK-S 36.20 H*	167 - 367	15	110	328	1205 x 980	662 132 407S
SK-S 36.20 H**	167 - 267	15	110	322	1205 x 1010	662 142 805S
SK-S 36.20 H**	167 - 317	15	110	326	1205 x 1010	662 142 806S
SK-S 36.20 H**	167 - 367	15	110	330	1205 x 1010	662 142 807S
Scania***						
SK-S 36.20 H	167 - 267	15	110	320	1205 x 980	662 132 505D
SK-S 36.20 H	167 - 317	15	110	324	1205 x 980	662 132 506D
SK-S 36.20 H	167 - 367	15	110	328	1205 x 980	662 132 507D
Iveco						
SK-S 36.20 H	167 - 267	15	110	320	1205 x 980	662 132 555Z
SK-S 36.20 H	167 - 317	15	110	324	1205 x 980	662 132 556Z
SK-S 36.20 H	167 - 367	15	110	328	1205 x 980	662 132 557Z
DAF						
SK-S 36.20 H	167 - 267	15	110	320	1205 x 980	662 132 705T
SK-S 36.20 H	167 - 317	15	110	324	1205 x 980	662 132 706T
SK-S 36.20 H	167 - 367	15	110	328	1205 x 980	662 132 707T
Volvo / Renault D & T Modell						
SK-S 36.20 H	167 - 267	15	110	320	1205 x 1010	662 142 458Z
SK-S 36.20 H	167 - 317	15	110	324	1205 x 1010	662 142 459Z
SK-S 36.20 H	167 - 367	15	110	328	1205 x 1010	662 142 460Z
Renault Magnum						
SK-S 36.20 H	167 - 267	15	110	322	1205 x 980	662 132 755Z
SK-S 36.20 H	167 - 317	15	110	326	1205 x 980	662 132 756Z
SK-S 36.20 H	167 - 367	15	110	330	1205 x 980	662 132 757Z
Renault Premium						
SK-S 36.20 H	167 - 267	15	110	322	1205 x 980	662 132 655Z
SK-S 36.20 H	167 - 317	15	110	326	1205 x 980	662 132 656Z
SK-S 36.20 H	167 - 367	15	110	330	1205 x 980	662 132 657Z

* Nicht kompatibel mit Mercedes-Benz mit Lochabstand 942-960 mm

** Befestigungssatz Hilfswinkel 662 101 657 im Lieferumfang enthalten

*** Zusätzliche Winkel für die Fahrzeugmontage erforderlich:
für Radstand 3550 mm: 662 101 735 (bis Frühjahr 2012)
für Radstand 3700 mm: 662 101 734 (bis Frühjahr 2012)
für Radstand 3550 mm: 662 101 776 (ab Frühjahr 2012)
für Radstand 3700 mm: 662 101 777 (ab Frühjahr 2012)

* Not compatible with Mercedes-Benz with holes 942-960 mm apart

** Mounting kit mounting angles 662 101 657 included with delivery

*** Additional mounting angle required for vehicle mounting:
for wheel base 3550 mm: 662 101 735 (up to spring 2012)
for wheel base 3700 mm: 662 101 734 (up to spring 2012)
for wheel base 3550 mm: 662 101 776 (from spring 2012)
for wheel base 3700 mm: 662 101 777 (from spring 2012)

ERSATZTEILE SK-S 36.20 H / SPARE PARTS SK-S 36.20 H

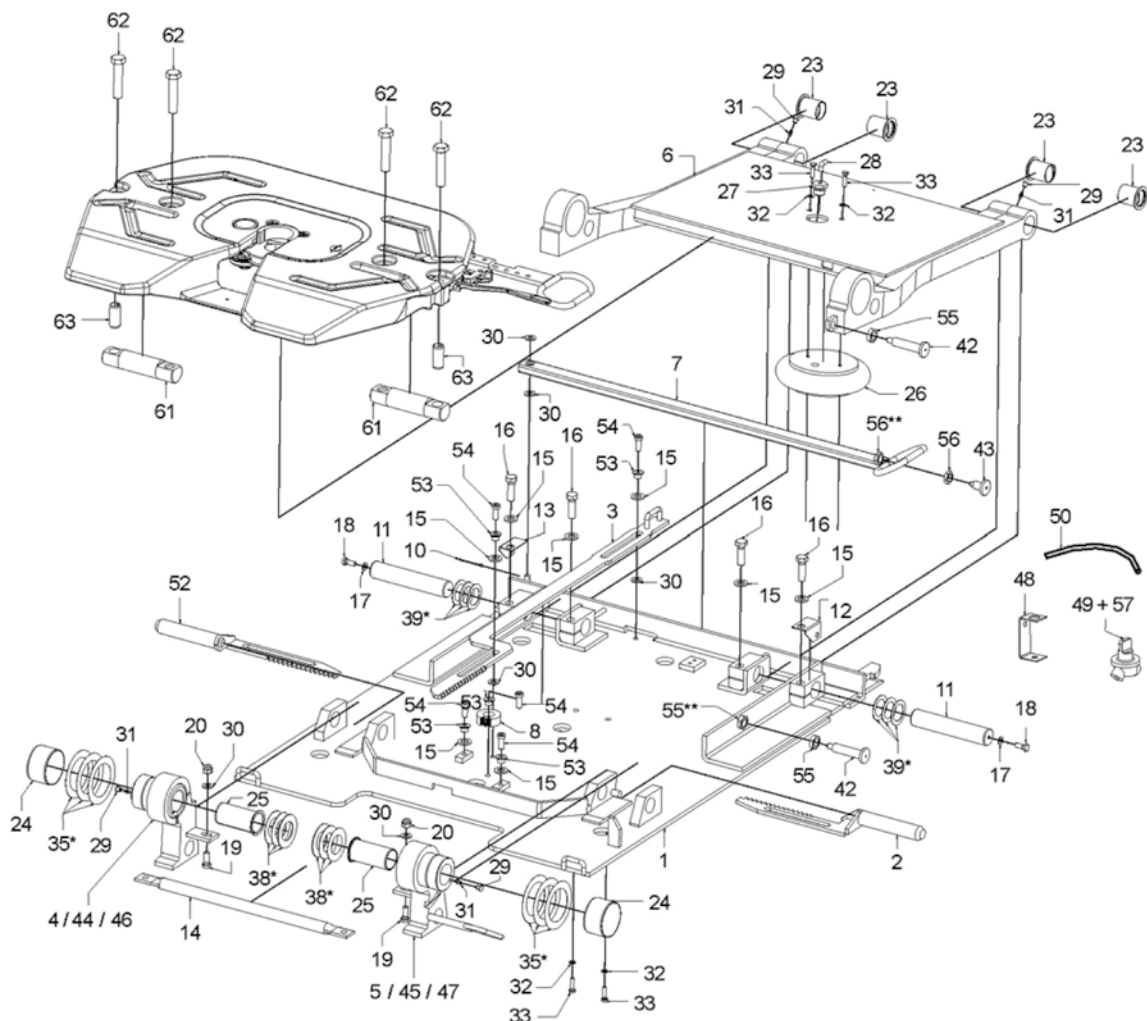

Pos. Item	Bauteil	Component	Stück Pcs.	Bestell-Nr. Order no.
	Reparaturset Verschluss**	Repair kit for locking mechanism**		662 101 492
	Nachrüstung Kippsicherung + Montageanleitung	Retrofit kit stabilizer dual height FW + assembly instructions		662 101 741
	Reparaturset Luftfeder (26, 27, 28, 32, 33)	Repair kit for air suspension (26, 27, 28, 32, 33)		662 101 742
	Reparaturset Verriegelung (2, 3, 8, 15, 30, 52, 53, 54)	Repair kit for safety lock (2, 3, 8, 15, 30, 52, 53, 54)		662 101 744
	Reparaturset Entriegelungsgriff	Repair kit for operating handle		662 101 746
	Reparaturset Lag. K.platte (61, 62, 63)	Repair kit for bearings Coupling plate (61, 62, 63)		662 101 758
	Reparaturset Verriegelungshebel (7, 10, 30)	Repair kit for locking lever (7, 10, 30)		662 101 760
	Reparaturset Pneum. Ventil (48, 49, 50, 57)	Repair kit for pneumatic valve (48, 49, 50, 57)		662 101 761
	Reparaturset Federriegel lang (42, 55)	Repair kit for spring bolt (long) (42, 55)		662 101 762
	Reparaturset Federriegel kurz (43, 56)	Repair kit for spring bolt (short) (43, 56)		662 101 763
	Nachrüstset zum Anschluss an Zentralschmieranlage	Conversion kit to connect on central lubrication system		662 132 041
	Reparaturset für Schwingenlagerung (11, 12, 13, 16, 17, 18, 23, 29)	Repair kits for rocker bearing (11, 12, 13, 16, 17, 18, 23, 29)		662 132 195
	Reparaturset für Stützenlagerung (19, 20, 24, 25, 30, 35*, 38*)	Repair kits for support bearing (19, 20, 24, 25, 30, 35*, 38*)		662 132 196
	Kupplungsoberteil kpl. ohne Lagerung	Fifth wheel upper part without bearings		662 132 294
1	Grundplatte	Base plate	1	
2	Zahnbolzen rechts	Lockingpin (RHS)	1	
3	Betätigungsstange	Actuating rod	1	
4	Stütze links 100 mm kpl. (25, 29, 31)	Left support 100 mm complete (25, 29, 31)	1	662 132 181

Pos. Item	Bauteil	Component	Stück Pcs.	Bestell-Nr. Order no.
5	Stütze rechts 100 mm kpl. (25, 29, 31)	Right support 100 mm complete (25, 29, 31)	1	662 132 182
6	Schwinge	Rocker arm	1	
7	Verriegelungshebel	Locking lever	1	
8	Zahnrad	Toothed wheel	1	
10	Splint	Split pin	1	
11	Bolzen gehärtet	Shaft	2	
12	Sicherungsplatte rechts	Right locking plate	1	
13	Sicherungsplatte links	Left locking plate	1	
14	Führungsrohr	Guide pipe	1	662 132 120
15	Scheibe	Washer	8	
16	Sechskantschraube	Hex. bolt	4	
17	Federring	Spring washer	2	
18	Sechskantschraube	Hex. bolt	2	
19	Sechskantschraube	Hex. bolt	2	
20	Sechskantmutter mit Klemmteil	Locking nut	2	
23	Buchse	Bush	4	
24	Buchse	Bush	2	
25	Buchse	Bush	2	
26	Luftfederbalg	Air bellows	1	
27	Hohlschraube	Air inlet adaptor	1	
28	Winkleinschraubverschraubung	90° elbow connector	1	
29	Schmiernippelkappe	Grease nipple cap	4	
30	Scheibe	Washer	6	
31	Kegelschmiernippel	Grease nipple	4	
32	Federring	Spring washer	4	
33	Sechskantschraube	Hex. bolt	4	
35*	Satz Ausgleichsscheiben	Spacer set	2	
38*	Satz Ausgleichsscheiben	Spacer set	2	
39*	Satz Distanzscheiben	Spacer set	2	662 132 199
42	Federriegel	Spring lock	2	
43	Federriegel	Spring lock	1	
44	Stütze links 150 mm kpl. (25, 29, 31)	Left support 150 mm complete (25, 29, 31)	1	662 132 183
45	Stütze rechts 150 mm kpl. (25, 29, 31)	Right support 150 mm complete (25, 29, 31)	1	662 132 184
46	Stütze links 200 mm kpl. (25, 29, 31)	Left support 200 mm complete (25, 29, 31)	1	662 132 185
47	Stütze rechts 200 mm kpl. (25, 29, 31)	Right support 200 mm complete (25, 29, 31)	1	662 132 186
48	Halter	Mounting	1	
49	Betätigungsventil (3/2- Wegeventil)	Operating valve (3/2- way valve)	1	
50	Pneumatikschlauch	Pneumatic tube	1	
52	Zahnbolzen links	Lockingpin (LHS)	1	
53	Bundbuchse	Flanged bush	5	
54	Zylinderschraube	Cap bolt	5	
55	Sechskantmutter	Nut	3	
56	Sechskantmutter	Nut	2	
57	Sechskantmutter (nicht dargestellt)	Nut (not shown)	1	
61	Welle	Shaft	2	
62	Sechskantschrauben (M20 x 90)	Cylinder screw (M20 x 90)	4	
63	Spannstift	Spring pin	2	

35* Satz beinhaltet Ausgleichsscheibe
D 116 x 80 x 0,5 / D 116 x 80 x 1 / D 116 x 80 x 2

38* Satz beinhaltet Ausgleichsscheibe
D 80 x 45,5 x 0,5 / D 80 x 45,5 x 1 / D 80 x 45,5 x 2

39* Satz beinhaltet Distanzscheibe
D 65 x 40,5 x 0,5 / D 65 x 40,5 x 1 / D 65 x 40,5 x 2

** Dieser Reparatursatz ist nicht für SK-S 36.20 HS

35* Set contains spacers
D 116 x 80 x 0.5 / D 116 x 80 x 1 / D 116 x 80 x 2

38* Set contains spacers
D 80 x 45.5 x 0.5 / D 80 x 45.5 x 1 / D 80 x 45.5 x 2

39* Set contains spacing washers
D 65 x 40.5 x 0.5 / D 65 x 40.5 x 1 / D 65 x 40.5 x 2

** This repair kit is not for SK-S 36.20 HS

SK-HD 38.36



- Umbau von 2" auf 3½" und umgekehrt möglich
 - Umbausatz von 3½" zu 2" : 662 101 704
 - Umbausatz von 2" zu 3½" : 662 101 705
- Zugelassen für Zwangslenkung
- Optional mit Verschiebeeinrichtung oder auch als Off-Road-Variante mit doppelter kardanischer Lagerung lieferbar
- ECE Prüf-Nr.: E11-55R-01 8550 (2")
- ECE Prüf-Nr.: E11-55R-01 8549 (3½")
- *Conversion from 2" to 3½" and vice versa possible*
 - *Conversion kit from 3½" to 2" : 662 101 704*
 - *Conversion kit from 2" to 3½" : 662 101 705*
- *Approved for forced steering*
- *Available with optional slider or also in an off-road version with double gimbal mounting*
- *ECE type approval no.: E11-55R-01 8550 (2")*
- *ECE type approval no.: E11-55R-01 8549 (3½")*

TECHNISCHE DATEN / TECHNICAL DATA

Typ Type	Verschlussgröße Zoll Lock size Inch	Bauhöhe Overall height mm	Sattellast Imposed load t	D-Wert D-value kN	Gewicht Weight kg	Nickwinkel Grad (w1/w2) Angle of inclination degree (w1/w2)	Bestell-Nr. Order no.
2"							
SK-HD 38.36	2	150	23	162	185	10 / 10	662 111 085
SK-HD 38.36	2	190	23	162	185	15 / 12	662 111 074
3½"							
SK-HD 38.36	3 ½	150	36	260	185	10 / 10	662 111 065
SK-HD 38.36	3 ½	190	36	260	185	15 / 12	662 111 066

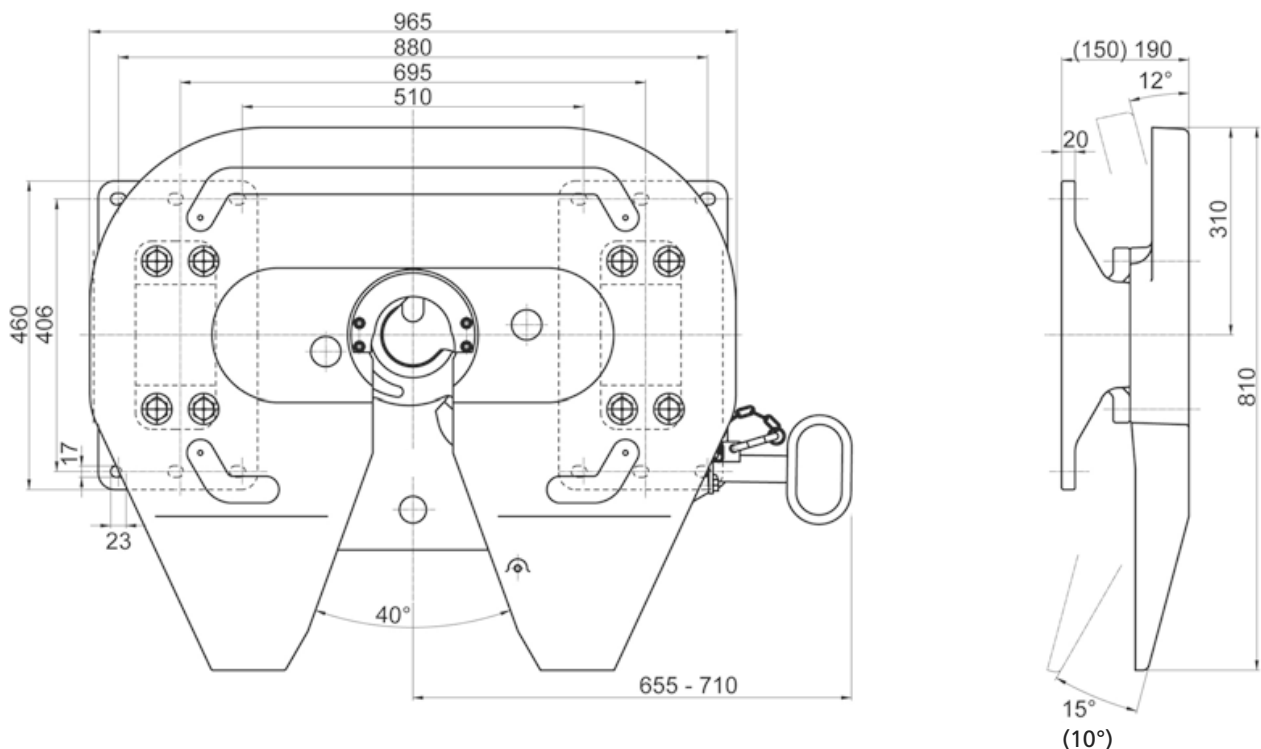
ABMESSUNGEN / DIMENSIONS

Anschlusslochbild entspricht DIN 74081 bzw. DIN 74084
Maß- und Konstruktionsänderungen vorbehalten

Mounting hole pattern according to DIN 74081 or DIN 74084
Subject to modifications in dimensions and design

ERSATZTEILE SK-HD 38.36 / SPARE PARTS SK-HD 38.36

AB SERIEN-NR. 40001301

BIS SERIEN-NR. 40001300

ERSATZTEILE BITTE SEPARAT ANFRAGEN

FROM SERIAL NUMBER 40001301

UP TO SERIAL NUMBER 40001300

PLEASE ASK FOR SPARE PARTS SEPARATELY

Bitte beachten: Gilt auch für die Serien-Nr. 40001055-1144 und 40001195-1216

Please note: Also applies for serial numbers 40001055-1144 and 40001195-1216

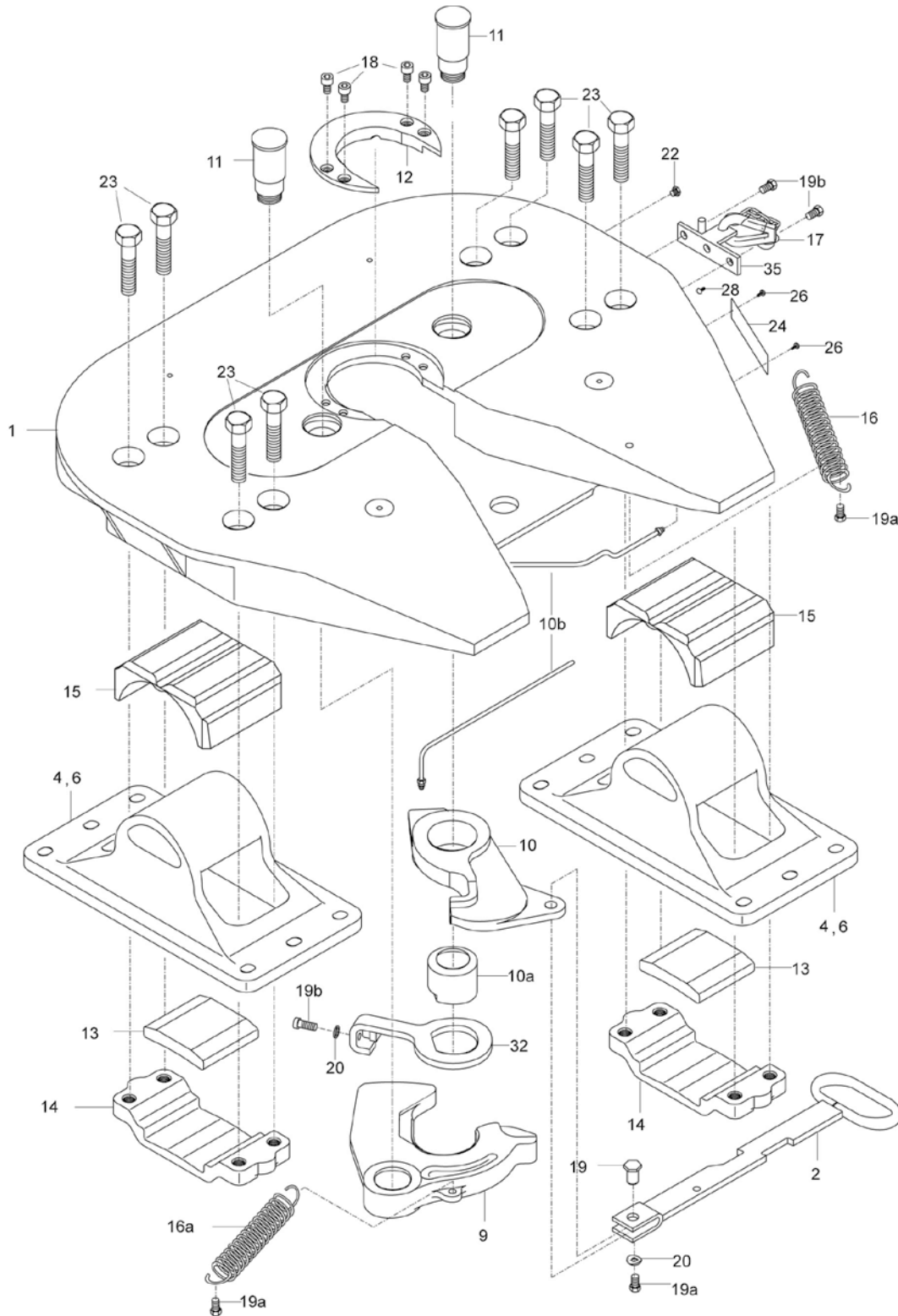

Pos. Item	Bauteil	Component	Stück Pcs.	Bestell-Nr. Order no.
	2"-Reparatursatz für Lagerung (13, 15, 23)*	2" Repair kit for bearings (13, 15, 23)*		662 101 457
	3½"-Reparatursatz für Lagerung (13, 15, 23)*	3½" Repair kit for bearings (13, 15, 23)*		662 101 457
	Umbausatz von 3½" auf 2" (9, 12, 18, 24)	Conversion kit from 3½" to 2" (9, 12, 18, 24)		662 101 704
	Umbausatz von 2" auf 3½" (9, 12, 18, 24)	Conversion kit from 2" to 3½" (9, 12, 18, 24)		662 101 705
	2"-Reparatursatz für Verschluss und Lagerung (9, 11, 12, 13, 15, 18, 23)	2" Repair kit for locking mechanism and bearings (9, 11, 12, 13, 15, 18, 23)		662 101 706
	3½"-Reparatursatz für Verschluss und Lagerung (9, 11, 12, 13, 15, 18, 23)	3½" Repair kit for locking mechanism and bearings (9, 11, 12, 13, 15, 18, 23)		662 101 707
	2"-Reparatursatz für Verschluss (9, 11, 12, 18)	2" Repair kit for locking mechanism (9, 11, 12, 18)		662 101 708
	3½"-Reparatursatz für Verschluss (9, 11, 12, 18)	3½" Repair kit for locking mechanism (9, 11, 12, 18)		662 101 709
	2"-Reparatursatz für Verschleißring (12, 18)	2" Repair kit for wear ring (12, 18)		662 101 710
	3½"-Reparatursatz für Verschleißring (12, 18)	3½" Repair kit for wear ring (12, 18)		662 101 711
	Kupplungsoberteil kpl. ohne Lagerböcke 2"	Coupling plate, complete, without mounting brackets 2"		662 111 092
	Kupplungsoberteil kpl. ohne Lagerböcke 3½"	Coupling plate, complete, without mounting brackets 3½"		662 111 093
1	Kupplungsplatte	Coupling plate	1	
2	Entriegelungsgriff	Operating handle	1	662 111 276
4	Lagerbock 150 mm	Mounting bracket 150 mm	2	662 111 293
6	Lagerbock 190 mm	Mounting bracket 190 mm	2	662 111 256
9	Schlossstück 2"	Coupler jaw, 2"	1	
9	Schlossstück 3½"	Coupler jaw, 3½"	1	
10	Riegel	Locking hook	1	662 111 239
10a	Exzenter	Cam	1	662 111 317
10b	Schmierleitung kpl.	Lubrication tube assembly	2	659 144 106
11	Zapfen	Pin	2	
12	Verschleißring 2"	Wear ring 2"	1	
12	Verschleißring 3½"	Wear ring 3½"	1	
13	Gummidämpfung	Rubber damper	2	
14	Spannbügel	Tensioning bar	2	662 111 258
15	Lager	Bearing	2	
16	Zugfeder	Tension spring	1	662 126 410
16a	Zugfeder	Tension spring	1	662 111 130
17	Karabinerhaken mit Kette	Carabiner hook with chain	1	662 100 574
18	Zylinderschraube	Cap bolt	4	
19	Bolzen	Pin	1	662 126 449
19a	Sechskantschraube	Hex. bolt	3	659 112 359
19b	Zylinderschraube	Cap bolt	3	659 112 358
20	U-Scheibe	Washer	2	662 126 175
22	Schmiernippel	Grease nipple	2	662 126 224
23	Sechskantschraube	Hex. bolt	8	
24	Typenschild	Type plate	1	
26	Halbrund-Kerbnagel	Rivet	2	
28	Hammerschlagniet	Hammer rivet	1	662 126 151
32	Gabel	Fork	1	662 111 314
35	Sicherungsglasche	Safety flange	1	662 111 281
	Stopfen zur Schmierleitung (nicht dargestellt)	Plug for lubrication tube (not shown)	1	662 111 346

* Reparatursatz 2" und 3,5" ist identisch

* Repair kit 2" and 3.5" identical

SK-HD 38.36 G (GELÄNDEEINSATZ / OFF-ROAD USE)



- Umbau von 2" auf 3½" und umgekehrt möglich
 - Umbausatz von 3½" zu 2" : 662 101 704
 - Umbausatz von 2" zu 3½" : 662 101 705
- Geländetauglich mit kardanischer Lagerung
- Lenkkeitauglich
- ACHTUNG: Keine Straßenzulassung
- *Conversion from 2" to 3½" and vice versa possible*
 - *Conversion kit from 3½" to 2" : 662 101 704*
 - *Conversion kit from 2" to 3½" : 662 101 705*
- *Suitable for off-road use with double oscillation*
- *Suitable for steering wedge applications*
- *PLEASE NOTE: not authorized for road transport*

TECHNISCHE DATEN / TECHNICAL DATA

Typ Type	Verschlussgröße Zoll Lock size Inch	Bauhöhe Overall height mm	D-Wert D-value kN	Sattellast Imposed load t	Gewicht Weight kg	Nickwinkel Grad (w1/w2) Angle of inclination degree (w1/w2)	Neigung Grad Inclination degree	Bestell-Nr. Order no.
2"								
SK-HD 38.36.2 G	2	290	162	23	272	17 / 14	6,5	662 111 089
3½"								
SK-HD 38.36 G	3 ½	290	260	36	272	17 / 14	6,5	662 111 088

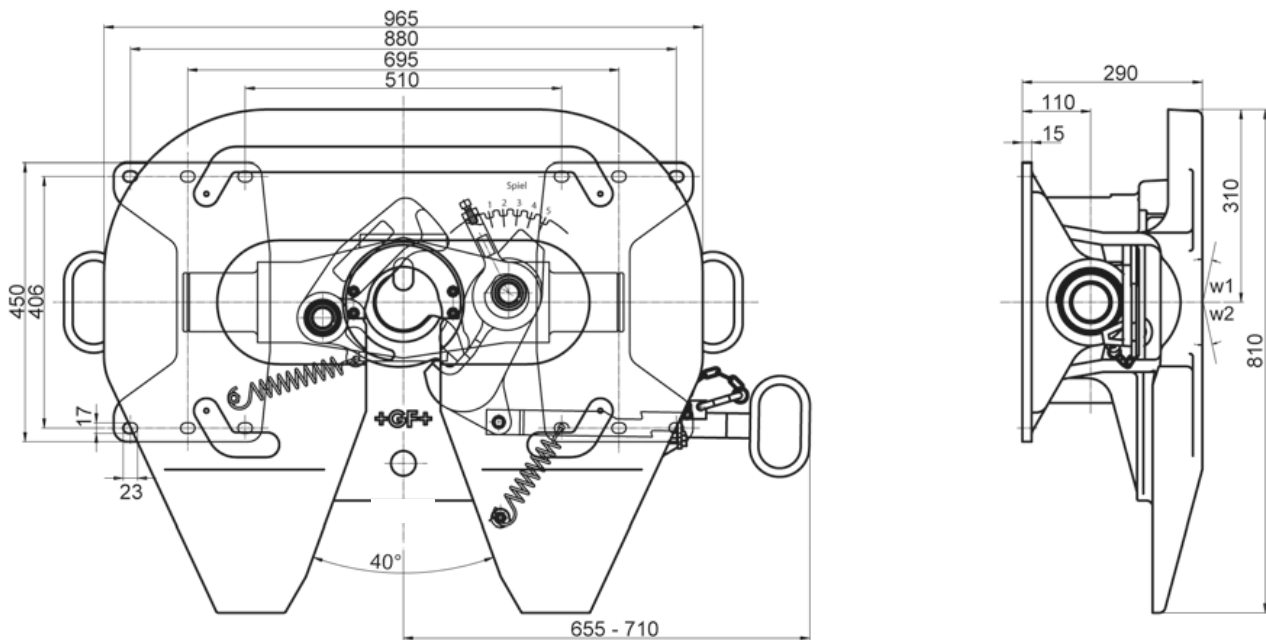
ABMESSUNGEN / DIMENSIONS

Anschlusslochbild entspricht DIN 74081 bzw. DIN 74084
 Maß- und Konstruktionsänderungen vorbehalten

Mounting hole pattern according to DIN 74081 or DIN 74084
 Subject to modifications in dimensions and design

ERSATZTEILE SK-HD 38.36 G / SPARE PARTS SK-HD 38.36 G

AB SERIEN-NR. 40001301

BIS SERIEN-NR. 40001300

ERSATZTEILE BITTE SEPARAT ANFRAGEN

FROM SERIAL NUMBER 40001301

UP TO SERIAL NUMBER 40001300

PLEASE ASK FOR SPARE PARTS SEPARATELY

**Achtung: Gilt auch für die Serien-Nr.
40001055-1144 und 40001195-1216**

*Please note: Also applies for serial numbers
40001055-1144 and 40001195-1216*

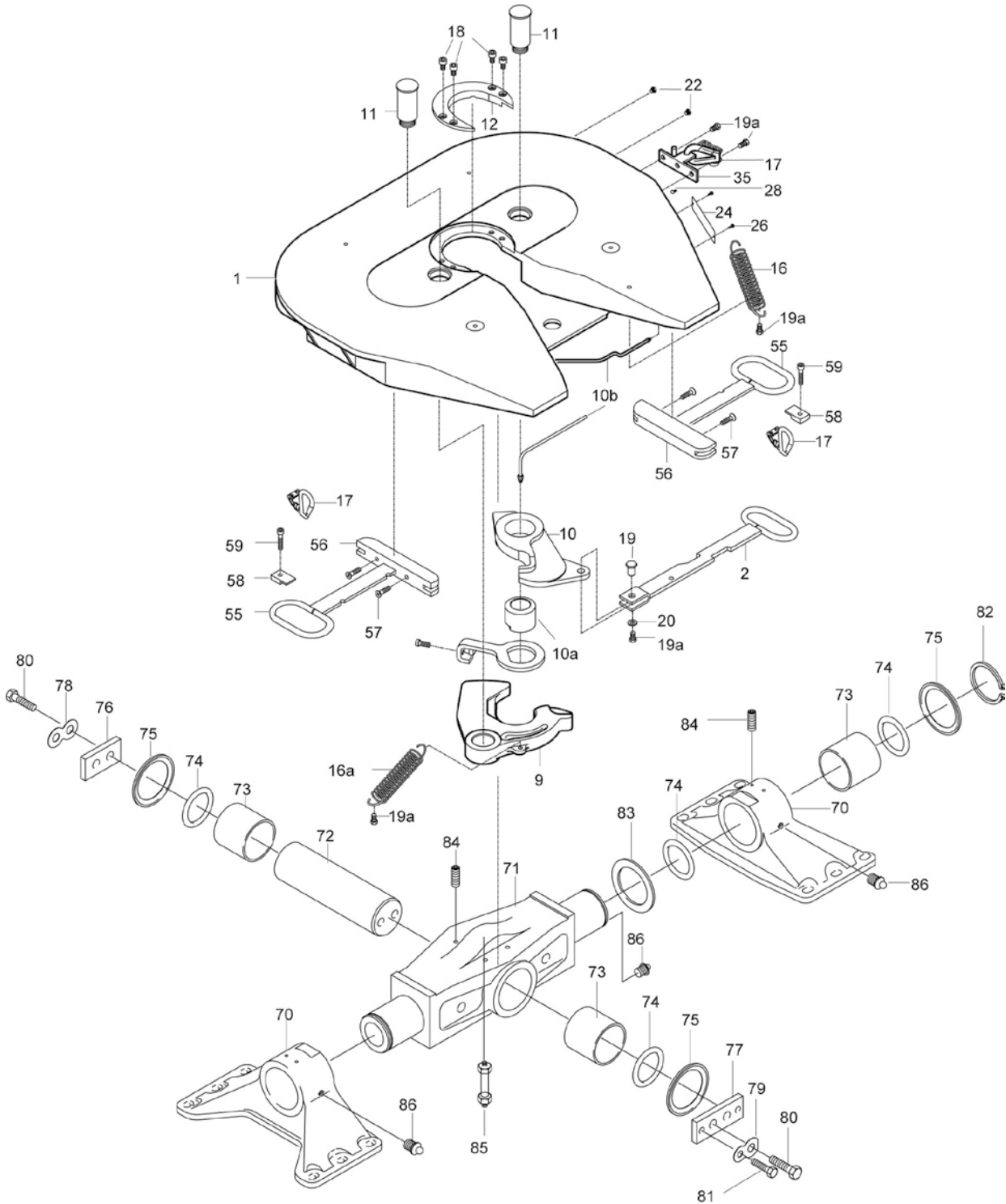

Pos. Item	Bauteil	Component	Stück Pcs.	Bestell-Nr. Order no.
	Reparatursatz für Lagerung-Unterbau 2" (73, 74, 78, 79, 80, 81, 84, 85, 86)*	Repair kit for bearing sub-assembly 2" (73, 74, 78, 79, 80, 81, 84, 85, 86)*		662 101 487
	Reparatursatz für Lagerung-Unterbau 3 1/2" (73, 74, 78, 79, 80, 81, 84, 85, 86)*	Repair kit for bearing sub-assembly 3 1/2" (73, 74, 78, 79, 80, 81, 84, 85, 86)*		662 101 487
	Umbausatz von 3 1/2" zu 2" (9, 12, 18, 24, 26)	Conversion kit 3 1/2" to 2" (9, 12, 18, 24, 26)		662 101 704
	Umbausatz von 2" zu 3 1/2" (9, 12, 18, 24, 26)	Conversion kit 2" to 3 1/2" (9, 12, 18, 24, 26)		662 101 705
	Reparatursatz für Verschluss 2" (9, 11, 12, 18)	Repair kit for locking mechanism 2" (9, 11, 12, 18)		662 101 708
	Reparatursatz für Verschluss 3 1/2" (9, 11, 12, 18)	Repair kit for locking mechanism 3 1/2" (9, 11, 12, 18)		662 101 709
1	Kupplungsplatte	Fifth wheel plate	1	
2	Entriegelungsgriff	Operating handle	1	662 111 276
9	Schlossstück kpl. 2"	Coupler jaw assembly 2"	1	
9	Schlossstück kpl. 3 1/2"	Coupler jaw assembly 3 1/2"	1	
10	Riegel	Locking hook assembly	1	662 111 239
10a	Exzenter	Cam complete	1	662 111 317
10b	Schmierleitung kpl.	Lubrication tube assembly	2	659 144 106
11	Zapfen	Pin	2	
12	Verschleißring 2"	Wear ring 2"	1	
12	Verschleißring 3 1/2"	Wear ring 3 1/2"	1	
16	Zugfeder	Tension spring	1	662 126 410
16a	Zugfeder	Tension spring	1	662 111 130
17	Karabinerhaken mit Kette	Carabiner hook with chain	3	662 100 574
18	Zylinderschraube mit Innensechskant	Cap screw	4	
19	Bolzen	Pin	1	662 126 449
19a	Sechskantschraube	Hex. bolt	2	659 112 359
20	U-Scheibe	Washer	1	662 126 175
22	Schmiernippel	Grease nipple	2	662 126 224
24	Typenschild	Type plate	1	
26	Halbrundkerbnagel	Rivet	2	
28	Hammerschlagniet	Hammer rivet	1	662 126 151
35	Sicherungsglasche	Safety flange	1	662 111 281
55	Verriegelungsgriff	Operating handle	2	
56	Anschlag	Stopper	2	
57	Senkschraube	Counter sink screw	4	
58	Sicherungsplatte	Locking plate	2	
59	Zylinderschraube	Cap bolt	2	
70	Lagerbock	Mounting bracket	2	662 111 299
71	Schwinge	Rocker arm	1	662 111 303
72	Lagerbolzen	Trunnion pin	1	662 111 306
73	Lagerbuchse	Bearing sleeve	4	
74	O-Ring	O-ring	6	
75	Distanzscheibe	Spacing washer	4	659 122 075
76	Platte	Plate	1	662 111 304
77	Spannplatte	Counterplate	1	662 111 307
78	Sicherungsblech	Locking plate	1	
79	Sicherungsblech	Locking plate	2	
80	Sechskantschraube	Hex. bolt	4	
81	Sechskantschraube	Hex. bolt	2	
82	Sicherungsring	Circlip	2	662 111 302
83	Distanzscheibe	Spacing washer	2	659 122 074
84	Zylindkerbstift	Cylindrical notched pin	8	
85	Schmiernippel kpl.	Grease nipple assembly	1	
86	Schmiernippel	Grease nipple	6	
	Unterbau kpl. (nicht dargestellt)	Complete base assembly (not shown)		

* Reparatursatz 2" und 3,5" ist identisch

* Repair kit 2" and 3.5" identical

FW0100



- 2" oder 3½" Extra-Schwerlast-Sattelkupplungen aus hochfestem Stahlguß für schwierigste Einsatzbedingungen
- Zulässige Einsatztemperatur bis -40°C
- Für Zwangslenkung zugelassen
- Herstellung der Sattelkupplung gemäß DIN 74081 und DIN 74084
- **ACHTUNG:** Keine Straßenzulassung
- *2" or 3½" extra heavy duty fifth wheel manufactured from high strength cast steel, designed for the most demanding applications*
- *Minimum operating temperature -40° C*
- *Suitable for rear axle steering systems*
- *Production of the fifth-wheel according to DIN 74081 and DIN 74084*
- **PLEASE NOTE:** not authorized for road transport

TECHNISCHE DATEN / TECHNICAL DATA

Typ Type	Verschlussgröße Zoll Lock size Inch	Bauhöhe mm	Overall height mm	Sattellast Imposed load t	D-Wert D-value kN	Gewicht Weight kg	Bestell-Nr. Order no.
FW0100-02	2	nur Kupplungsplatte	<i>top plate only</i>	45	165	159	FW0100-02
FW0100-03	3 ½	nur Kupplungsplatte	<i>top plate only</i>	45	240	159	FW0100-03
FW0100-O	3 ½	270		45	240	272	FW0100-O
FW0100-OC	3 ½	230		45	240	268	FW0100-OC
FW0100-D	2	270		45	165	272	FW0100-D
FW0100-DC	2	230		45	165	268	FW0100-DC

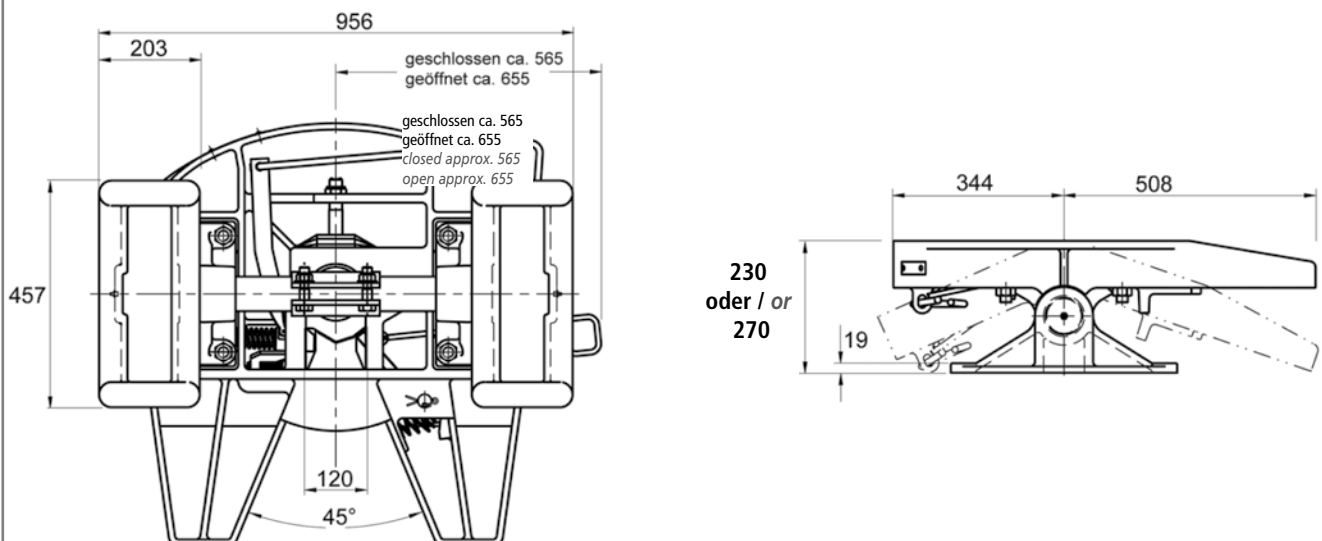
ABMESSUNGEN / DIMENSIONS

ERSATZTEILE FW0100 / SPARE PARTS FW0100

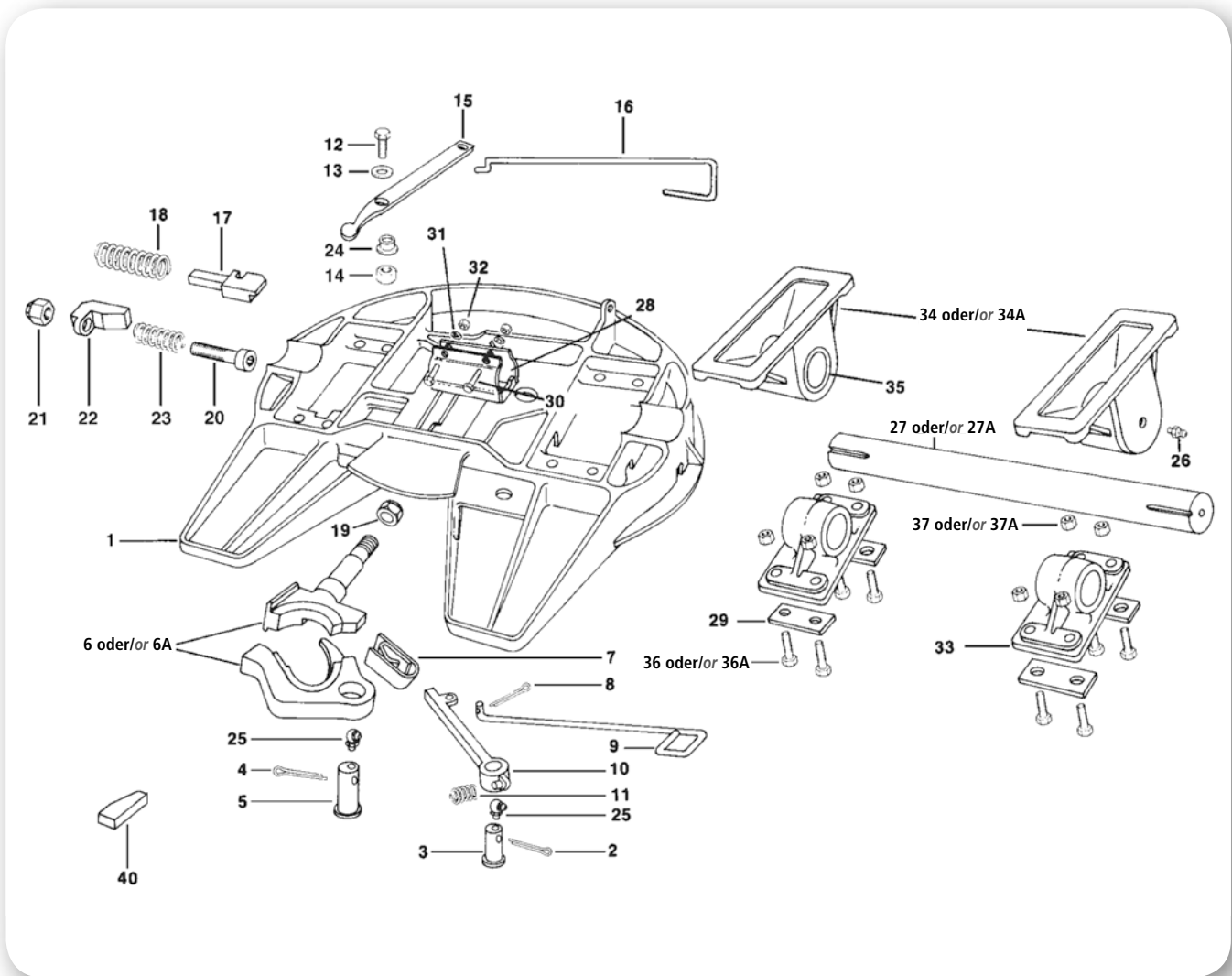

Pos. Item	Bauteil	Component	Stück Pcs.	Bestell-Nr. Order no.
	Reparatursatz kpl. – 2" Königszapfen (2-24, 40)	Full overhaul kit – 2" kingpin (2-24, 40)		RK-65012
	Reparatursatz kpl. – 3½" Königszapfen (2-6A, 7-24, 40)	Full overhaul kit – 3½" kingpin (2-6A, 7-24, 40)		RK-65013
	Verschluss Reparatursatz – 2" (4, 5, 6, 10, 25, 40)	Lock repair kit – 2" kingpin (4, 5, 6, 10, 25, 40)		RK-65024
	Verschluss Reparatursatz – 3½" (4, 5, 6A, 10, 25, 40)	Lock repair kit – 3½" kingpin (4, 5, 6A, 10, 25, 40)		RK-65024-1
1	Sattelplatte – 2" Ausführung	Fifth wheel top plate – 2" kingpin	1	
1A	Sattelplatte – 3½" Ausführung	Fifth wheel top plate – 3½" kingpin	1	
2	Splint 1/4" x 2"	Cotter pin 1/4" x 2"	1	
3	Verschlussbolzen	Lock pin	1	
4	Splint 1/4" x 2,5"	Cotter pin 1/4" x 2.5"	1	
5	Verschlussbolzen	Lock pin	2	
6	Verschlussatz 2" Königszapfen	Lock set for 2" kingpin	1	
6A	Verschlussatz 3½" Königszapfen	Lock set for 3½" kingpin	1	
7	Feder	Spring	1	
8	Splint 1/8" x 1"	Cotter pin 1/8" x 1"	1	
9	Handhebel Zusatzsicherung	Secondary lock release handle	1	
10	Sperrarm für Zusatzsicherung	Secondary lock arm	1	
11	Druckfeder	Spring	1	
12	Sechskantschraube 1/2 - 20 x 1,75"	Hex head cap screw 1/2 - 20 x 1.75"	1	
13	Scheibe	Plain washer	1	
14	Sicherungsmutter	Locknut	1	
15	Ausrückhebel	Release lever	1	
16	Handhebel	Release handle	1	
17	Verriegelungsschieber	Plunger	1	
18	Druckfeder (rot)	Compression spring (red)	2	
19	Selbstsichernde Mutter 1" - 14	Jam nut 1" - 14	1	
20	Innensechskantschraube	Socket head cap screw	1	
21	Mutter	Locknut	1	
22	Einstellkeil	Adjustment wedge	1	
23	Druckfeder	Compression spring	1	
24	Buchse	Bushing	1	
25	Schmiernippel	Lube fitting	2	
26	Schmiernippel	Lube fitting	2	
27	Achse	Trunnion shaft	1	
28	Klemmstück für Achse	Trunnion shaft clamp	2	
29	Unterlegplatte	Shims	4	
30	Schraube	Bolt	2	
31	Scheibe	Plain washer	2	
32	Mutter	Locknut	2	
33	Achslager	Trunnion shaft bracket	2	
34	Lagerbock	Mounting bracket	2	
34A	Lagerbock	Mounting bracket	2	
35	Buchse	Bushing	2	
36	Schraube	Bolt	8	
36A	Schraube	Bolt	8	
37	Sicherungsmutter	Locknut	8	
37A	Sicherungsmutter	Locknut	8	
40	Einstellkeil	Adjustment wedge	1	

FW0165



- Stahlguß
- ACHTUNG:
Keine ECE-Genehmigung
- Cast steel
- PLEASE NOTE:
not authorized for road transport

TECHNISCHE DATEN / TECHNICAL DATA

Typ Type	Verschlussgröße Zoll Lock size Inch	Bauhöhe Overall height mm	Sattellast Imposed load t	D-Wert D-value kN	Gewicht Weight kg	Bestell-Nr. Order no.
2"						
FW0165-0091-1	2	270	74	165	295	FW0165-0091-1
3½"						
FW0165-0091	3 ½	270	74	240	302	FW0165-0091

ABMESSUNGEN / DIMENSIONS

Höhe / Height
270 mm

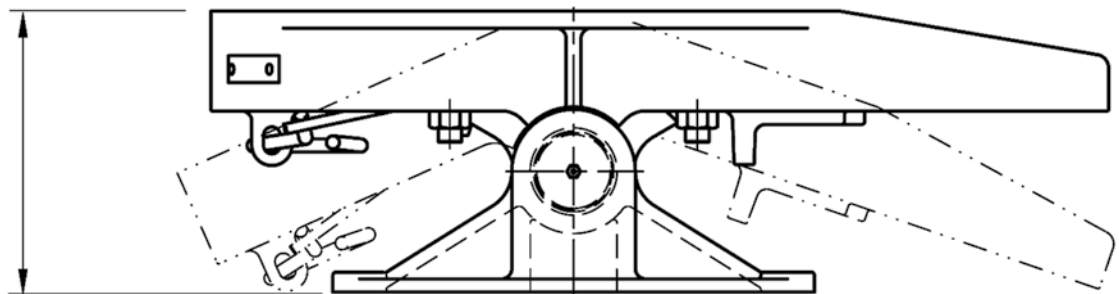

ERSATZTEILE FW0165 / SPARE PARTS FW0165

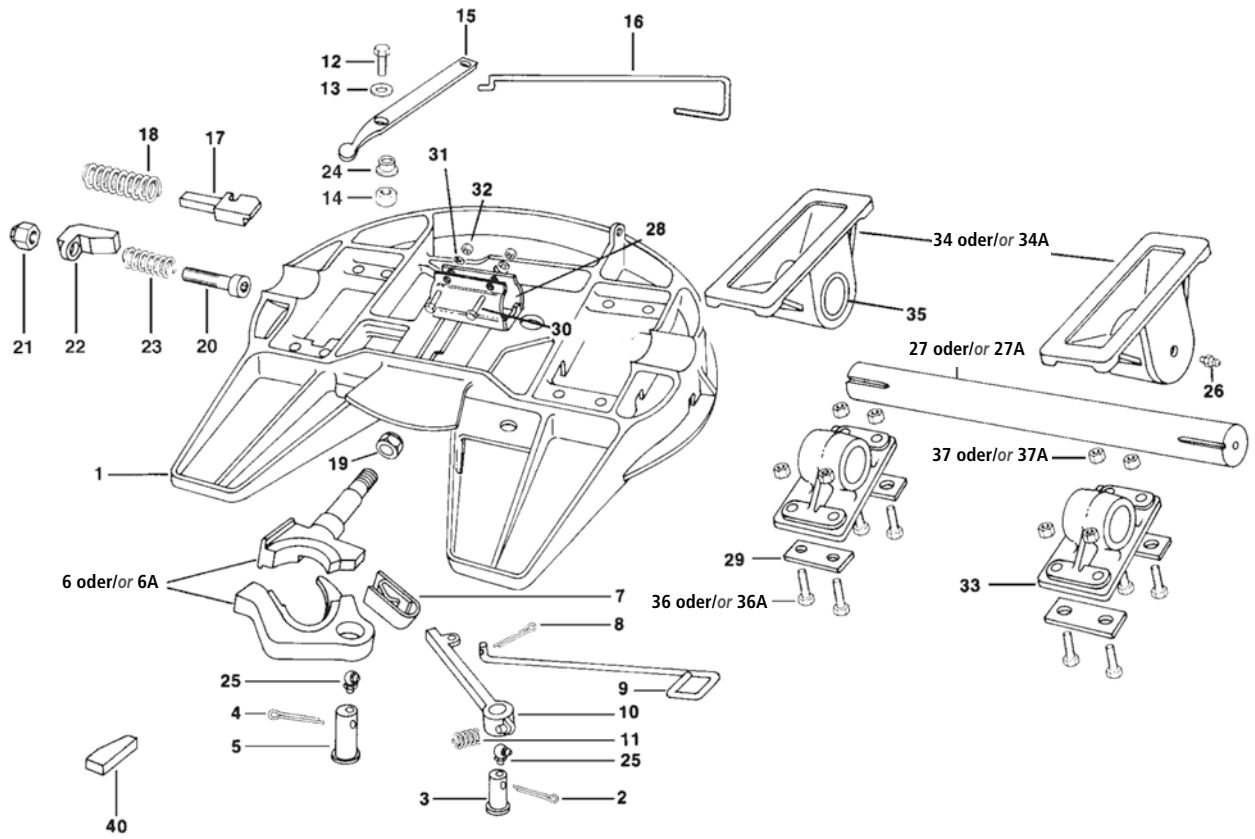

Pos. Item	Bauteil	Component	Serien-Nr. Serial no.	Stück Pcs.	Bestell-Nr. Order No.
	Verschluss Reparatursatz – 2" (4-6, 10, 25, 40)	Lock repair kit – 2" (4-6, 10, 25, 40)		1	RK-65024
	Verschluss Reparatursatz – 3½" (4-6A, 10, 25, 40)	Lock repair kit – 3½" (4-6A, 10, 25, 40)		1	RK-65024-1
	Reparatursatz kpl. – 2" Königszapfen (2-24, 40)	Full overhaul kit – 2" kingpin (2-24, 40)		1	RK-65012
	Reparatursatz kpl. – 3½" Königszapfen (2-6A, 7-24, 40)	Full overhaul kit – 3½" kingpin (2-6A, 7-24, 40)		1	RK-65013
1	Sattelplatte	Fifth wheel top plate		1	
2	Splint 1/4" x 2"	Cotter pin 1/4" x 2"		1	
3	Verschlussbolzen	Lock pin		1	
4	Splint 1/4" x 2,5"	Cotter pin 1/4" x 2.5"		1	
5	Verschlussbolzen	Lock pin		2	
6	Verschlussatz 2" Königszapfen	Lock set for 2" kingpin		1	
6A	Verschlussatz 3½" Königszapfen	Lock set for 3½" kingpin		1	
7	Feder	Spring		1	
8	Splint 1/8" x 1"	Cotter pin 1/8" x 1"		1	
9	Handhebel Zusatzsicherung	Secondary lock release handle		1	
10	Sperrarm für Zusatzsicherung	Secondary lock arm		1	
11	Druckfeder	Spring		1	
12	Sechskantschraube 1/2 - 20 x 1,75"	Hex head cap screw 1/2 - 20 x 1.75"		1	
13	Scheibe	Washer		1	
14	Sicherungsmutter	Locknut		1	
15	Ausrückhebel	Release lever		1	
16	Handhebel	Release handle		1	
17	Verriegelungsschieber	Plunger		1	
18	Druckfeder (rot)	Compression spring (red)		2	
19	Selbstsichernde Mutter 1" - 14	Jam nut 1" - 14		1	
20	Innensechskantschraube	Socket head cap screw		1	
21	Selbstsichernde Mutter 5/8" - 11	Locknut 5/8" - 11		1	
22	Einstellkeil	Adjustment wedge		1	
23	Druckfeder	Compression spring		1	
24	Buchse	Bushing		1	
25	Schmiernippel (45°)	Lube fitting (45°)		2	
26	Schmiernippel	Lube fitting		2	
27	Achse	Trunnion shaft		1	
28	Klemmstück für Achse	Trunnion shaft clamp		2	
29	Unterlegplatte	Shims		4	
30	Sechskantschraube 3/4" - 16 x 3"	Hex bolt 3/4" - 16 x 3"		2	
31	Unterlegscheibe	Washer		2	
32	Mutter 3/4" - 16	Nut 3/4" - 16		2	
33	Achslager	Trunnion shaft bracket		2	
34	Lagerbock - 270 mm	Mounting bracket - 270 mm		2	
35	Buchse	Bushing		2	
36	Schraube 7/8" - 14 x 4"	Bolt 7/8" - 14 x 4"	nach / after 08/97	8	
36A	Sechskantschraube 1" - 8 x 4"	Hex bolt 1" - 8 x 4"	vor / before 08/97	8	
37	Sicherungsmutter 7/8" - 14	Locknut 7/8" - 14	nach / after 08/97	8	
37A	Sicherungsmutter 1" - 8	Locknut 1" - 8	vor / before 08/97	8	
40	Einstellkeil	Adjustment wedge		1	

FW3510-TR



- Lenkkeitauglich
- Hat keine Straßenzulassung;
nur mit manueller Verriegelung
- ECE Prüf-Nr.: E1155R-01 6172
- *Suitable for steering wedge applications*
- *Not authorized for road transport,
only with manual secondary lock*
- *ECE type approval no.: E1155R-01 6172*

TECHNISCHE DATEN / TECHNICAL DATA

Typ Type	D-Wert D-value kN	Sattellast Imposed load t	Gewicht Weight kg	Bestell-Nr. Order no.
FW3510-TR	–	36	120	FW3510-TR

- Oben genannte Belastungswerte sind gültig für den Betrieb auf ebenen Fahrbahnen im Terminalverkehr und für Geschwindigkeiten bis 35 km/h.
- *The load limits given are valid for operation with speed limited to 35 km/h maximum and for use on well maintained roadways and yards within distribution depots and dockyard areas*

Typ Type	D-Wert D-value kN	Sattellast Imposed load t	Gewicht Weight kg	Bestell-Nr. Order no.
FW3510-TR-EG	150	20	121	FW3510-TR-EG

- Ausführung mit manueller Verschlussicherung für den Betrieb auf öffentlichen Straßen
- *Specification with optional manual secondary lock*

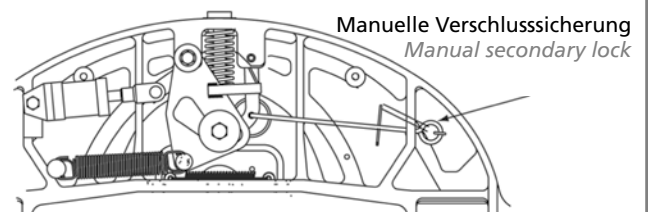
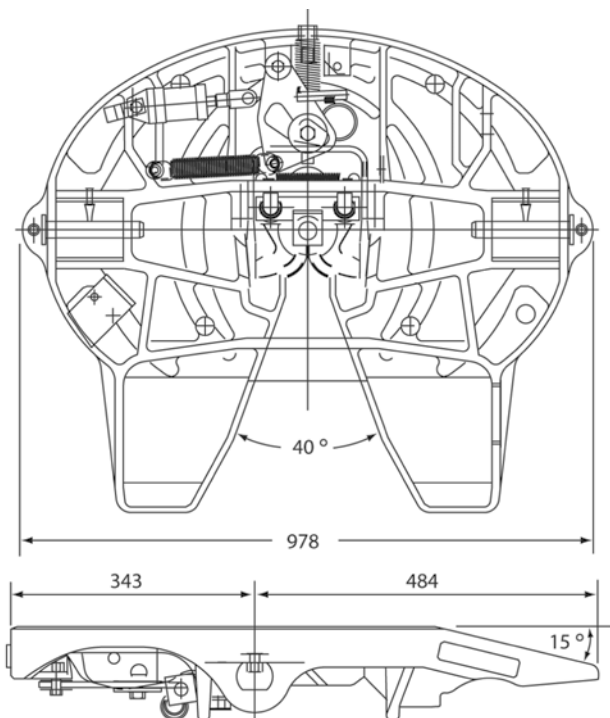
ABMESSUNGEN / DIMENSIONS

ERSATZTEILE FW3510-TR / SPARE PARTS FW3510-TR

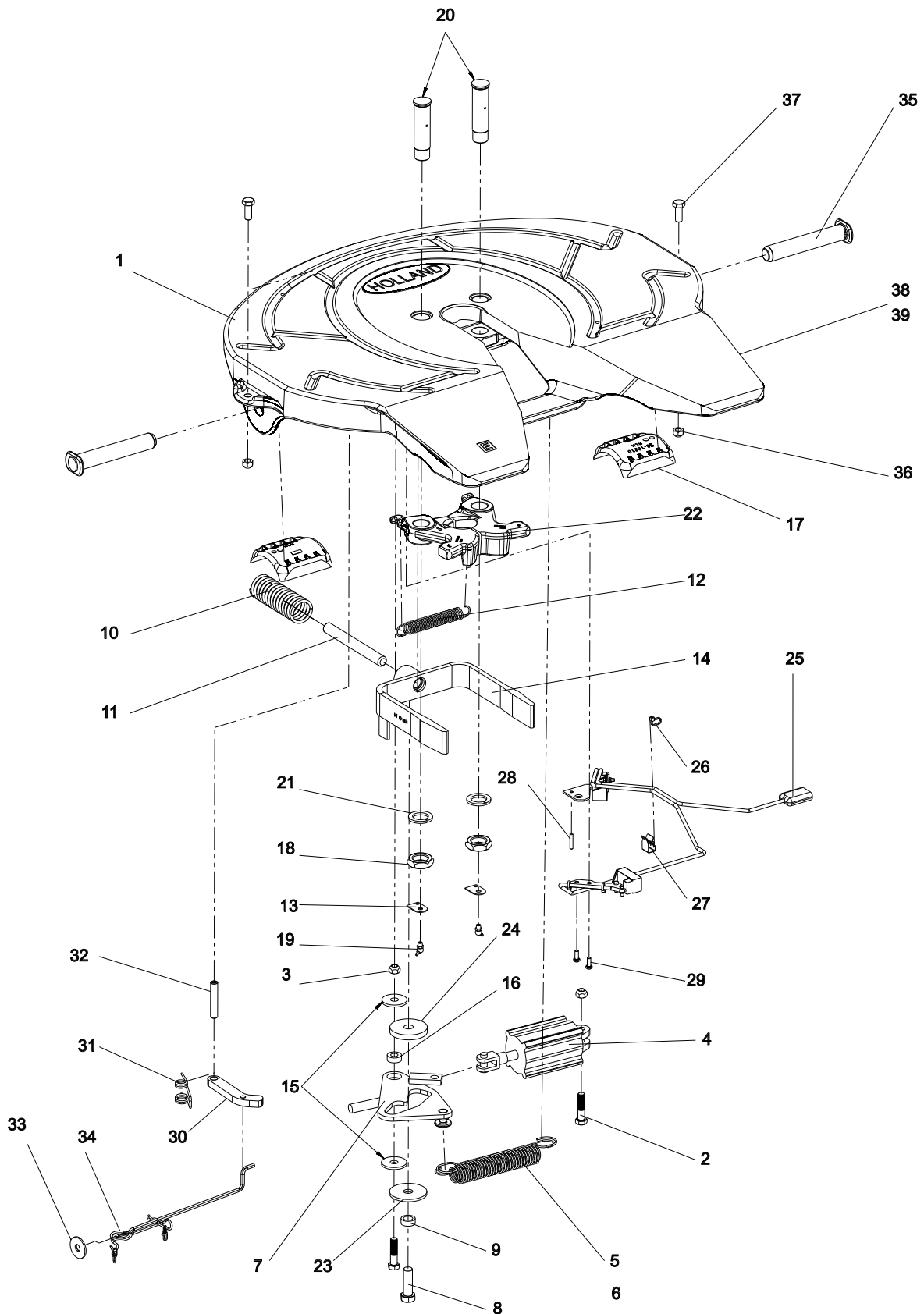

Pos. Item	Bauteil	Component	Stück Pcs.	Bestell-Nr. Order no.
	Rep-Satz Sattelkupplung (Pos. 2-3, 5-24, 35-37)	Repair kit fifth wheel (Pos. 2-3, 5-24, 35-37)		RK-3510-TR-2
	Rep-Satz Sattelkupplung inkl. Pneumatik (Pos. 2-24, 35-37)	Repair kit fifth wheel incl. Pneumatic (Pos. 2-24, 35-37)		RK-3510-TR
	Rep-Satz Verschluss (Pos. 13, 18-22)	Repair kit locking mechanism (Pos. 13, 18-22)		RS-91103
	Rep-Satz Sensor (Pos. 25-29)	Repair kit sensor (Pos. 25-29)		RS-91118
	Rep-Satz Lagerung (Pos. 17, 35-37)	Repair kit bearing (Pos. 17, 35-37)		RS-91139
	Rep-Satz Zusatzsicherung (Pos. 30-34)	Repair kit secondary lock bar (Pos. 30-34)		RS-91141
1	Kupplungsplatte	Fifth wheel plate	1	
2	Schraube M12 x 50	Bolt M12 x 50	2	
3	Mutter M12	Nut M12	2	
4	Zylinder	Cylinder	1	
5	Zugfeder (aussen)	Extension spring (outer)	1	
6	Zugfeder (innen)	Extension spring (inner)	1	
7	Mitnehmerplatte	Camplate	1	
8	Schraube M12 x 50	Bolt M12 x 50	1	
9	Mitnehmer-Rolle	Roller	1	
10	Druckfeder	Yoke spring	1	
11	Bügelstange	Yoke shaft	1	
12	Feder	Spring	1	
13	Halter für Kabel	Cable tab (brass)	2	
14	Verriegelungsbügel	Yoke	1	
15	Scheibe	Plain washer	2	
16	Buchse	Roller	1	
17	Einlage	Insert	2	
18	Mutter M27	Nut M27	2	
19	Schmiernippel 45° - M8 x 1	Lube fitting 45° - M8 x 1	2	
20	Verschlussbolzen	Lock pin	2	
21	Federring M27	Spring ring M27	1	
22	Verschlussklauen-Satz	Lock set	1	
23	Scheibe	Plain washer	1	
24	Distanzscheibe	Camplate spacer	1	
25	Sensor 351-24V	Sensor 351-24V	1	
26	Kabelbinder	Cable tie	1	
27	Halter (für Sensorkabel)	Sensor bracket	1	
28	Spannstift	Pin	1	
29	Schraube M6 x 16	Bolt M6 x 16	2	
30	Zusatzsicherung	Secondary lock bar	1	
31	Drehfeder	Torsion spring	1	
32	Spiralstift	Roll pin	1	
33	Scheibe	Plain washer	1	
34	Zuggriff-Manuelle Sicherung	Handle-Secondary lock	1	
35	Lagerbolzen	Bracket pin	2	
36	Mutter M12	Nut M12	2	
37	Schraube M12 x 30	Bolt M12 x 30	2	
38	Typenschild	Type plate		659 120 420

FW0E70-T



- Stahlgußkonstruktion mit hoher Festigkeit und zulässiger Einsatztemperatur von bis -40°C
- Luftbetätigtes Verschlusssystem
- Gesamtgewichte über 120.000 kg sind in bestimmten Einsatzfällen zulässig
- ACHTUNG: keine Straßenzulassung
- *High strength cast steel construction - permitted operating temperature to -40° C*
- *Air operated lock release mechanism*
- *Gross weights over 120,000 kg in certain applications allowed*
- *PLEASE NOTE: not authorized for road transport*

TECHNISCHE DATEN / TECHNICAL DATA

Typ Type	Verschlussgröße Zoll Lock size Inch	D-Wert D-value kN	Sattellast Imposed load t	Gewicht Weight kg	Bestell-Nr. Order no.
2"					
FW0E70-02-T	2	165	45	148	FW0E70-02-T
3½"					
FW0E70-03-T	3½	240	45	148	FW0E70-03-T

- Die zulässigen Belastungen sind gültig für den Betrieb auf ebenen Fahrbahnen im Terminalverkehr und für Geschwindigkeiten bis 35 km/h
- The load limits given are valid for operation with speed limited to 35 km/h maximum and for use on well maintained road ways and yards within distribution depots and dockyard areas*

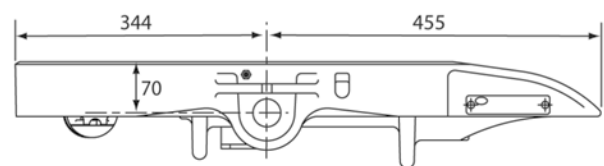
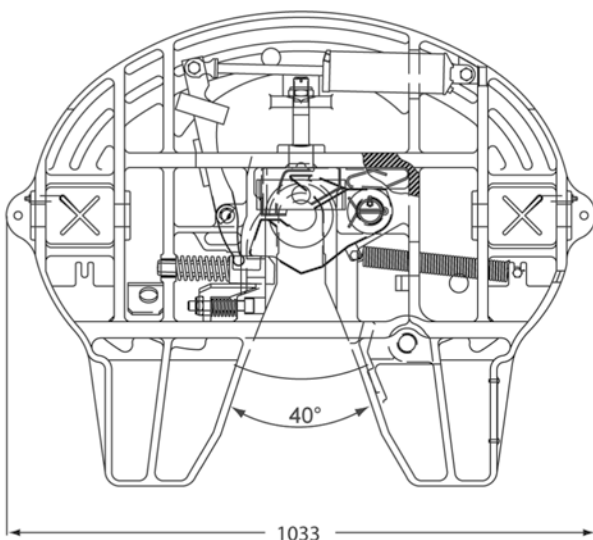
ABMESSUNGEN / DIMENSIONS

ERSATZTEILE FW0E70-T / SPARE PARTS FW0E70-T

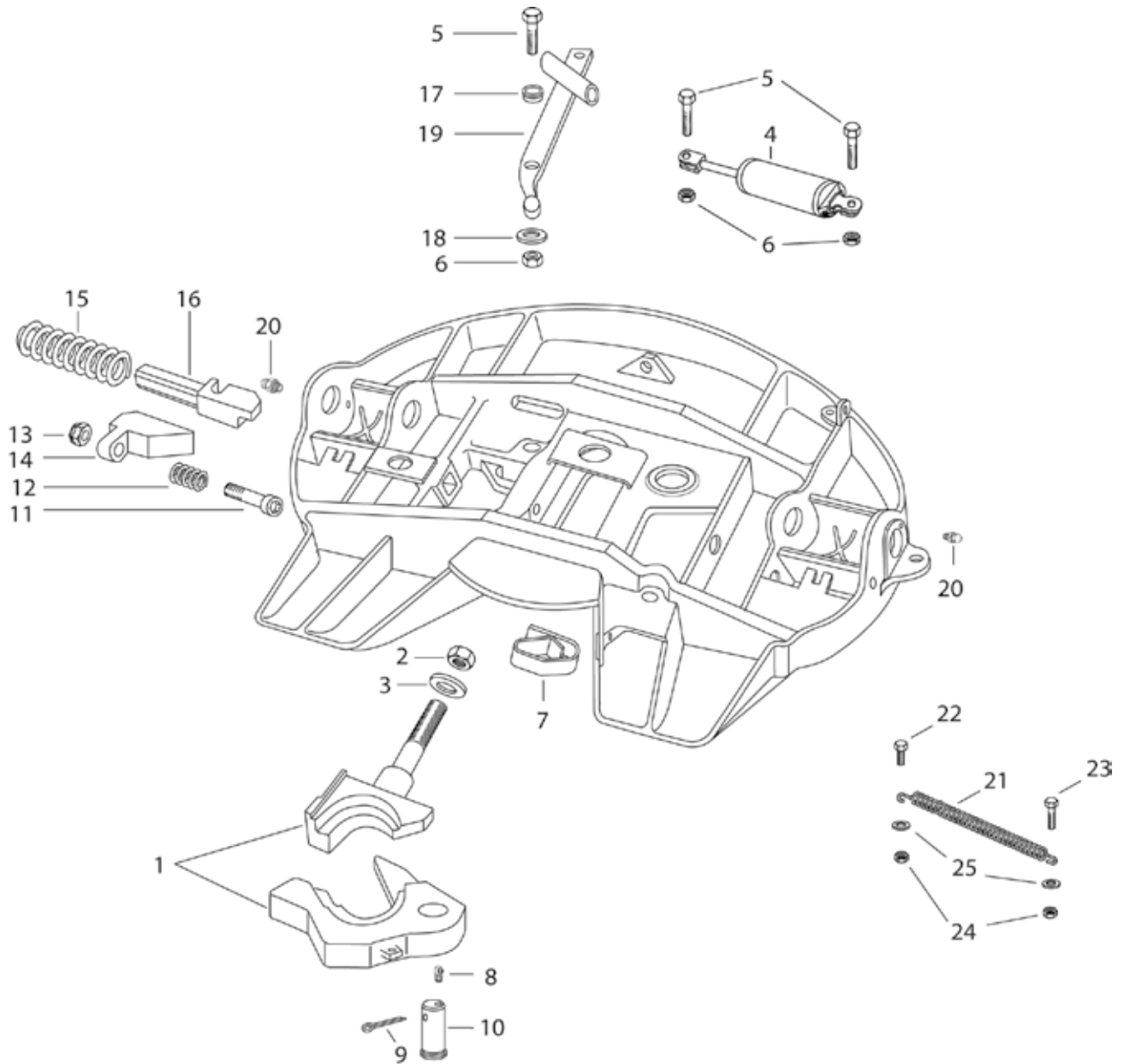

Pos. Item	Bauteil	Component	Stück Pcs.	Bestell-Nr. Order no.
1	Verschluss-Satz - 2"	Lock set - 2"	1	XA-FW-104-D-T-KTL
	Verschluss-Satz - 3½"	Lock set - 3½"	1	XA-FW-104-03-T-KTL
2	Sicherungsmutter	Locknut	1	XB-04473
3	Scheibe	Washer	1	XB-10327
4	Luftzylinder	Air cylinder	1	XA-2524-R-2
5	Schraube	Bolt	3	XB-2083
6	Sicherungsmutter	Locknut	3	XB-T-69-A
7	Feder	Spring	1	XA-FW-128
8	Schmiernippel	Lube fitting	1	XB-0769
9	Splint	Cotter pin	1	XB-T-60
10	Verschlussbolzen	Lock pin	1	XA-FW108-D
11	Sechskantschraube	Hex. bolt	1	XB-09407
12	Druckfeder	Spring	1	XB-403-KTL
13	Sicherungsmutter	Locknut	1	XB-HNH-58-C
14	Einstellkeil	Adjusting wedge	1	XD-3123-1-KTL
15	Druckfeder	Spring	1	XB-1007
16	Verriegelungsschieber	Plunger	1	XA-1104-1
17	Buchse	Bushing	1	XB-02949
18	Unterlegscheibe	Washer	1	XB-T-49
19	Ausrückhebel	Lever	1	XA-60020-KTL
20	Schmiernippel	Lube fitting	2	XB-H-38
21	Zugfeder	Spring	1	XA-60021-KTL
22	Schraube M10 x 25	Bolt M10 x 25	1	31008
23	Schraube M10 x 50	Bolt M10 x 50	1	31032
24	Sicherungsmutter	Locknut	2	32008
25	Unterlegscheibe	Washer	2	33023

VERSCHIEBEEINRICHTUNGEN *SLIDERS*

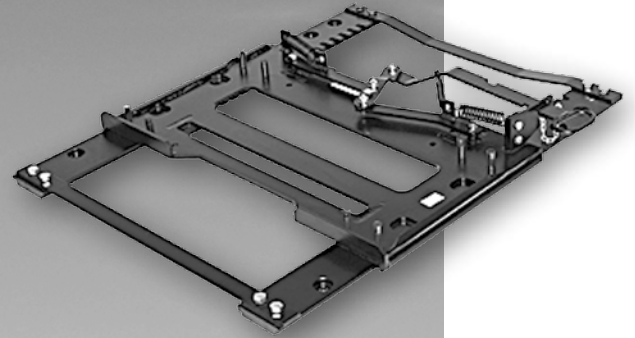

ZUR OPTIMALEN AUSNUTZUNG VON ZULÄSSIGER
ACHSLAST UND FAHRZEUGLÄNGE
*TO PERMISSIBLE AXLE LOADS
AND VEHICLE LENGTHS*

SK-V 20

Die Zahnleisten sind beidseitig direkt mit dem Hilfsrahmen der Sattelzugfahrzeuge kraftschlüssig verbunden. Der Schlitten mit dem Verriegelungsmechanismus ist für die Montage von Sattelkupplungen mit Lochbild der Bauhöhen 150 - 250 mm ausgelegt.

The slotted base rails with teeth and slotted rails are mounted directly to the supporting frame of the tractor. The carriage with the locking mechanism is designed for mounting fifth wheels with an overall height of 150 - 250 mm.

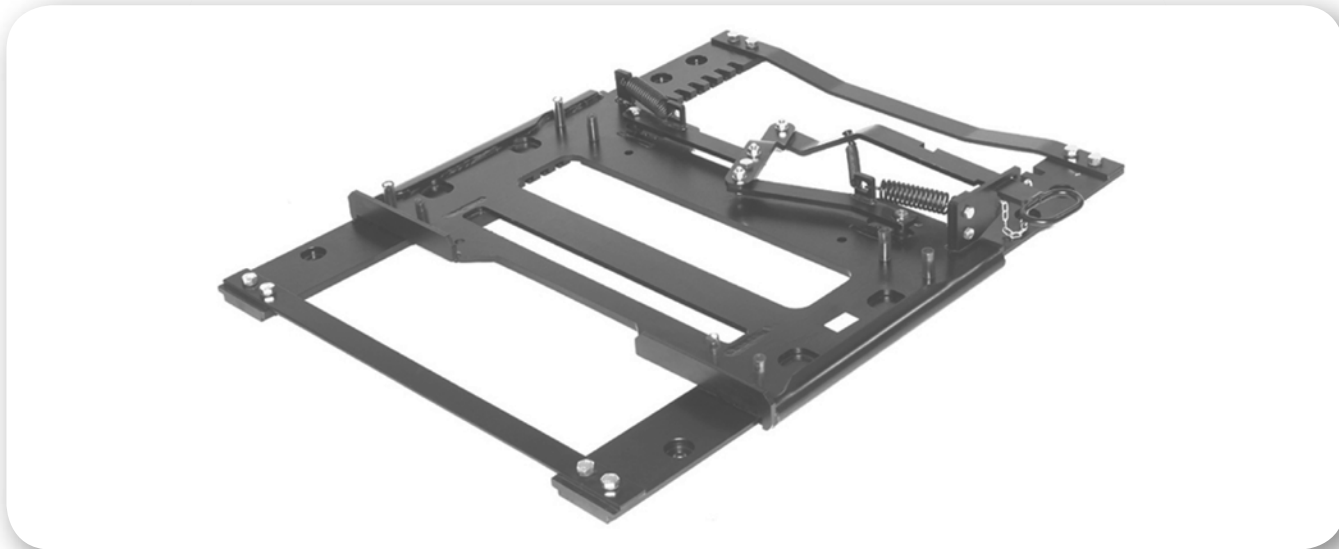

TECHNISCHE DATEN (MANUELL)

- Direktmontage auf Fahrzeugrahmen
- Sattellast: 18 t
- D-Wert: 135 kN
- Bauhöhe: 35 mm
- 14 Verschiebepositionen, Gesamtverschiebeweg 525 mm
- KTL Beschichtung
- Zugelassen für Zwangslenkung
- Anschlusslochbild gem. DIN 74081, DIN 74084 und ISO/ FDIS 3842

TECHNICAL DATA (MANUAL)

- *Direct mounting on vehicle frame*
- *Imposed Load: 18 t*
- *D-value: 135 kN*
- *Overall height: 35 mm*
- *14 selectable coupling points, total slider travel of 525 mm*
- *KTL anti-corrosion coating*
- *Approved for forced steering*
- *Mounting hole pattern according to DIN 74081, 74084 and ISO 3842*

TECHNISCHE DATEN (PNEUMATISCH)

- Sattellast 18 t
- D-Wert: 135 kN
- Bauhöhe 35 mm
- ECE Prüf-Nr.: E11 55R-01 5482

TECHNICAL DATA (PNEUMATIC)

- *Imposed Load: 18 t*
- *D-value: 135 kN*
- *Overall height 35 mm*
- *ECE type approval no.: E11 55R-01 5482*

BESTELLMHINWEISE

- Befestigungssatz von Kupplung auf Slider im Lieferumfang enthalten
- Standardausführungen ohne Befestigungsbohrungen
- Vorgebohrte Ausführungen gemäß spezifischem Fahrzeugtyp
- Mit dem Umbau der Hebelstütze ist eine Änderung der Entriegelungsgriffhöhe von 180 mm auf 90 mm und umgekehrt möglich
- Sattelkupplungen mit Bauhöhe 150 mm und 185 mm nur mit Entriegelungsgriffhöhe 90 mm möglich
- Weitere Varianten und Aufbaumöglichkeiten auf Anfrage erhältlich

ORDERING INSTRUCTIONS

- *Mounting kit for fifth wheel on slider included in delivery*
- *Standard versions without predrilled mounting holes*
- *Models available drilled to specific vehicle type on request*
- *With conversion of lever support the operating handle height can be changed from 180 mm to 90 mm and vice versa*
- *Fifth wheels with overall heights of 150 mm and 185 mm are only possible with an operating handle height of 90 mm*
- *Further types and mounting possibilities on request*

VERSCHIEBEEINRICHTUNG SK-V 20 STANDARD (OHNE BEFESTIGUNGSBOHRUNGEN) SLIDERS SK-V 20 STANDARD (WITHOUT PREDRILLED MOUNTING HOLES)

Typ Type	Ausführung Model	OEM	Radformel Axle configuration	Gewicht Weight kg	Breite Rahmen- befestigung Mounting width mm	Abmessungen Dimensions length x width mm	Griffhöhe Handle height mm	Bestell-Nr. Order no.
SK-V 20	manuell / manual	Standard (ungebohrt) Standard (undrilled)	4 x 2	110	780 - 900	1250 x 960	90	662 204 500
SK-V 20	manuell / manual	Standard (ungebohrt) Standard (undrilled)	4 x 2	110	780 - 900	1250 x 960	180	662 204 524
SK-V 20	pneumatisch / pneumatic	Standard (ungebohrt) Standard (undrilled)	4 x 2	105	780 - 900	1250 x 960	–	662 205 500

VERSCHIEBEEINRICHTUNG SK-V 20 (MIT BEFESTIGUNGSBOHRUNGEN OEM) SLIDERS SK-V 20 (WITH PREDRILLED OEM HOLE PATTERNS)

Typ Type	Ausführung Model	OEM	Radformel Axle configuration	Gewicht Weight kg	Breite Rahmen- befestigung Mounting width mm	Abmessungen Dimensions length x width mm	Griffhöhe Handle height mm	Bestell-Nr. Order no.
SK-V 20	manuell / manual	Iveco	4 x 2 + 6 x 2	110	780 - 900	1250 x 960	90	662 204 501
SK-V 20	manuell / manual	Iveco	4 x 2 + 6 x 2	110	780 - 900	1250 x 960	180	662 204 502
SK-V 20	pneumatisch / pneumatic	Iveco	4 x 2	105	780 - 900	1250 x 960	–	662 205 501
SK-V 20	manuell / manual	Mercedes-Benz	4 x 2 + 6 x 2	110	780 - 900	1250 x 960	90	662 204 503
SK-V 20	manuell / manual	Mercedes-Benz	4 x 2 + 6 x 2	110	780 - 900	1250 x 960	180	662 204 504
SK-V 20	pneumatisch / pneumatic	Mercedes-Benz	4 x 2	105	780 - 900	1250 x 960	–	662 205 503
SK-V 20	manuell / manual	Scania / DAF	4 x 2	110	780 - 900	1250 x 960	90	662 204 507
SK-V 20	manuell / manual	Scania / DAF	4 x 2	110	780 - 900	1250 x 960	180	662 204 508
SK-V 20	pneumatisch / pneumatic	Scania / DAF	4 x 2	105	780 - 900	1250 x 960	–	662 205 507
SK-V 20	manuell / manual	MAN	4 x 2	110	780 - 900	1250 x 960	90	662 204 509
SK-V 20	manuell / manual	MAN	4 x 2	110	780 - 900	1250 x 960	180	662 204 510
SK-V 20	pneumatisch / pneumatic	MAN	4 x 2	105	780 - 900	1250 x 960	–	662 205 509
SK-V 20	manuell / manual	Scania	6 x 2	110	780 - 900	1250 x 960	90	662 204 515
SK-V 20	manuell / manual	Scania	6 x 2	110	780 - 900	1250 x 960	180	662 204 516
SK-V 20	pneumatisch / pneumatic	Scania	6 x 2	105	780 - 900	1250 x 960	–	662 205 515
SK-V 20	manuell / manual	MAN	6 x 2	110	780 - 900	1250 x 960	90	662 204 517
SK-V 20	manuell / manual	MAN	6 x 2	110	780 - 900	1250 x 960	180	662 204 518
SK-V 20	pneumatisch / pneumatic	MAN	6 x 2	105	780 - 900	1250 x 960	–	662 205 517
SK-V 20	manuell / manual	Volvo	4 x 2 + 6 x 2	129	930	1250 x 1060	90	662 204 519
SK-V 20	manuell / manual	Volvo	4 x 2 + 6 x 2	129	930	1250 x 1060	180	662 204 521
SK-V 20	pneumatisch / pneumatic	Volvo	4 x 2 + 6 x 2	124	930	1250 x 1060	–	662 205 519
SK-V 20	manuell / manual	Volvo (light) / Renault	4 x 2 + 6 x 2	129	930	1250 x 1060	90	662 204 520
SK-V 20	manuell / manual	Volvo (light) / Renault	4 x 2 + 6 x 2	129	930	1250 x 1060	180	662 204 522
SK-V 20	pneumatisch / pneumatic	Volvo (light) / Renault	4 x 2 + 6 x 2	124	930	1250 x 1060	–	662 205 520
SK-V 20	manuell / manual	AU + NZ, Mercedes-Benz MP4	4 x 2 + 6 x 2	113	930	1250 x 1060	90	662 206 401
SK-V 20	manuell / manual	AU + NZ, Mercedes-Benz MP4	4 x 2 + 6 x 2	113	930	1250 x 1060	180	662 206 402
SK-V 20	pneumatisch / pneumatic	AU + NZ, Mercedes-Benz MP4	4 x 2 + 6 x 2	124	930	1250 x 1060	–	662 206 403

Für 6 x 2 Fahrzeuge empfehlen wir, immer vor der Bestellung die Montagehöhe über dem Fahrzeugrahmen telefonisch abzuklären.
For 6 x 2 vehicles, we recommend you always call by telephone to confirm the installation height above the vehicle frame before ordering

ABMESSUNGEN / DIMENSIONS

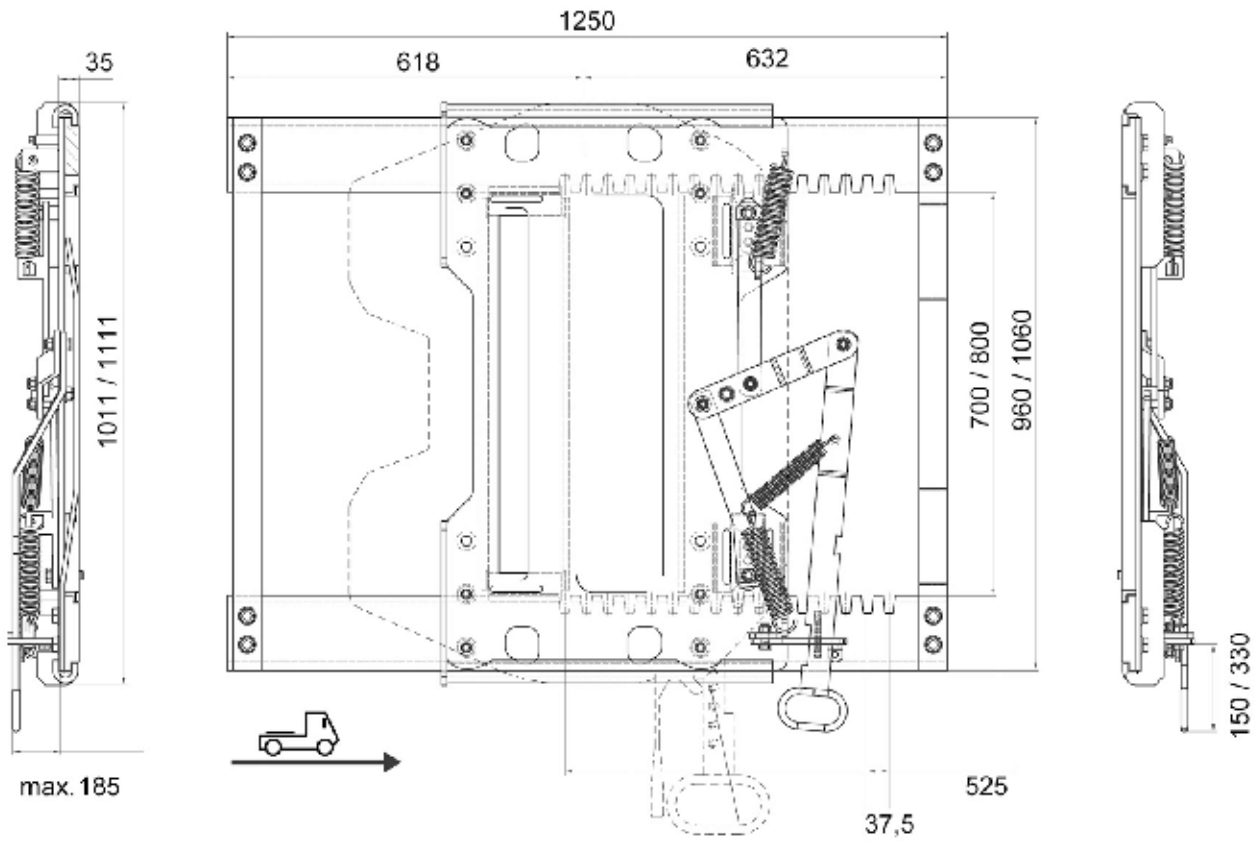

MONTAGEHINWEISE

Verschiebeeinrichtungen von SAF-HOLLAND sind bauartgenehmigt. Veränderungen an der Verschiebeeinrichtung schließen Gewährleistungsansprüche und Sachmängelhaftung aus und führen zum Erlöschen der Typgenehmigung.

Wir empfehlen, den vorschriftsmäßigen Einbau der Verschiebeeinrichtung SK-V 20 durch einen amtlich anerkannten Sachverständigen prüfen zu lassen.

Beim Einbau der Verschiebeeinrichtung sind folgende Punkte zu beachten:

Die Montage der Verschiebeeinrichtung darf nur durch Fachpersonal in geeigneten Werkstätten erfolgen.

Der Grundrahmen (Zahnleisten mit Anschlägen) muss mit der Rahmenkonstruktion der Sattelzugmaschine unter Beachtung der im Fahrbetrieb auftretenden Kräfte und Momente nach den Vorschriften des jeweiligen Fahrzeugherstellers fest verbunden werden.

Die Befestigung der Verschiebeeinrichtung auf den Fahrzeughilfsrahmen erfolgt über die Bohrungen in den Zahnleisten des Grundrahmens. Für Anzahl und Qualität der Befestigungselemente nach Ausführung und Fahrzeughersteller siehe Tabelle Befestigungssätze für Verschiebeeinrichtung. Eine unvollständige Anzahl von Befestigungselementen ist nicht zulässig (z.B. Freilassen einer Bohrung).

Die Befestigungsteile dürfen den freien Lauf des Schlittens nicht behindern.

FITTING INSTRUCTIONS

SAF-HOLLAND sliders are type approved. Modifications on the slider exclude warranty claims, the liability for defects and cause also the expiration of the type approval.

We recommend you to verify the appropriate installation of the slider SK-V 20 by an authorised expert.

Please take note of the following points when installing sliders:

The slider may only be mounted on the vehicle by qualified personnel in suitable workshops.

The base rail must be rigidly attached to the frame of the tractor according to the vehicle manufacturers instructions and taking into account the forces occurring during operation.

The quantity and grade of the fasteners must adhere to the slider model and vehicle manufacturers look up table below. Incomplete attachment of the slider to the frame (e.g. leaving a fastener out) is not allowed.

The fastening elements must no obstruct the freedom of movement of the carriage.

BEFESTIGUNGSSÄTZE FÜR VERSCHIEBEEINRICHTUNG SK-V 20 MOUNTING KITS FOR SLIDER SK-V 20

Typ Type	Befestigung Mounting	Ausführung Model	Bestell-Nr. Order no.
Befestigungssatz 725 Mounting kit 725	Mercedes-Benz	12 x M20	662 101 725
Befestigungssatz 726 Mounting kit 726	Iveco, MAN, Renault	12 x M16	662 101 726
Befestigungssatz 728 Mounting kit 728	Volvo	16 x M14	662 101 728
Befestigungssatz 729 Mounting kit 729	Scania / DAF	12 x M18	662 101 729

SK-V 20 (PNEUMATISCH / PNEUMATIC)

EINBAUSATZ FÜR VERSCHIEBEEINRICHTUNG SK-V 20 (PNEUMATISCHE AUSFÜHRUNG)

Der Einbausatz enthält alle Bauteile, die zur Verbindung der pneumatischen Verschiebeeinrichtung mit dem Pneumatiksystem des Zugfahrzeugs notwendig sind.

INSTALLATION KIT FOR SK-V 20 SLIDER (PNEUMATIC MODEL)

The installation kit contains all components necessary for connecting the pneumatic slider to the pneumatic system of the tractor.

Typ	Type	Bestell-Nr. Order no.
SK-V 20 Einbausatz (komplett)	SK-V 20 Installation kit (complete)	662 101 802

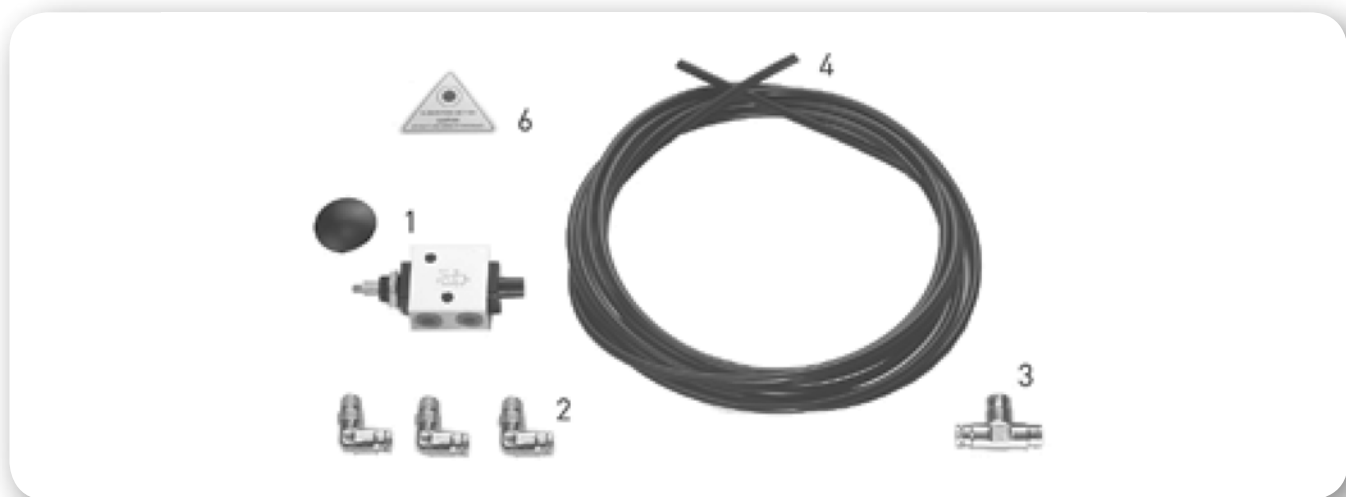

Position Item	Typ	Type	Bemerkung	Note	Stück Pcs.	Bestell-Nr. Order no.
1	3/2-Ventil mit Tastknopf	3/2-valve with push button			1	659 144 155
2	Steckverbindung	Connector	1/8" drehbar -6 mm – DBV Gewinde selbstdichtend	1/8" swivel -6 mm – self sealing thread	3	659 144 158
3	Steckverbindung	Connector	T-Stück – 6 mm	T-piece – 6 mm	1	659 144 159
4	Pneumatikschlauch	Pneumatic tube	DIN 74324 – 6 x 1 – PHLV – 10 m	DIN 74324 – 6 x 1 – PHLV – 10 m	1	659 144 162
5	Sticker	Sticker			1	659 120 421

UMRÜSTSATZ FÜR VERSCHIEBEEINRICHTUNG SK-V 20 (PNEUMATISCHE AUSFÜHRUNG)

Die manuell betätigte Version der Verschiebeeinrichtung SK-V 20 kann nachträglich mit einem pneumatischen Verriegelungsmechanismus ausgestattet werden. Für den Umbau ist keine Demontage der Verschiebeeinrichtung vom Fahrzeug-Hilfsrahmen erforderlich. Der Umbau sollte nur von dafür ausgebildetem Fachpersonal durchgeführt werden. Sie benötigen für den Umbau sowohl den Umrüst- als auch den Einbausatz.

PNEUMATIC CONVERSION KIT FOR SK-V 20 SLIDER (PNEUMATIC MODEL)

The manually operated version of the slider SK-V 20 can be retro-fitted with a pneumatic locking mechanism. The slider does not have to be removed from the vehicle's supporting frame for retro-fitting. Retro-fitting should only be carried out by specially trained personnel. A conversion kit and an installation kit are both required for retro-fitting.

Typ	Type	Bestell-Nr. Order no.
SK-V 20 Umrüstsatz (komplett)	SK-V 20 Conversion kit (complete)	662 101 801

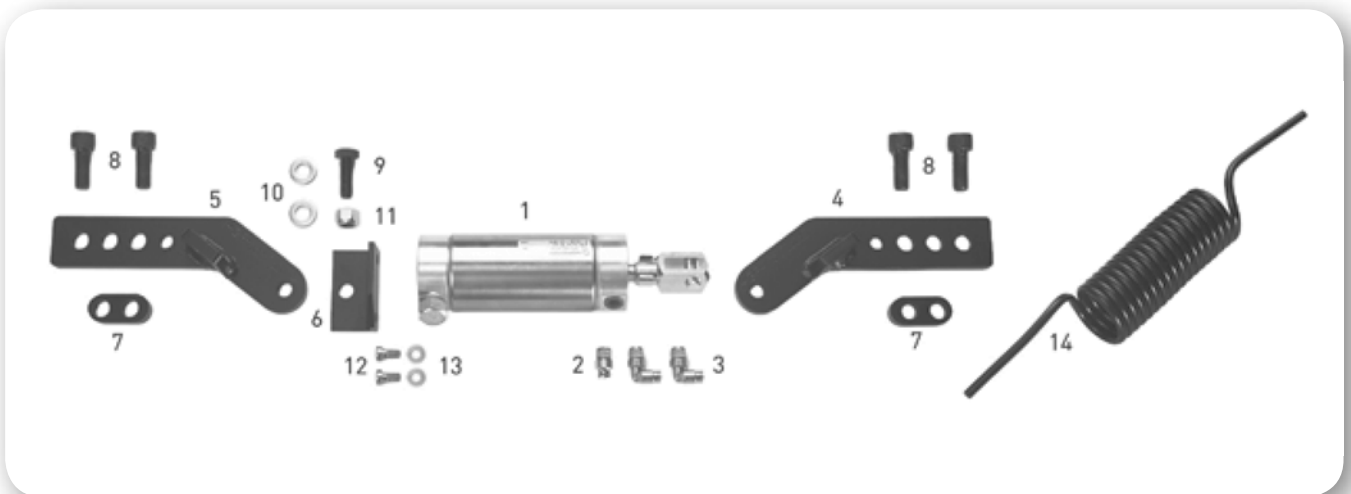

Position Item	Typ	Type	Bemerkung	Note	Stück Pcs.
1	Pneumatikzylinder kpl.	<i>Pneumatic cylinder assembly</i>	EM-SPC/050150 Fa. Norgren	<i>EM-SPC/050150 Company Norgren</i>	1
2	Steckverbindung	<i>Connector</i>	1/4" gerade, 6 mm – DBV Gewinde selbstdichtend	<i>1/4" straight – 6 mm – self sealing thread</i>	1
3	Steckverbindung	<i>Connector</i>	1/4" drehbar, 6 mm – DBV Gewinde selbstdichtend	<i>1/4" swivel – 6 mm – self sealing thread</i>	2
4	Hebel links	<i>Locking lever left</i>			1
5	Hebel rechts	<i>Locking lever right</i>			1
6	Winkel	<i>Angle</i>			1
7	Distanzstück	<i>Spacer</i>			2
8	Zylinderschraube mit Innensechskant	<i>Hexagon socket screw</i>	ISO 4762 – M14 x 35 – 10.9	<i>ISO 4762 – M14 x 35 – 10.9</i>	4
9	Sechskantschraube	<i>Hex. bolt</i>	ISO 4014 – M12 x 35 – 8.8	<i>ISO 4014 – M12 x 35 – 8.8</i>	1
10	Scheibe	<i>Washer</i>	DIN 125 – A13	<i>DIN 125 – A13</i>	2
11	Sechskantmutter	<i>Nut</i>	ISO 7040 – 8	<i>ISO 7040 – 8</i>	1
12	Sechskantschraube	<i>Hex. bolt</i>	DIN 6912 – M8 x 16 – 8.8	<i>DIN 6912 – M8 x 16 – 8.8</i>	2
13	Scheibe	<i>Washer</i>	DIN 125 – A8.4	<i>DIN 125 – A8.4</i>	2
14	Spiralschlauch	<i>Spiral tube</i>	DIN 74324 – 6 x 1 – PHL (Y)	<i>DIN 74324 – 6 x 1 – PHL (Y)</i>	1
15	Pneumatikadapter	<i>Pneumatic adapter</i>	(nicht dargestellt)	<i>(not shown)</i>	1

ERSATZTEILE SK-V 20 / SPARE PARTS SK-V 20

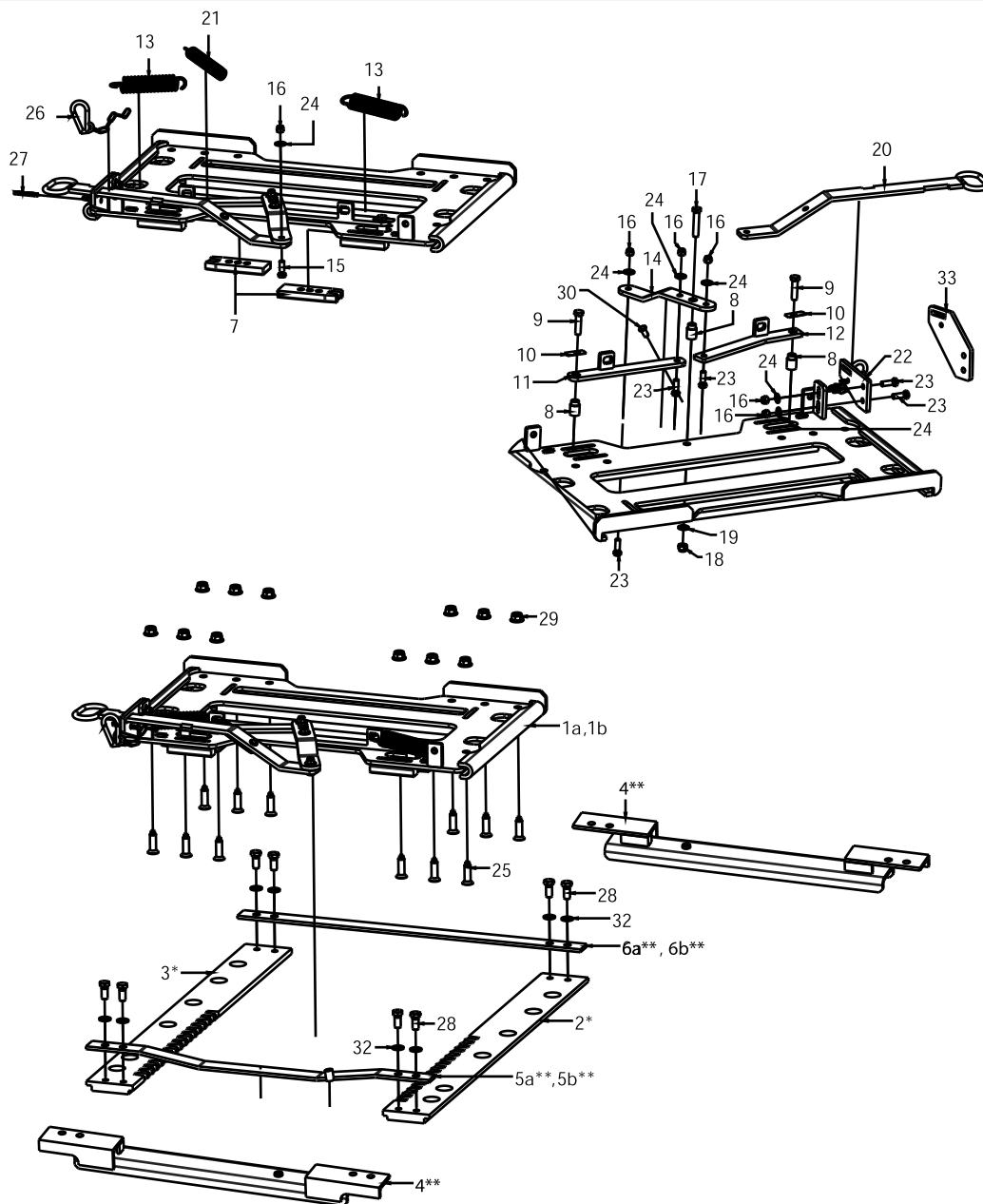

Pos. Item	Bauteil	Component	Serien-Nr. Serial no.	Stück Pcs.	Bestell-Nr. Order No.
	Reparatursatz für Blockierung (7, 8, 9, 10)	Repair kit for Locking system (7, 8, 9, 10)			662 101 736
1a	Schlitten kpl. (Montagebreite 780 - 900)	Carriage complete (mounting width 780 - 900)		1	662 132 100
1b	Schlitten kpl. (Montagebreite 900+)	Carriage complete (mounting width 900+)		1	662 132 102
2*	Zahnleiste links (ohne Montagebohrungen)	Slotted base rail left (without predrilled holes)		1	662 205 014
2*	Zahnleiste links	Slotted base rail left	Iveco	1	662 205 016
2*	Zahnleiste links	Slotted base rail left	Mercedes-Benz	1	662 205 018
2*	Zahnleiste links	Slotted base rail left	Scania und DAF	1	662 205 022
2*	Zahnleiste links	Slotted base rail left	MAN	1	662 205 024
2*	Zahnleiste links	Slotted base rail left	Volvo	1	662 205 030
2*	Zahnleiste links	Slotted base rail left	Volvo, RVI	1	662 205 033
2*	Zahnleiste links	Slotted base rail left	Australien/Neuseeland	1	662 206 050

Pos. Item	Bauteil	Component	Serien-Nr. Serial no.	Stück Pcs.	Bestell-Nr. Order No.
3*	Zahnleiste rechts (ohne Montagebohrungen)	Slotted base rail right (without predrilled holes)		1	662 205 015
3*	Zahnleiste rechts	Slotted base rail right	Iveco	1	662 205 017
3*	Zahnleiste rechts	Slotted base rail right	Mercedes-Benz	1	662 205 019
3*	Zahnleiste rechts	Slotted base rail right	Scania und DAF	1	662 205 023
3*	Zahnleiste rechts	Slotted base rail right	MAN	1	662 205 025
3*	Zahnleiste rechts	Slotted base rail right	Volvo	1	662 205 031
3*	Zahnleiste rechts	Slotted base rail right	Volvo, RVI	1	662 205 034
3*	Zahnleiste rechts	Slotted base rail right	Australien/Neuseeland	1	662 206 051
4**	Querträger	Cross bar	Scania 6 x 2	2	662 205 090
4**	Querträger	Cross bar	MAN 6 x 2	2	662 205 091
4**	Querträger	Cross bar	Volvo	2	662 205 092
5a**	Anschlag vorn (Montagebreite 780 - 900)	Stop bar front (Mounting width 780 - 900)		1	662 205 032
5b**	Anschlag vorn (Montagebreite 900+)	Stop bar front (Mounting width 900+)		1	662 206 052
6a**	Anschlag hinten (Montagebreite 780 - 900)	Stop bar back (Mounting width 780 - 900)		1	662 205 012
6b**	Anschlag hinten (Montagebreite 900+)	Stop bar back (Mounting width 900+)		1	662 206 053
7	Sperrstein	Locking finger		2	
8	Hülse	Bush		3	
9	Sechskantschraube	Hex. bolt		2	
10	Sicherungsblech	Locking plate		2	
11	Hebel links	Locking lever left		1	662 205 039
12	Hebel rechts	Locking lever right		1	662 205 040
13	Zugfeder	Tension spring		2	662 205 041
14	Hebel	Pivot arm		1	662 205 042
15	Sechskantschraube	Hex. bolt		1	659 112 632
16	Sechskantmutter	Nut		5	662 132 215
17	Sechskantmutter	Hex. bolt		1	659 112 629
18	Sechskantmutter	Nut		1	659 115 514
19	Scheibe	Washer		1	662 101 472
20	Handhebel	Operating handle		1	662 205 048
21	Zugfeder	Tension spring		1	662 205 049
22	Hebelstütze (90 mm)	Lever support (90 mm)		1	662 205 050
	Hebelstütze (180 mm)	Lever support (180 mm)		1	662 205 051
23	Sechskantschraube	Hex. bolt		5	659 112 630
24	Scheibe	Washer		5	662 132 204
25	Senkschraube	Counter sink screw		12	662 205 054
26	Karabinerhaken mit Kette	Carabiner hook with chain		1	662 100 574
27	Splint	Splint pin		1	662 126 184
28	Sechskantschraube	Hex. bolt		8	659 112 631
29	Sechskantmutter spez.	Nut, special		12	659 115 308
30	Bolzen	Pin		1	659 110 217
32	Scheibe	Washer		8	662 126 159
33	Hebelstütze (180 mm)	Lever support (180 mm)		1	662 205 051

* Pos. 2 und Pos. 3: Zahnleisten in Standardausführung ungebohrt und nur als Satz (Ausführungen links und rechts) bestellbar

** Ausführung Scania 6 x 2 und MAN 6 x 2: Pos. 5a und 6a durch 2 x Pos. 4 Querträger ersetzt

** Ausführung Volvo: Pos. 5b und 6b durch 2 x Pos. 4 Querträger ersetzt

* Items 2 and 3: Slotted base rails in the standard version without holes and only available as set (left and right models)

** Scania 6 x 2 and MAN 6 x 2 models: Items 5a and 6a replaced by 2 x item 4 crossbar

** Volvo model: Item 5b and 6b replaced by 2 x item 4 crossbar

SK-V 22

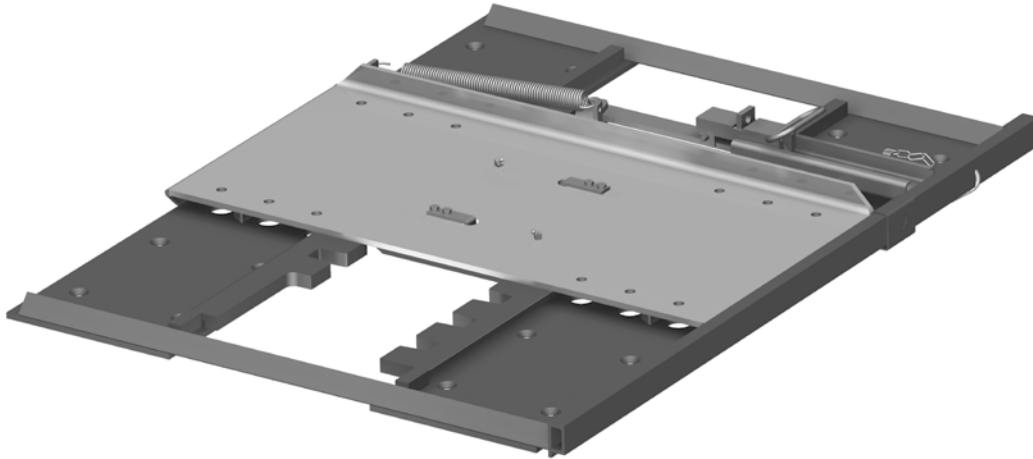

Die Grundplatten mit Zahn- und Nutenleisten und einer Einrichtung zum Vorwählen der Verschiebeposition sind mit der Rahmenkonstruktion des Sattelzugfahrzeugs fest verbunden. Der Schlitten mit dem Bedienungs- und Arretierungsmechanismus ist zur Montage von Sattelkupplungen der Bauhöhen 150 - 250 mm aller gängigen Fabrikate ausgelegt.

The slotted base rails and mechanism for pre-selecting the slider position are firmly attached to the frame of the tractor. The carriage with the control and stopping mechanism is designed for mounting fifth wheels of all standard makes with an overall height of 150 - 250 mm.

- 7 Verschiebepositionen, 630 mm Gesamtverschiebeweg
- Bauhöhe: 45 mm
- Für Aufliegerlenksysteme zugelassen
- 7 selectable coupling points, total slider travel of 630 mm
- Overall height: 45 mm
- Approved for semi-trailer steering systems

TECHNISCHE DATEN ZUR VERSCHIEBEEINRICHTUNG

- Zugelassen für Zwangslenkung
- Anschlusslochbild nach DIN 74081, 74084 und ISO 3842
- ECE Prüf-Nr.: E11-55R-01 038

TECHNICAL DATA ON SLIDER

- Approved for forced steering
- Mounting hole pattern according to DIN 74081, 74084 and ISO 3842
- ECE type approval no.: E11-55R-01 0386

Typ Type	Sattellast Imposed load t	D-Wert C-value kN	Gewicht Weight kg	Breite Hilfsrahmen Wide auxiliary frame mm	VE-Breite VE-Width mm	Bestell-Nr. Order no.
SK-V 22	22	162,4	165	680 – max. 880	1005 ± 5	662 204 007
SK-V 22	22	162,4	173	680 – max. 970	1095 ± 5	662 204 008

Die Belastungsdaten gelten für den Betrieb auf befestigten Straßen und Transportverhältnissen wie sie in Mitteleuropa üblich sind. Bei davon abweichenden Einsatzbedingungen bitten wir um Rückfrage.

Load capacity specifications apply to sealed roads and transport conditions normally found in Western Europe. Please consult us if conditions differ.

Wir empfehlen die Verwendung des Befestigungssatzes für Verschiebeeinrichtungen, Zwischenplatten und Sattelkupplungen Bestell-Nr. 662 101 393.

We recommend using our mounting kits for mounting sliders, intermediate plates and fifth wheels, order no. 662 101 393.

SK-V 22 wurde mit der Zwischenplatte ZP 187 / ZP 188 geprüft und genehmigt. Die Zwischenplatte ZP 187 / ZP 188 muss für die Befestigung auf dem Fahrzeug-Hilfsrahmen in den Sicken gebohrt werden.

SK-V 22 was inspected and approved with the intermediate plates ZP 187 and ZP 188. The intermediate plates ZP 187 and ZP 188 have to be drilled in the corrugation grooves in order to be mounted on the vehicle frame.

TECHNISCHE DATEN ZWISCHENPLATTE

- ECE Prüf-Nr.: E11 55R-010381

TECHNICAL DATA INTERMEDIATE PLATE

- ECE type approval no.: E11 55R-010381

Typ Type	Abmessungen Dimensions mm	Gewicht Weight kg	Passend für Compatible with	Bestell-Nr. Order no.
ZP 188	880 ± 2 x 1370 x 22	69	SK-V22 662 204 007	662 204 188
ZP 187	970 ± 2 x 1370 x 22	76	SK-V22 662 204 008	662 204 187

ERSATZTEILE SK-V 22 / SPARE PARTS SK-V 22

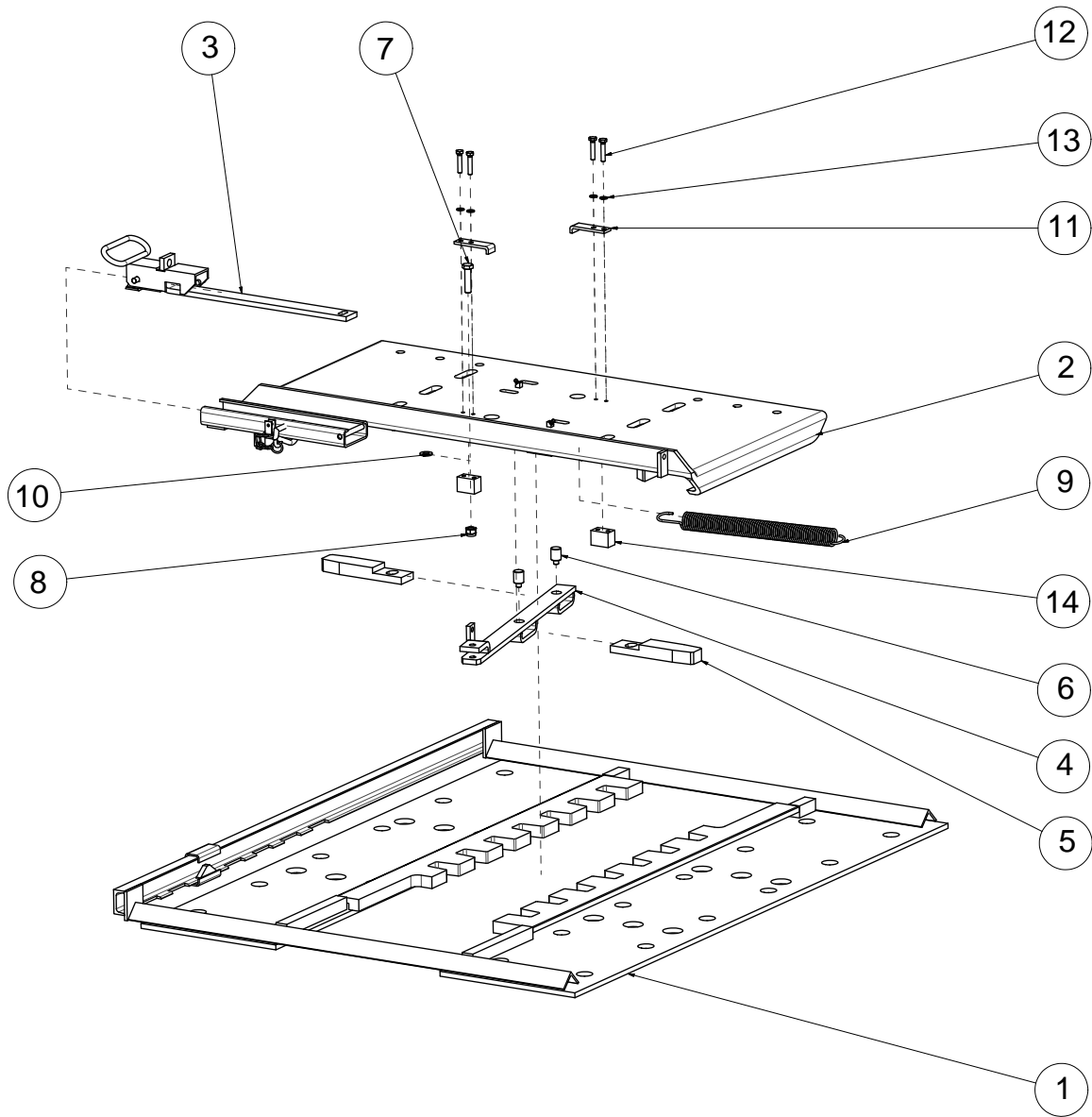

Pos. Item	Bauteil	Component	Stück Pcs.	Bestell-Nr. Order No.
	Ersatzteile für SK-V22 – 662 204 007	Spare parts for SK-V22 – 662 204 007		
	Reparatursatz Verriegelung (5, 6, 7, 8, 10, 11, 12, 13, 14)	Repair kit for safety lock (5, 6, 7, 8, 10, 11, 12, 13, 14)		662 101 764
	Reparatursatz Entriegelungsgriff (3, 7, 8, 9, 10)	Repair kit for release handle (3, 7, 8, 9, 10)		662 101 778
1	Grundplatte kpl.	Base plate cpl.	1	
2	Schlitten kpl.	Carriage cpl.	2	
3	Entriegelungsgriff kpl.	Operating handle cpl.	1	
4	Hebel	Pivot arm	1	662 204 169
5	Riegel	Locking hook	2	
6	Bolzen	Pin	2	
7	Sechskantschraube	Hex. bolt	1	
8	Sechskantmutter mit Klemmteil	Locking nut	1	
9	Zugfeder	Tension spring	1	
10	Scheibe	Washer	1	
11	Sicherungsblech	Locking plate	2	
12	Sechskantschraube	Hex. bolt	4	
13	Federring	Spring washer	4	
14	Anschlag	Stopper	2	

Pos. Item	Bauteil	Component	Stück Pcs.	Bestell-Nr. Order No.
	Ersatzteile für SK-V22 – 662 204 008	Spare parts for SK-V22 – 662 204 008		
	Reparatursatz Verriegelung (5, 6, 7, 8, 10, 11, 12, 13, 14)	Repair kit for safety lock (5, 6, 7, 8, 10, 11, 12, 13, 14)		662 101 764
	Reparatursatz Entriegelungsgriff (3, 7, 8, 9, 10)	Repair kit for release handle (3, 7, 8, 9, 10)		662 101 765
1	Grundplatte kpl.	Base plate cpl.	1	
2	Schlitten kpl.	Carriage cpl.	2	
3	Entriegelungsgriff kpl.	Operating handle cpl.	1	
4	Hebel	Pivot arm	1	662 204 169
5	Riegel	Locking hook	2	
6	Bolzen	Pin	2	
7	Sechskantschraube	Hex. bolt	1	
8	Sechskantmutter mit Klemmteil	Locking nut	1	
9	Zugfeder	Tension spring	1	
10	Scheibe	Washer	1	
11	Sicherungsblech	Locking plate	2	
12	Sechskantschraube	Hex. bolt	4	
13	Federring	Spring washer	4	
14	Anschlag	Stopper	2	

ABMESSUNGEN / DIMENSIONS

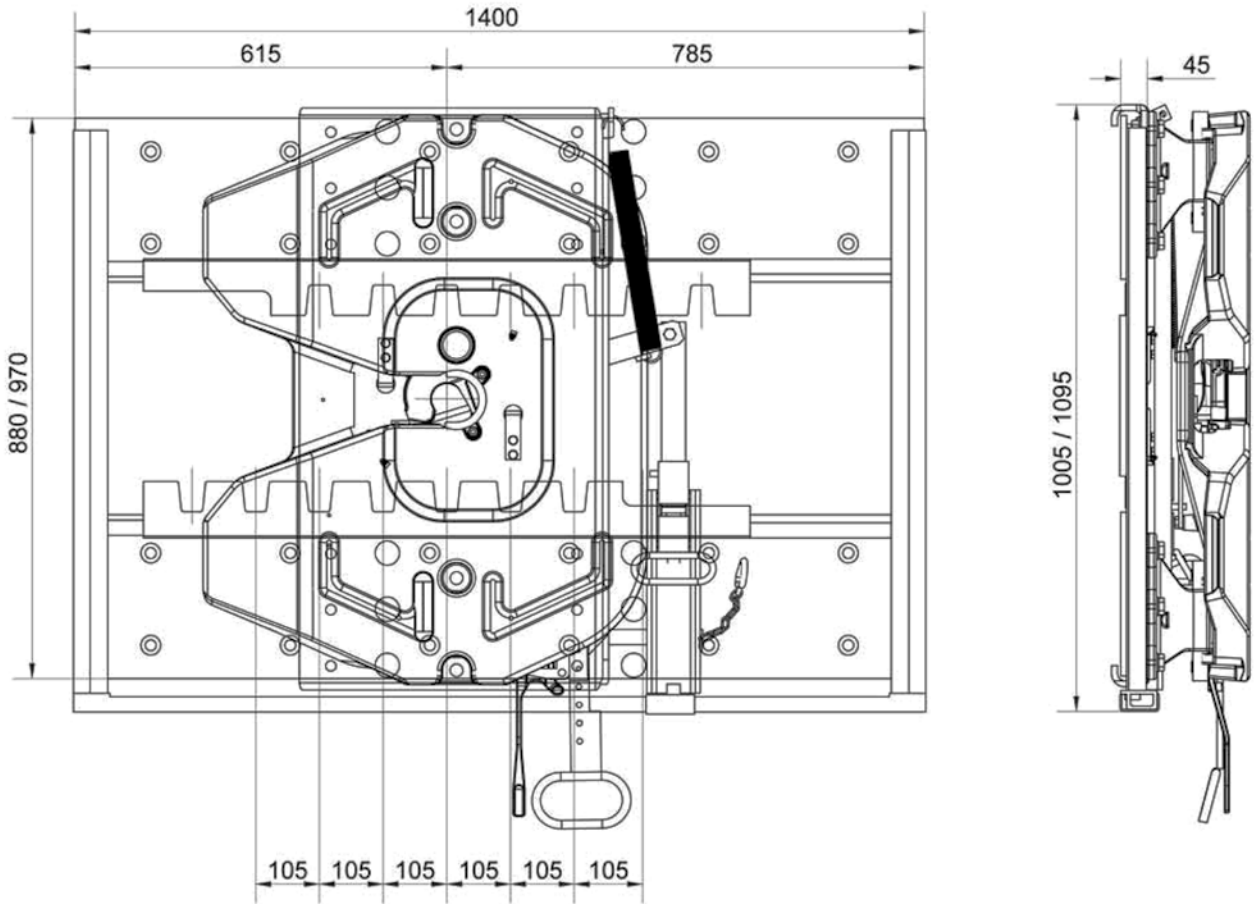

MONTAGEHINWEISE

Verschiebeeinrichtungen von SAF-HOLLAND sind bauartgenehmigt. Veränderungen an der Verschiebeeinrichtung schließen Gewährleistungsansprüche und Sachmängelhaftung aus und führen zum Erlöschen der Typgenehmigung.

Wir empfehlen, den vorschriftsmäßigen Einbau der Verschiebeeinrichtung SK-V 22 durch einen amtlich anerkannten Sachverständigen prüfen zu lassen.

Beim Einbau der Verschiebeeinrichtung sind folgende Punkte zu beachten:

Die Montage der Verschiebeeinrichtung auf dem Fahrzeug darf nur durch Fachpersonal in geeigneten Werkstätten erfolgen.

Die Grundplatte muss mit der Rahmenkonstruktion der Sattelzugmaschine unter Beachtung der im Fahrbetrieb auftretenden Kräfte und Momente nach den Vorschriften des jeweiligen Fahrzeugherstellers fest verbunden werden. Die Befestigung der Verschiebeeinrichtung am Fahrzeugrahmen erfolgt über die Senklöcher, die in der Grundplatte angebracht sind. Es sind 12 Schrauben M16, Qualität 8.8, pro Seite zu verwenden. Die Befestigung kann auch durch eine gleichwertige Nietung erfolgen. Die Befestigungsteile dürfen den freien Lauf des Schlittens nicht behindern.

Auf dem Typenschild sind die für die einzelnen Positionen zulässigen Sattellasten in die dafür vorgesehenen Felder deutlich und unverwischbar einzutragen.

FITTING INSTRUCTIONS

Sliders are type approved. Modifications on the slider exclude warranty claims, the liability for defects and cause also the expiration of the type approval.

We recommend you to verify the appropriate installation of the slider SK-V 22 by an authorised expert.

Please take note of the following points when installing sliders:

The slider may only be mounted on the vehicle by qualified personnel in suitable workshops.

The base rail must be rigidly attached to the frame of the tractor according to the vehicle manufacturer's instructions and taking into account the forces occurring during operation. The slider is fastened to the vehicle frame via the countersunk holes in the base plate.

The permissible vertical loads on the tractor for the different positions must be entered clearly and indelibly in the areas provided on the manufacturer's plate.

MONTAGESÄTZE SK-V 22 / MOUNTING KITS SK-V 22

Typ Type	Befestigung	Mounting	Bestell-Nr. Order no.
Montagesatz 701	Verschiebeeinrichtung auf Zwischenplatte	<i>Slider on intermediate plate</i>	662 101 701
Montagesatz 702	Zwischenplatte auf Fahrzeugrahmen	<i>Intermediate plate on vehicle frame</i>	662 101 702
Montagesatz 703	Sattelkupplung SK-S 36.20 auf Verschiebeeinrichtung	<i>Fifth wheel SK-S 36.20 on slider</i>	662 101 703
Montagesatz 325	Verschiebeeinrichtung auf Zwischenplatte und Fahrzeugrahmen (beinhaltet 701 + 702)	<i>Slider on intermediate plate and vehicle frame (consists of 701 + 702)</i>	662 101 325
Montagesatz 393	Komplettsatz für SK-S 36.20 (beinhaltet 701 + 702 + 703)	<i>Set for SK-S 36.20 (consists of 701 + 702 + 703)</i>	662 101 393
Montagesatz 551	Sattelkupplung SK-HD 38.36 auf Verschiebeeinrichtung	<i>Fifth wheel SK-HD 38.36 on slider</i>	662 101 551

- Anzugs-Drehmomente für Befestigungsschrauben Verschiebeeinrichtung – Zwischenplatte 215 Nm
- Alle anderen Befestigungsschrauben 190 Nm
- *Tightening torque for slider / intermediate plate fastening screws: 215 Nm*
- *All other fastening screws: 190 Nm*

**MONTAGESATZ 701
FÜR VERSCHIEBEEINRICHTUNG
AUF ZWISCHENPLATTE**

*MOUNTING KIT 701
FOR SLIDER ON
INTERMEDIATE PLATE*

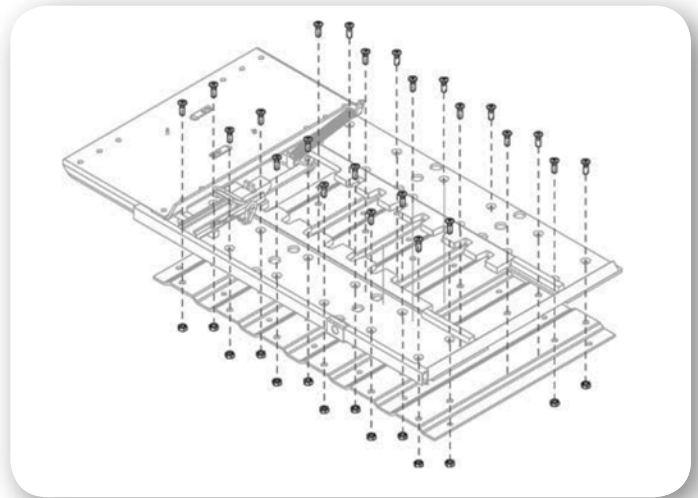

**MONTAGESATZ 702
FÜR ZWISCHENPLATTE AUF
FAHRZEUGGRAHMEN**

*MOUNTING KIT 702
FOR INTERMEDIATE PLATE
ON VEHICLE FRAME*

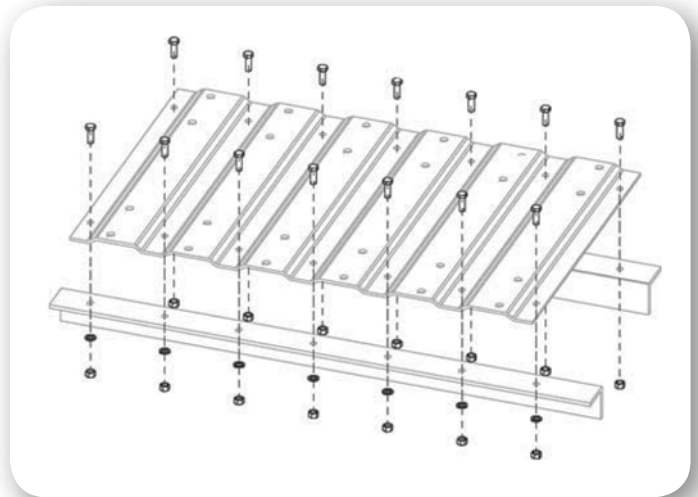

**MONTAGESATZ 703
FÜR SATTELKUPPLUNG AUF
VERSCHIEBEEINRICHTUNG**

*MOUNTING KIT 703
FOR FIFTH WHEEL
ON SLIDER*

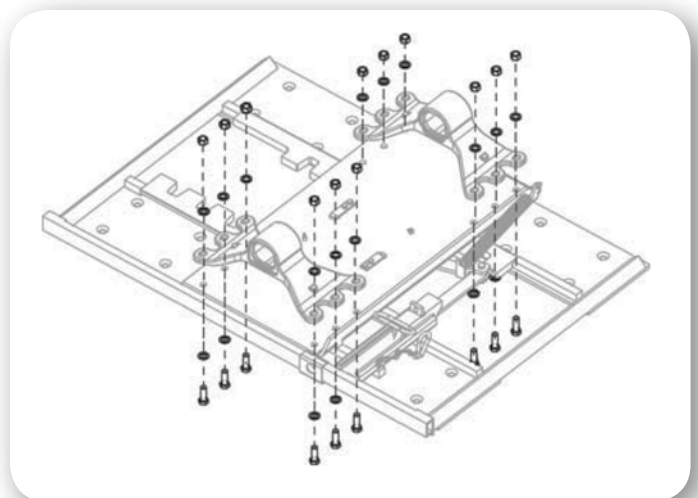

SCHWERLAST VERSCHIEBEEINRICHTUNG SK-V 36 HEAVY DUTY SLIDER SK-V 36

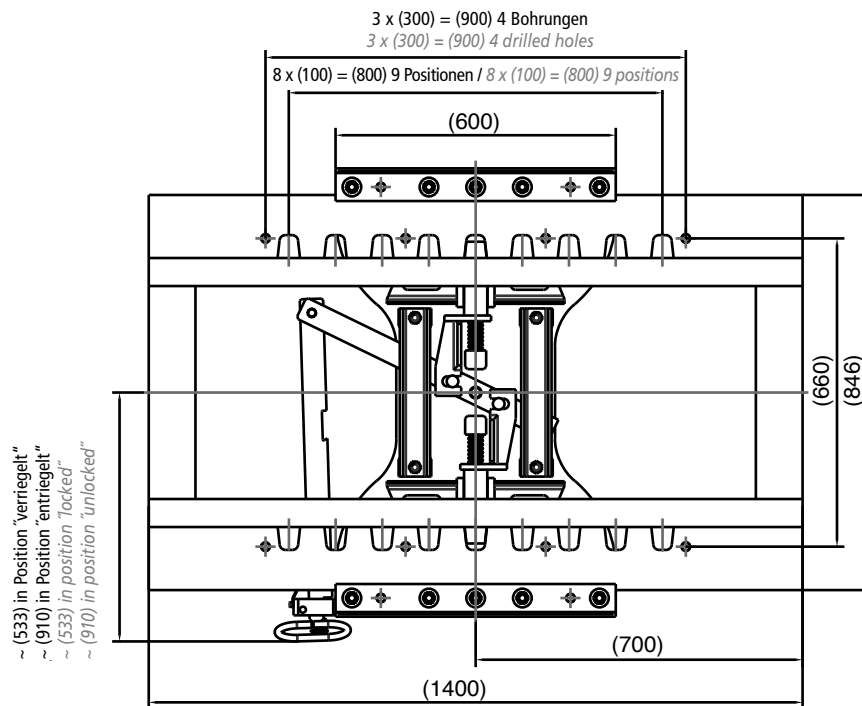

- Sattellast: 36.000 kg
- D-Wert: 260 kN
- Gewicht: 223 kg
- Grundhöhe: 57 mm
- Rahmenbreite 760 - 800 mm
- Abmessungen 1400 - 850 mm
- KTL Beschichtung
- 9 Verschiebepositionen
- Gesamtverschiebeweg 800 mm
- Zugelassen für Zwanglenkung mit Lenkkeil
- Für Sattelkupplungen mit Anschlusslochbild gem. DIN 74081, DIN 74084 und ISO 3842
- Für Schwerlastsattelkupplungen bis Bauhöhe 190 mm
- Hilfsrahmen zur Fahrzeugbefestigung ist nicht im Lieferumfang enthalten
- ECE Prüf-Nr.: E11-55R-01 7609
- Imposed load: 36,000 kg
- D-Value: 260 kN
- Weight: 223 kg
- Overall height: 57 mm
- Frame width: 760 - 800 mm
- Dimensions: 1400 x 850 mm
- KTL anti-corrosion coating
- 9 selectable coupling points
- Total slider travel of 800 mm
- Approved for forced steering
- Suitable for fifth wheels with hole pattern according to DIN 74081, DIN 74084 and ISO 3842
- Suitable for heavy duty fifth wheels up to amounting height of 190 mm
- Auxiliary frame for mounting on vehicle not included in delivery
- ECE type approval no.: E11-55R-01 7609

ABMESSUNGEN / DIMENSIONS

Typ	Type	Bestell-Nr. Order no.
SK-V 36	SK-V 36	662 207 001
Befestigungssatz für SK HD 38.36 auf Verschiebeeinrichtung SK-V 36	Mounting kit for SK HD 38.36 on slider SK-V 36	662 101 584

ERSATZTEILE SK-V 36 / SPARE PARTS SK-V 36

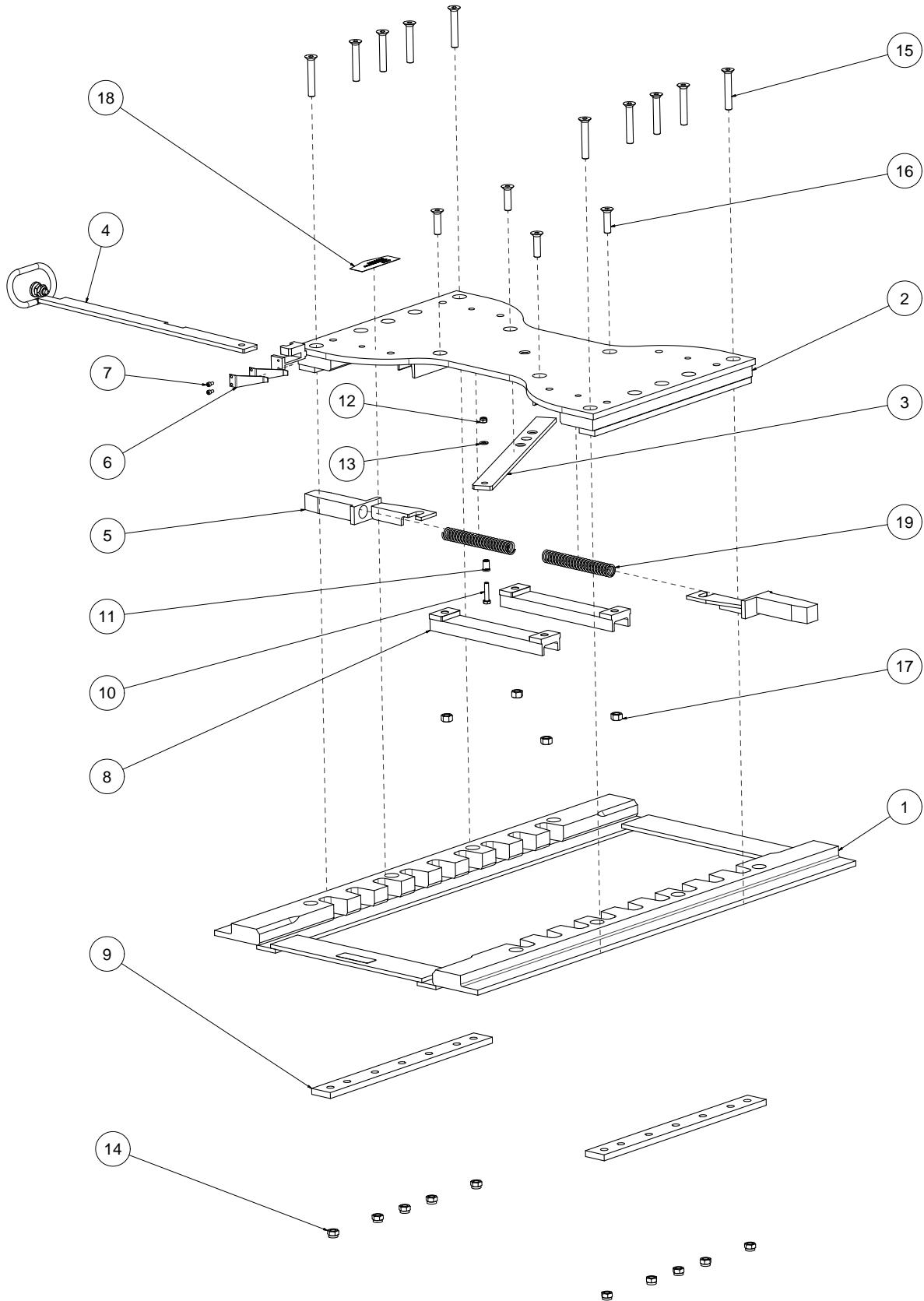

Pos. Item	Bauteil	Component	Stück Pcs.	Bestell-Nr. Order No.
	Reparatursatz Verriegelung (5, 10, 11, 12, 13, 19)	Repair kit for safety lock (5, 10, 11, 12, 13, 19)		662 101 759
1	Basisrahmen	Base frame	1	
2	Schlitten kpl.	Carriage cpl.	1	
3	Hebel	Pivot arm	1	662 207 021
4	Entriegelungsgriff kpl.	Operating handle cpl.	1	662 207 016
5	Sperrstein	Locking finger	2	
6	Federlasche	Spring clip	2	662 207 023
7	Innen-Sechskantschraube	Hex head cap screw	2	659 112 354
8	Traverse	Cross bar	2	662 207 019
9	Schlittenführung	Carriage guide	2	662 207 017
10	Sechskantschraube	Hex. bolt	1	
11	Bund-Bohrbuchse	Pre-drilled flange bush	1	
12	Sechskantmutter	Hex. nut	1	
13	Scheibe	Washer	1	
14	Sechskantmutter	Hex. nut	10	659 115 130
15	Senkkopfschraube mit Innen-6kt.	Countersunk screw with hexagon socket	10	659 112 385
16	Senkkopfschraube mit Innen-6kt.	Countersunk screw with hexagon socket	4	659 100 015
17	Sechskantmutter	Hex. nut	4	662 101 358
18	Hinweisschild	Tag	1	659 120 425
19	Druckfeder	Spring	2	

ILS SLIDER

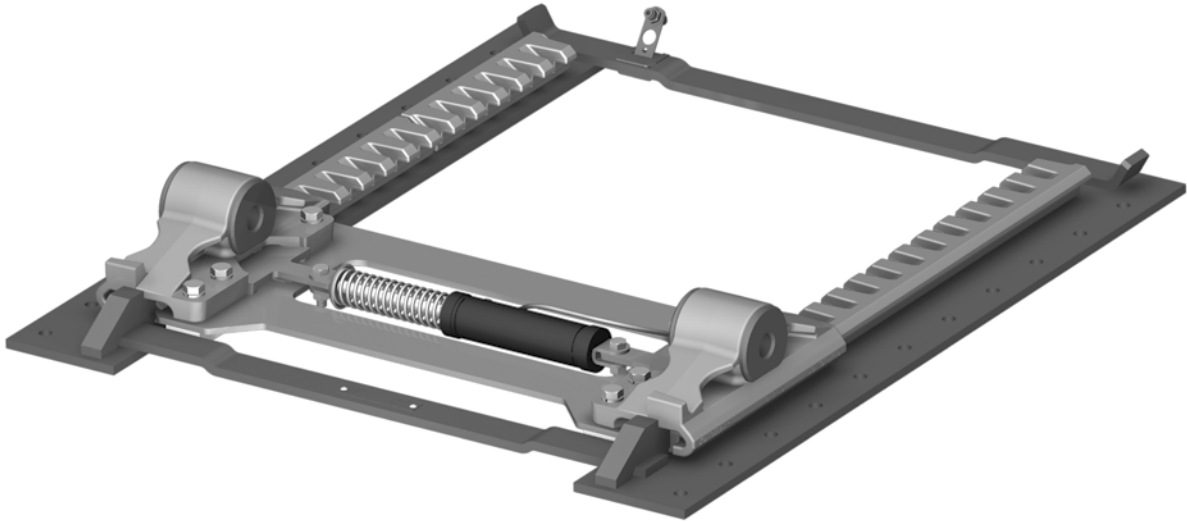

- Verfügbar für alle HOLLAND Standard Sattelkupplungen des Types FW3510 und FW3110
 - Standard Verschiebewege von 610 mm und 1220 mm, andere Verschiebewege mit 915 mm oder 1555 mm sind auf Anfrage verfügbar.
 - Luftbetätigung als Standard für alle Modelle.
 - Position der Sattelkupplung ist in Abständen von 50,8 mm verstellbar.
 - Vorgebohrte Lochbilder für Direktmontage auf Hilfsrahmenwinkel der Zugmaschine.
 - D-Wert: 150 kN
 - Bauhöhe: 173, 198, 236 mm
 - Sattellast: 20 t
 - Gewicht: 217 - 276 kg
 - ECE Prüf-Nr.: E11-55R-01 0056
- Available for all HOLLAND standard fifth wheel top plates, FW3510 and FW3110.
 - Standard travel lengths of 610 mm and 1220 mm, travel lengths of 915 mm and 1555 mm available to special order.
 - Air release standard on all models.
 - Fifth wheel position adjustable in 50.8 mm increments.
 - Supplied pre-drilled for bolting directly to tractor unit mounting angels.
 - D-value: 150 kN
 - Overall height: 173, 198, 236 mm
 - Imposed load: 20 t
 - Weight: 217 - 276 kg
 - ECE type approval no.: E11-55R-01 0056

ABMESSUNGEN / DIMENSIONS

Bohrbild Maßangaben:
 Lochabstand „A“
 Längsabstand „B“
 Lochdurchmesser „C“
 Erhältlich für alle gängigen
 Zugmaschinen-Hilfsrahmen

Drilling information:
 Hole centres „A“
 Hole spacing „B“
 Hole size „C“
 available to suit OEM chassis
 mounting angles

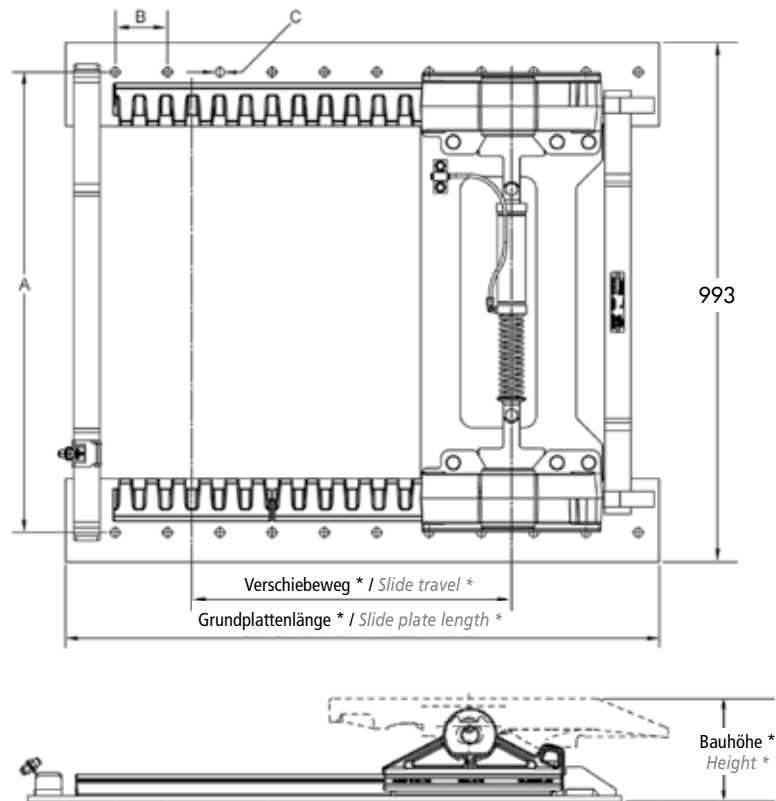

Anschlusslochbild entspricht DIN 74081
 Maß- und Konstruktionsänderungen vorbehalten

Mounting hole pattern according to DIN 74081
 Subject to modifications in dimensions and design

BESTELLNUMMER ILS SLIDER / PART NUMBER ILS SLIDER

Bestellnummersystem für komplette Verschiebeeinrichtungen
 Part number for complete sliding fifth wheel assemblies

Hinweis: Als Zubehör für die Luftbetätigung ist der Montagesatz RK2500-10-A erhältlich
 Note: For all air operated sliding fifth wheel assemblies also order air control kit RK2500-10-A

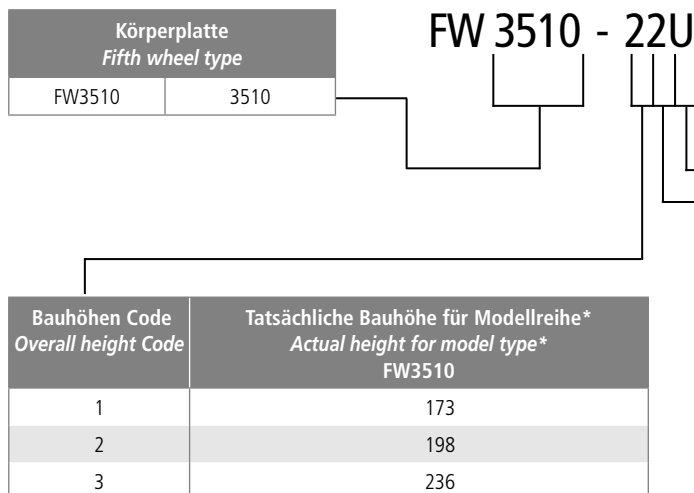

Lochbilder Drilling pattern		
U	Ungebohrt	Undrilled
*	Andere Buchstaben für spezifische Hersteller-Lochbilder-Details erhalten Sie von SAF-HOLLAND	Another letter indicates OEM specific hole pattern – contact SAF-HOLLAND for details

*Legende: J = Mercedes-Benz / Z = Iveco / S = Scania / G = MAN

Längen Code Length Code	Verschiebeweg* Travel length*	Grundplatten- längen* Slide plate length*
2	610	1135
3	915	1440
4	1220	1745
5	1525	2050

*Alle Abmessungen in Millimeter *All dimensions in millimetres

ERSATZTEILE ILS SLIDER / SPARE PARTS ILS SLIDER

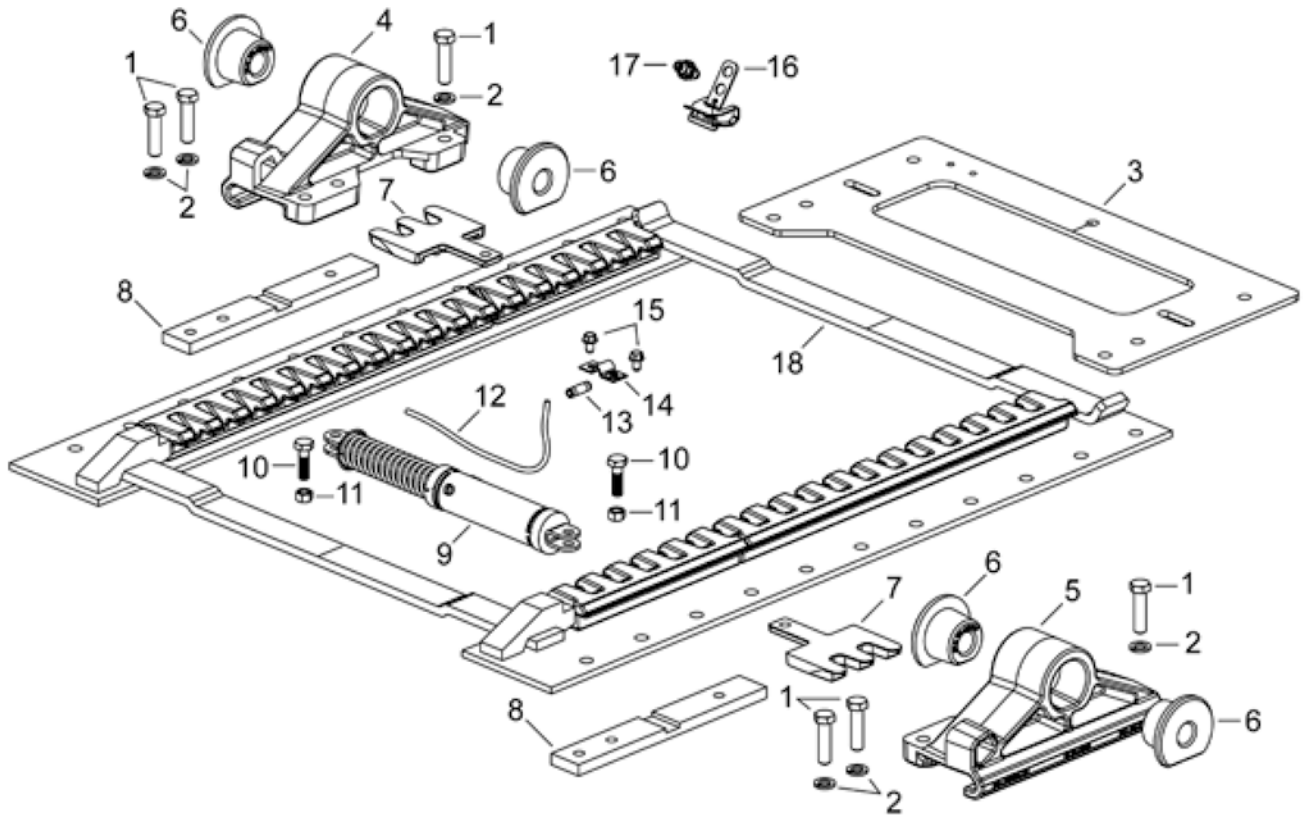

Pos. Item	Bauteil	Component	Bestell-Nr. Order no.
	Pneumatik Kit ILS Slider	<i>Pneumatic kit ILS Slider</i>	RK-2500-20A
1	Schraube M16 x 60	<i>Bracket bolts M16 x 60</i>	XB-HCS-M16-60-Z
2	Scheibe	<i>Lock washer</i>	XB-LW-M16-A
3	Verschiebepatte	<i>Slide bracket plate</i>	XD-10606-1
4	Lagerbock links – niedrig	<i>Slide bracket LH – low</i>	XD-10689-1L
	Lagerbock links – mittel	<i>Slide bracket LH – medium</i>	XD-10689-2L
	Lagerbock links – hoch	<i>Slide bracket LH – high</i>	XD-10689-3L
5	Lagerbock rechts – niedrig	<i>Slide bracket RH – low</i>	XD-10689-1R
	Lagerbock rechts – mittel	<i>Slide bracket RH – medium</i>	XD-10689-2R
	Lagerbock rechts – hoch	<i>Slide bracket RH – high</i>	XD-10689-3R
6	Gummibuchse	<i>Bracket bushes</i>	XB-10605
7	Blockierschieber kpl.	<i>Locking plunger</i>	XA-10604-1
8	Endanschläge	<i>Stop block</i>	XA-10711-1
9	Luftzylinder	<i>Air cylinder</i>	XA-10700
10	Schraube	<i>Bolt</i>	XB-2083
11	Mutter	<i>Locknut</i>	XB-T-69-A
12	Luftleitung	<i>Air line tubing</i>	XB-10809
13	Steckverbindung	<i>Push-in connector</i>	XB-10815
14	Halteschelle	<i>Air line clamp</i>	XB-10816
15	Selbstsichernde Schraube	<i>Thread cutting screw</i>	XB-10814
16	Befestigungsklammer	<i>Mounting clamp</i>	XA-10736
17	Schlauchverbindung	<i>Hose coupling</i>	XB-10748
18	Grundplatte – 610 mm **	<i>Slide plate – 610 mm **</i>	XA-E-2
	Grundplatte – 915 mm **	<i>Slide plate – 915 mm **</i>	XA-E-3
	Grundplatte – 1220 mm **	<i>Slide plate – 1220 mm **</i>	XA-E-4
	Grundplatte – 1525 mm **	<i>Slide plate – 1525 mm **</i>	XA-E-5

** Verschiebeweg

** Designation for OEM specific hole spacing

MONTAGEPLATTEN *MOUNTING PLATES*



OHNE RAHMENBOHRUNG – MIT RAHMENBOHRUNG
BEFESTIGUNGSSÄTZE

*PRE-DRILLED – UN-DRILLED
MOUNTING KITS*

MONTAGEPLATTEN OHNE RAHMENBOHRUNG *MOUNTING PLATES WITHOUT PRE-DRILLED HOLES*

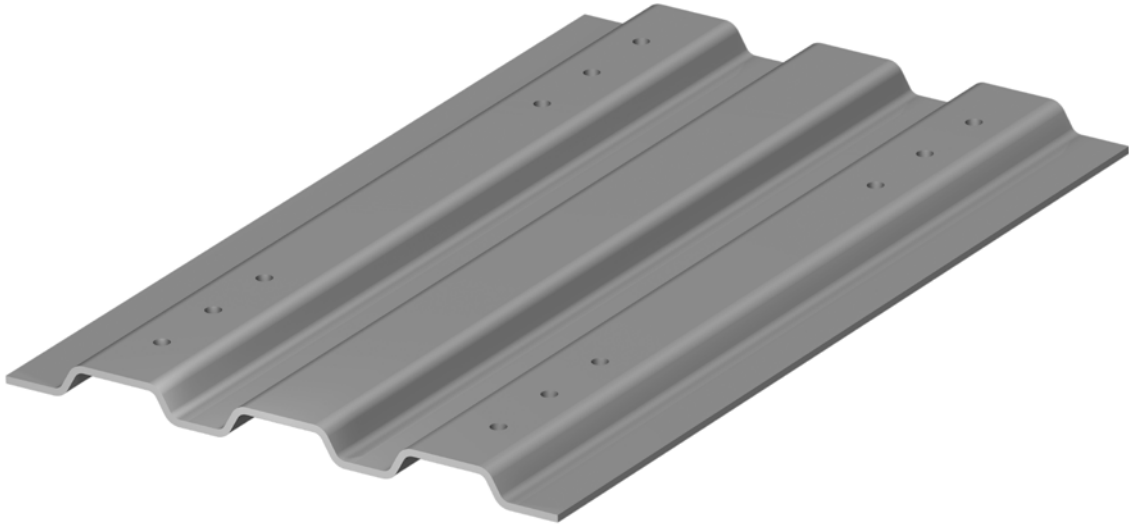

- Hergestellt aus hochwertigem, schweißbarem Qualitätsstahlblech
- Zugelassen für Zwangslenkung
- Anschlusslochbild nach DIN 74081, 74084 und ISO 3842
- Bauartgenehmigt
- *Made of high grade, weldable steel plate*
- *Approved for forced steering*
- *Mounting hole pattern according to DIN 74081, 74084 and ISO 3842*
- *Type approved*

MONTAGEPLATTEN OHNE RAHMEN-BOHRUNG FÜR SATTELKUPPLUNGEN BIS 22 T SATTELLAST

Anschluss-Lochbild nach DIN 74081 / ISO 3842

SK = Sattelkupplung, MP = Montageplatte

MOUNTING PLATES WITHOUT PRE-DRILLED HOLES FOR FIFTH WHEEL UP TO 22 T IMPOSED LOAD

Mounting hole pattern according to DIN 74081 / ISO 3842

SK = fifth wheel, MP = mounting plate

Typ Kurzbezeichnung Type	Bauhöhe Overall height mm	Sattellast Imposed load t	D-Wert D-value kN	Gewicht Weight kg	A mm	B mm	Bef. Satz Mounting kit SK-MP	Prüfzeichen Type approval	Bestell-Nr. Order no.
MP 300	12	22	162,4	64,0	710	960	555	E11 55R-01 0379	662 101 300
MP 299	12	22	162,4	69,0	710	1060	555	E11 55R-01 0379	662 101 299
MP 433*	12	22	162,4	60,0	710	960	514	E11 55R-01 0379	662 101 433
MP 644	12	22	162,4	64,0	715	960	555	E11 55R-01 0379	662 101 644
MP 486**	12	20	152	44,5	650	960	555	E11 55R-01 0953	662 101 486
MP 645**	12	20	152	63,0	715	960	555	E11 55R-01 0953	662 101 645
MP 549**	12	18	135	50,0	650	1060	555	E11 55R-01 6317	662 101 549
MP 106	22	22	162,4	41,0	665	960	353	E11 55R-01 0380	662 101 106
MP 199	22	22	162,4	45,0	665	1060	353	E11 55R-01 0380	662 101 199
MP 646	23	22	162,4	48,0	765	960	353	E11 55R-01 0380	662 101 646
MP 060	40	22	162,4	45,0	665	960	498	E11 55R-01 0378	662 101 060
MP 078	40	22	162,4	49,0	665	1060	498	E11 55R-01 0378	662 101 078
MP 649	40	22	162,4	52,0	765	960	498	E11 55R-01 0378	662 101 649
MP 331**	100	16	108	81,0	710	970	498	E11 55R-00 0383	662 101 331

* MP, geeignet für SK-S 36.22 in Bauhöhe 132 mm

** MP mit Ausschnitt, geeignet für SK-S 36.20 in Bauhöhe 128 mm

* MP, suitable for SK-S 36.22 with an overall height of 132 mm

** MP with cut-out suitable for SK-S 36.20 with an overall height of 128 mm

Für Montagebreiten größer 930 mm sind nur Montageplatten mit einer Breite (B) von 1060 mm zu verwenden.

For mounting widths wider than 930 mm, mounting plates of 1060 mm (B) are required.

MONTAGEPLATTEN OHNE RAHMEN-BOHRUNG FÜR SATTELKUPPLUNGEN BIS 36 T SATTELLAST

Anschluss-Lochbild nach DIN 74084 / ISO 3842

MOUNTING PLATES WITHOUT PRE-DRILLED HOLES FOR FIFTH WHEEL UP TO 36 T IMPOSED LOAD

Mounting hole pattern according to DIN 74084 / ISO 3842

Typ Kurzbezeichnung Type	Bauhöhe Overall height mm	Sattellast Imposed load t	D-Wert D-value kN	Gewicht Weight kg	A mm	B mm	Bef. Satz Mounting kit SK-MP	Prüfzeichen Type approval	Bestell-Nr. Order no.
MP 301	16	36	280	84,2	710	960	553	e11*94/20*0385	662 101 301
MP 302	16	36	280	94,0	710	1060	553	e11*94/20*0385	662 101 302
MP 274	50	36	220	72,0	710	960	551	E11 55R-01 0387	662 101 274

Geeignet für SK-HD 38.36 / G

Suitable for SK-HD 38.36 / G

SPEZIAL-MONTAGEPLATTEN OHNE RAHMENBOHRUNG
SPECIAL MOUNTING PLATES WITHOUT PRE-DRILLED HOLES

Typ Type	Bauhöhe Overall height mm	Sattellast Imposed load t	D-Wert D-value kN	Gewicht Weight kg	A mm	B mm	Bef. Satz Mounting kit SK-MP	Prüfzeichen Type approval	Bestell-Nr. Order no.
MP 515	12	22	162,4	64,0	710	960	555	e11*94/20*0379	662 101 515

ABMESSUNGEN / DIMENSIONS

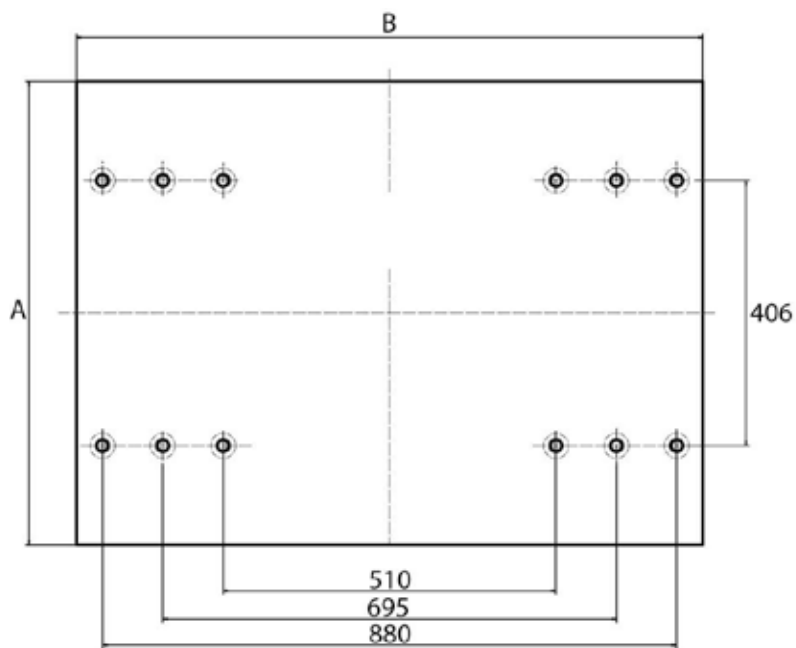

Lochbild nach DIN 74081, DIN 74084 und ISO 3842
 Hole pattern as per DIN 74081, DIN 74084 and ISO 3842

AUFBAUHINWEISE

Befestigung der Sattelkupplungen auf der Montageplatte

Für die Befestigung von Sattelkupplungen nach DIN 74081 sind mind. 8 Schrauben, für Sattelkupplungen nach DIN 74084 mind. 12 Schrauben M16 bzw. M16 x 1.5, Festigkeitsklasse mind. 8.8, in symmetrischer Anordnung zu Längs- und Querachse der Sattelkupplung zu verwenden.

Befestigung der MP auf dem Fahrzeug(hilfs)-Rahmen/ -Winkel

Die Montageplatten sind nach den Vorschriften der Fahrzeughersteller auf dem Fahrzeug zu montieren. Unsere Empfehlung, wenn Fahrzeughersteller-Richtlinien nicht existieren:

Bei Sattelkupplungen 2" nach DIN 74081 mind. 4 Schrauben M16 x 1.5, Festigkeitsklasse mind. 8.8, bzw. 4 Schrauben M20 x 1.5, Festigkeitsklasse mind. 8.8, je Seite verwenden.

Bei Sattelkupplungen 3½" nach DIN 74084 mind. 6 Schrauben M16 x 1.5, Festigkeitsklasse mind. 8.8, bzw. 4 Schrauben M20 x 1.5, Festigkeitsklasse mind. 8.8, je Seite verwenden.

Die Lagerböcke und die Montageplatte können durch Schubklötze gesichert werden.

Schrauben M16 x 1.5, Festigkeitsklasse mind. 8.8, mit einem Drehmoment von 190 Nm festziehen.

Schrauben M20 x 1.5, Festigkeitsklasse mind. 8.8, mit einem Drehmoment von 350 Nm festziehen.

Sattelkupplungen und Montageplatten müssen nach dem Aufbau nach §§ 19, 20 + 21 StVZO in der BRD durch TÜV oder DEKRA abgenommen werden.

MOUNTING INSTRUCTIONS

Mounting the fifth wheel on the mounting plate

For mounting fifth wheels as per DIN 74081, at least 8 hightensile bolts are required, for fifth wheels as per DIN 74084, at least 12 high-tensile bolts, M16 or M16 x 1.5 of at least grade 8.8, in symmetrical order to the longitudinal and lateral axes of the fifth wheel.

Mounting the MP on the vehicle frame / angle

Install mounting plates on the vehicle according to the instructions of the vehicle manufacturer. In the absence of the vehicle manufacturer guidelines, we recommend:

For 2" fifth wheels as per DIN 74081, at least 4 high-tensile bolts, M16 x 1.5, of at least grade 8.8, or 4 high-tensile bolts, M20 x 1.5, of at least grade 8.8, on each side.

For 3½" fifth wheel as per DIN 74084, at least 6 high-tensile bolts, M16 x 1.5, of at least grade 8.8, or 4 high-tensile bolts, M20 x 1.5, of at least grade 8.8, on each side.

The mounting brackets and the mounting plate can be screwed by welded stop plates.

Tighten M16 x 1.5 bolts, of at least grade 8.8, with a torque of 190 Nm.

Tighten M20 x 1.5 bolts, of at least grade 8.8, with a torque of 350 Nm.

After assembling fifth wheels and mounting plates have to be approved by a national inspection authority.

MONTAGEPLATTEN MIT RAHMENLOCHBILD

Die folgenden Montageplatten sind bereits mit entsprechenden Rahmenlochbildern der Fahrzeughersteller ausgestattet.

MOUNTING PLATES WITH PRE-DRILLED HOLES

The following mounting plates are already equipped with respective mounting hole patterns of the vehicle manufacturers.

Typ Type	Bauhöhe Overall height mm	OEM-Hersteller Lochbild OEM manufacturer hole pattern	Sattellast Imposed load t	Gewicht Weight kg	D-Wert D-value kN	Prüfzeichen Type approval ECE	A mm	B mm	Bestell-Nr. Order no.
MP 525*	12	MAN	20	40	152	E11 55R-01 0953	650	960	662 101 525
MP 526*	12	Mercedes-Benz	20	40	152	E11 55R-01 0953	650	960	662 101 526
MP 527*	12	Scania	20	40	152	E11 55R-01 0953	650	960	662 101 527
MP 532	12	Iveco	22	63	162,4	E11 55R-01 0379	715	960	662 101 532
MP 544*	12	Iveco	20	63	152	E11 55R-01 0953	715	960	662 101 544
MP 630*	12	Renault	18	50	135	E11 55R-01 6317	650	1060	662 101 630
MP 631*	12	Mercedes-Benz	18	50	135	E11 55R-01 6317	650	1010	662 101 631
MP 440	22	Scania	22	41	162,4	E11 55R-01 0380	665	960	662 101 440
MP 574	22	MAN	22	41	162,4	E11 55R-01 0380	665	960	662 101 574
MP 586	24	Mercedes-Benz	22	42	162,4	E11 55R-01 0380	650	1010	662 101 586
MP 595	23	Scania	22	48	162,4	E11 55R-01 0380	765	960	662 101 595
MP 441	40	Scania	22	45	162,4	E11 55R-01 0378	665	960	662 101 441
MP 511	40	DAF	20	40	152	E11 55R-01 0951	700	960	662 101 511
MP 596	40	Scania	22	52	162,4	E11 55R-01 0378	765	960	662 101 596
MP 643	40	Kamaz	22	50	162,4	E11 55R-01 0378	665	1060	662 101 643
MP 647	23	Kamaz	22	41	162,4	E11 55R-01 0380	665	960	662 101 647

*für SK-S 36.20 (Bauhöhe 128 mm)

*for SK-S 36.20 / overall height 128 mm (with cut-out)

TECHNISCHE DATEN UND PASSENDE BEFESTIGUNGSSÄTZE

SK = Sattelkupplung, MP = Montageplatte, FHR = Fahrzeughilfsrahmen

TECHNICAL DATA AND USEABLE MOUNTING KITS

SK = fifth wheel, MP = mounting plate, FHR = vehicle chassis

Kurzbezeichnung Type	Bauhöhe Overall height mm	Bef.-satz Mounting kit SK-MP	Bef.-satz Mounting kit MP-FHR	A mm	B mm	C mm	D mm	E mm	F mm
MP 525*	12	662 101 555	552	650	960	50,75	880	8	18
MP 526*	12		550	650	960	50	880	12	18
MP 527*	12		550	650	960	50	880	8	19
MP 532	12		Iveco	715	960	45	860	12	19
MP 544*	12		Iveco	715	960	45	860	12	19
MP 630*	12		551	650	1060	50	940	12	18
MP 631*	12		550	650	1010	50	949	8	21
MP 440	22	662 101 498		665	960	50	880	8	19
MP 512	22	662 101 353	551	700	960	50	880	12	18
MP 574	22	662 101 498	552	665	960	51	880	8	18
MP 586	24	662 101 498		650	1010	50	949	18	21
MP 595	23	662 101 498		765	960	50	880	12	21
MP 441	40	662 101 353		665	960	50	880	8	19
MP 511	40	662 101 498	551	700	960	50	880	12	18
MP 596	40	662 101 498		765	960	50	880	12	21
MP 643	40			665	1060	98	970	18	21
MP 647	23			665	960	97	880	18	21

*für SK-S 36.20 (Bauhöhe 128 mm)

*for SK-S 36.20 / overall height 128 mm (with cut-out)

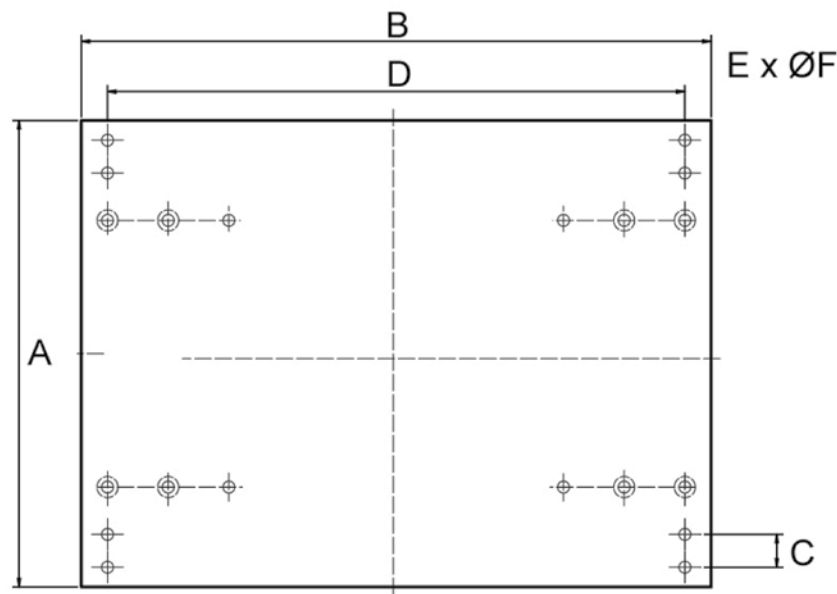
ABMESSUNGEN / DIMENSIONS

Anschluss-Lochbild nach DIN 74084 / ISO 3842

Mounting hole pattern according to DIN 74084 / ISO 3842

BEFESTIGUNGSSÄTZE

Wichtig: Um eine sichere Montage zu garantieren, empfehlen wir die Verwendung spezieller Qualitätsschrauben, wie sie in den Befestigungssätzen von SAF-HOLLAND enthalten sind.

SK = Sattelkupplung, MP = Montageplatte, FHR = Fahrzeughilfsrahmen

MOUNTING KITS

IMPORTANT: SAF-HOLLAND mounting kits contain special screws and bolts which guarantee high quality and extra safe mounting of our products.

SK = fifth wheel, MP = mounting plate, FHR = vehicle chassis

Typ	Type	Befestigung	Mounting	Ausfertigung Model	Bauhöhe Overall height mm	Bestell-Nr. Order no.
Befestigungssatz 514	Mounting kit 514	SK auf MP 16 mm oder MP 12 mm vor Baujahr 2005	SK on MP 16 mm or MP 12 mm produced before 2005	4 x (M16 x 1.5 x 50) 8 x (M16 x 1.5 x 55)	12 - 16	662 101 514
Befestigungssatz 353	Mounting kit 353	SK (2") auf MP	SK (2") on MP	12 x (M16 x 1.5 x 55) 8.8	22 - ...	662 101 353
Befestigungssatz 498	Mounting kit 498	SK (2") auf MP	SK (2") on MP	12 x (M16 x 1.5 x 50)	24 - 150	662 101 498
Befestigungssatz 354	Mounting kit 354	SK auf MP und FHR (3,5")	SK on MP and FHR (3½")	12 x (M16 x 1.5 x 55)	50	662 101 354
Befestigungssatz 452	Mounting kit 452	SK auf MP und FHR	SK on MP and FHR	4 x (M16 x 1.5 x 50) 16 x (M16 x 1.5 x 55)	12	662 101 452
Befestigungssatz 550	Mounting kit 550	MP auf FHR (Mercedes-Benz Actros)	MP on FHR (Mercedes-Benz Actros)	8 x (M20 x 1.5 x 45)	12	662 101 550
Befestigungssatz 551	Mounting kit 551	SK (3½") auf FHR	SK (3½") on FHR	12 x (M16 x 1.5 x 60)	24 - ...	662 101 551
Befestigungssatz 552	Mounting kit 552	MP auf FHR	MP on FHR	8 x (M16 x 1.5 x 50)	12 - 40	662 101 552
Befestigungssatz 553	Mounting kit 553	SK (3½") auf MP, für MP 301, MP 302	SK (3½") on MP, for MP 301, MP 302	4 x (M16 x 1.5 x 60) 8 x (M16 x 1.5 x 55)	16	662 101 553
Befestigungssatz 555	Mounting kit 555	SK (2") auf MP	SK (2") on MP	12 x (M16 x 1.5 x 55)	12	662 101 555
Befestigungssatz 556	Mounting kit 556	SK auf MP 302 und FHR, beinhaltet 514 + 557	SK on MP 302 and FHR, includes 514 + 557		16	662 101 556
Befestigungssatz 557	Mounting kit 557	MP auf FHR, für MP 302 (3½")	MP on FHR, for MP 302 (3½")	8 x (M20 x 1.5 x 65)	16	662 101 557

AUFBAUHINWEISE

Befestigung der Sattelkupplungen auf der Montageplatte

Für die Befestigung von Sattelkupplungen nach DIN 74081 sind mind. 8 Schrauben, für Sattelkupplungen nach DIN 74084 mind. 12 Schrauben M16 bzw. M16 x 1.5, Festigkeitsklasse mind. 8.8, in symmetrischer Anordnung zu Längs- und Querachse der Sattelkupplung zu verwenden.

Befestigung der MP auf dem Fahrzeug(hilfs)-Rahmen/ -Winkel

Die Montageplatten sind nach den Vorschriften der Fahrzeughersteller auf dem Fahrzeug zu montieren. Unsere Empfehlung, wenn Fahrzeughersteller-Richtlinien nicht existieren:

Bei Sattelkupplungen 2" nach DIN 74081 mind. 4 Schrauben M16 x 1.5, Festigkeitsklasse mind. 8.8, bzw. 4 Schrauben M20 x 1.5, Festigkeitsklasse mind. 8.8, je Seite verwenden.

Bei Sattelkupplungen 3½" nach DIN 74084 mind. 6 Schrauben M16 x 1.5, Festigkeitsklasse mind. 8.8, bzw. 4 Schrauben M20 x 1.5, Festigkeitsklasse mind. 8.8, je Seite verwenden.

Die Lagerböcke und die Montageplatte können durch Schubklötze gesichert werden.

Schrauben M16 x 1.5, Festigkeitsklasse mind. 8.8, mit einem Drehmoment von 190 Nm festziehen.

Schrauben M20 x 1.5, Festigkeitsklasse mind. 8.8, mit einem Drehmoment von 350 Nm festziehen.

Sattelkupplungen und Montageplatten müssen nach dem Aufbau nach §§ 19, 20 + 21 StVZO in Deutschland durch TÜV oder DEKRA abgenommen werden.

MOUNTING INSTRUCTIONS

Mounting the fifth wheel on the mounting plate

For mounting fifth wheels as per DIN 74081, at least 8 high-tensile bolts are required, for fifth wheels as per DIN 74084, at least 12 high-tensile bolts, M16 or M16 x 1.5 of at least grade 8.8, in symmetrical order to the longitudinal and lateral axes of the fifth wheel.

Mounting the MP on the vehicle frame / angle

Install mounting plates on the vehicle according to the instructions of the vehicle manufacturer. In the absence of the vehicle manufacturer guidelines, we recommend:

For 2" fifth wheels as per DIN 74081, at least 4 high-tensile bolts, M16 x 1.5, of at least grade 8.8, or 4 high-tensile bolts, M20 x 1.5, of at least grade 8.8, on each side.

For 3½" fifth wheel as per DIN 74084, at least 6 high-tensile bolts, M16 x 1.5, of at least grade 8.8, or 4 high-tensile bolts, M20 x 1.5, of at least grade 8.8, on each side.

The mounting brackets and the mounting plate can be screwed by welded stop plates.

Tighten M16 x 1.5 bolts, of at least grade 8.8, with a torque of 190 Nm.

Tighten M20 x 1.5 bolts, of at least grade 8.8, with a torque of 350 Nm.

After assembling fifth wheels and mounting plates have to be approved by a national inspection authority.

ZUBEHÖRTEILE ACCESSORIES



DIEBSTAHLSICHERUNG – LENKKEIL –
HUBODOMETER – SAF-O-METER

ANTI-THEFT LOCK – STEERING WEDGE –
HUBODOMETER – SAF-O-METER

DIEBSTAHLSICHERUNG ANTI-THEFT LOCK



- Massives und schlagfestes Sphäroguss-Gehäuse
- Geeignet für alle Bauarten von 2" und 3½" Königszapfen
- *Extra sturdy and impact resistant spheroidal graphite cast iron housing*
- *Suitable for all construction types 2" and 3½" kingpins*

**Spezial-Sicherheitszylinderschloss inkl. 2 Schlüssel.
Spezial-Schließkombinationen z.B. gleichschließend
oder mit Passepartout für den Einsatz von Diebstahl-
sicherungen an verschiedenen Fuhrpark-Sattelaufliegern.**

*Special tamper proof cylinder safety lock incl. 2 keys.
Special locking combinations e.g. series if identical lock or
with master lock for multiple use in big fleets.*



2" DIEBSTAHSICHERUNG / 2" ANTI-THEFT LOCK

Typ	Type	Gewicht Weight kg	Bauhöhe Overall height mm	Außendurchmesser Diameter Ø mm	Bestell-Nr. Order no.
Diebstahlsicherung 2" Standard kpl.	Standard 2" anti-theft lock assembly	5,4	92	260	662 102 031
Diebstahlsicherung 2" kpl. gleichschließend	2" anti-theft lock complete with master key	5,4	92	260	662 102 034
Ersatzschlüssel	Extra key				662 102 038

3½" DIEBSTAHSICHERUNG / 3½ " ANTI-THEFT LOCK

Typ	Type	Gewicht Weight kg	Bauhöhe Overall height mm	Außendurchmesser Diameter Ø mm	Bestell-Nr. Order no.
Diebstahlsicherung 3½" Standard kpl.	Standard 3½" anti-theft lock assembly	5,9	86	260	662 102 041
Diebstahlsicherung 3½" kpl. gleichschließend	3½" anti-theft lock complete with master key	5,9	86	260	662 102 044
Ersatzschlüssel	Extra key				662 102 038

LENKKEIL STEERING WEDGE



- Robuster Körper aus Sphäroguss
- Die eingebaute Gummifederung, Federweg 18 mm, verhindert das Verklemmen im Fahrbetrieb.
- Der Lenkkeil benötigt keine speziellen Wartungsarbeiten und ist mit eingebauter Schmierung servicefreundlich.
- Robust body made of spheroidal graphite cast iron
- The integrated rubber spring suspension with a spring extension of 18 mm, prevents jamming during driving.
- The steering wedge does not require any special maintenance and the integrated lubrication system makes servicing easy.

TECHNISCHE DATEN / TECHNICAL DATA

Typ	Type	Ausführung	Model	Prüfzeichen Type approval	Gewicht Weight kg	Bestell-Nr. Order no.
Lenkkeil kpl. vormontiert	Steering wedge assembly	gedeutert	spring suspension	DIN 74085	12,2	662 101 280

MONTAGEHINWEISE

Die Befestigung erfolgt mit durchgehender Schweißnaht (Nahtdicke 5 mm) der Lager (1) an die Aufliegerplatte. Wir empfehlen das Schweißverfahren E II, alternativ MAG C. Es dürfen nur hochwertige Zusatzstoffe verwendet werden.

Wichtig: Die vorgegebenen Einbaumaße unbedingt beachten! Mit den angegebenen Einbaumaßen ergibt sich eine theoretische Vorspannung von 12 mm. Der totale Federweg beträgt 18 mm.

FITTING INSTRUCTIONS

Fastening is carried out by a continuous weld seam (seam thickness 5 mm) of the bearing (1) on the trailer plate. We recommend the welding processes E II or MAG C. Only high quality filler material may be used.

Important: The specified assembly dimensions are to be strictly observed. These dimensions produce a theoretical initial tension of 12 mm. The total spring extension is 18 mm.

ABMESSUNGEN / DIMENSIONS

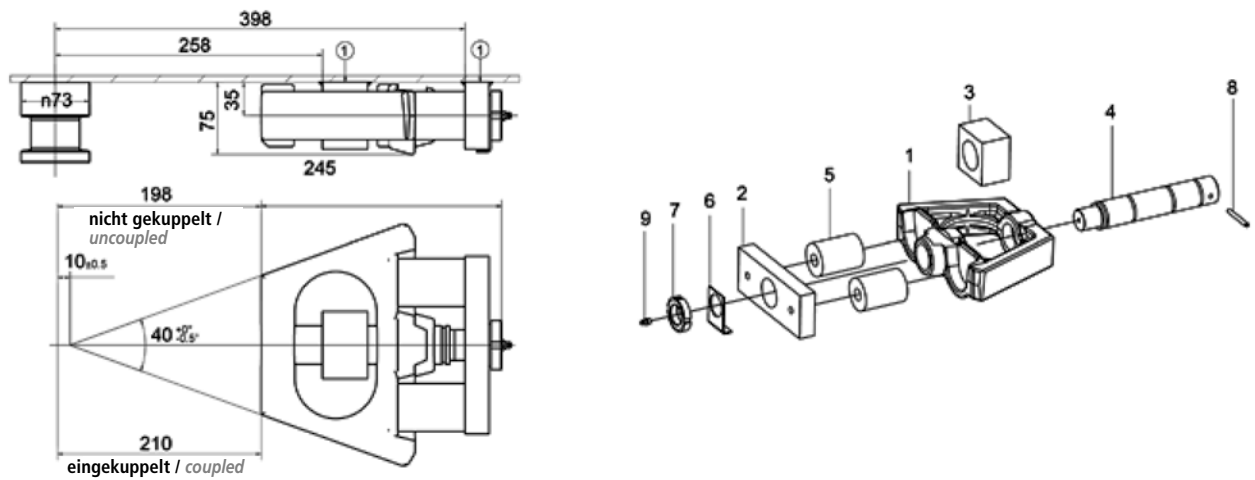

ERSATZTEILE / SPARE PARTS

Position	Typ	Type	Stück Pcs.	Bestell-Nr. Order no.
1	Keil	Wedge	1	662 101 282
2	Lager hinten	Bearing, rear	1	662 101 279
3	Lager vorn	Bearing, front	1	662 101 278
4	Keilführungswelle	Wedge guide shaft	1	662 101 281
5	Gummifeder	Rubber spring	1	662 101 310
6	Sicherungsblech	Locking plate	1	662 101 374
7	Nutmutter	Groove nut	1	659 115 126
8	Schwerspannstift	Rollpin	1	659 100 022
9	Schmiernippel	Grease nipple	1	662 126 224

HUBODOMETER KILOMETERZÄHLER FÜR ANHÄNGERFAHRZEUGE

HUBODOMETER *MILEAGE INDICATOR FOR TRAILERS*



Die Präzisions-Hubodometer sind für alle gängigen Reifengrößen von 15" bis 24" erhältlich.

Bei Bestellungen bitte unbedingt die Reifengröße oder den Abrollumfang angeben.

SAF-HOLLAND precision hubodometers are available for all conventional tyre sizes from 15" to 24".

When placing your order, it is important to indicate tyre size or rolling.

TECHNISCHE DATEN / TECHNICAL DATA

Typ Type	Abrollumfang Rolling circumference mm	Bestell-Nr. Order no.
Hubodometer	2355 (2325 - 2400)	662 025 014
Hubodometer	2500 (2450 - 2550)	662 025 005
Hubodometer	2551 (2500 - 2600)	662 025 013
Hubodometer	2727 (2675 - 2775)	662 025 012
Hubodometer	2783 (2750 - 2825)	662 025 011
Hubodometer	2915 (2875 - 2975)	662 025 010
Hubodometer	3061 (3000 - 3125)	662 025 009
Hubodometer	3158 (3100 - 3200)	662 025 003
Hubodometer	3333 (3275 - 3400)	662 025 000
Hubodometer	3401 (3350 - 3450)	662 025 002
Hubodometer	3740	662 025 015

ABMESSUNGEN / DIMENSIONS

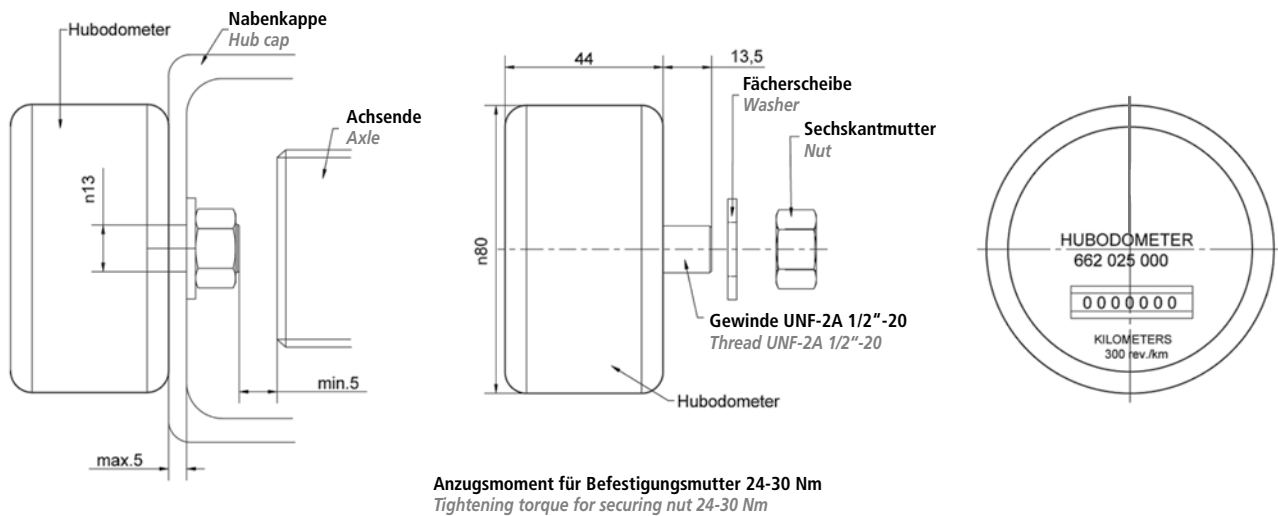

MONTAGEHINWEISE

Für die direkte Montage auf Nabenkappe:

Die Außenseite der Nabenkappe (Auflagefläche des Hubodometers) muss absolut plan sein. Allenfalls die Fläche überdrehen oder planschleifen. Mit Durchmesser 1/2" konzentrisch ein Durchgangsloch bohren und, wenn notwendig, die Innenseite der Nabenkappe für die Fächerscheibe anfräsen.

Wichtig:

Zwischen dem Gewindestutzen des Hubodometers und dem Achsende ist ein Sicherheitsabstand von mind. 5 mm einzuhalten.

Andere Montagearten sind möglich, z.B. an Flacheisenbügel außerhalb der Nabenkappe (kundenseits beizustellen), doch ist in jedem Fall darauf zu achten, dass der Hubodometer immer konzentrisch zur Achse angeordnet wird.

FITTING INSTRUCTIONS

For direct mounting on the hub cap:

The outside surface of the hub cap (contact area of the hubodometer) must be absolutely level. If necessary, turn or grind the surface until level. Drill a hole concentrically with a diameter of 1/2" and if necessary mill the inner side of the hub cap for the type of lock washer.

Important:

Maintain a safety margin of at least 5 mm between screw neck and axle arm. Other types of assembly are possible, e.g. at the flat steel hoop outside of the hub (customer supplied), however, ensure that the hubodometer is always arranged concentrically to the axle.

SAF-O-METER KILOMETERZÄHLER FÜR ANHÄNGERFAHRZEUGE

SAF-O-METER MILEAGE INDICATOR FOR TRAILERS



- Nachträgliche Montage mit Original SAF-HOLLAND Bauteilen problemlos möglich
- Retrospective fitting with SAF-HOLLAND original parts is no problem

TECHNISCHE DATEN / TECHNICAL DATA

Typ Type	Reifenbeispiel Rolling circumference	Abrollumfangbereich Rolling circumference area mm	Bestell-Nr. Order no.
SAF-O-METER – 2410 –	245/70R 17,5" 235/75R 17,5"	2360 - 2455	4 388 0241 00
SAF-O-METER – 2640 –	265/70R 19,5"	2590 - 2690	4 388 0264 00
SAF-O-METER – 2710 –	445/45R 19,5"	2655 - 2765	4 388 0271 00
SAF-O-METER – 2910 –	425/55R 19,5"	2850 - 2970	4 388 0291 00
SAF-O-METER – 3040 –	385/55R 22,5"	2980 - 3100	4 388 0304 00
SAF-O-METER – 3190 –	11R 22,5" oder / or 295/80R 22,5"	3125 - 3250	4 388 0319 00
SAF-O-METER – 3250 –	385/65R 22,5"	3185 - 3315	4 388 0325 00
SAF-O-METER – 3490 –	425/65R 22,5"	3420 - 3560	4 388 0349 00

Zum Beispiel: Reifen: 385/65R 22,5" mit Abrollumfang (E.T.R.T. 0 Norm): 3248 mm.
Dieser Abrollumfang passt am besten zum Bereich 3184 und 3315.

Also:
– SAF-O-Meter 4 388 0325 00
– Radkappe 4 304 0103 01

*For example: Tires: 385/65R 22.5" with rolling circumference (E.T.R.T. 0 norm): 3248 mm.
This rolling circumference is most suitable for ranges 3184 and 3315.*

So:
– SAF-O-Meter 4 388 0325 00
– Wheel cap 4 304 0103 01

MONTAGEANLEITUNG

Bitte kontrollieren Sie vor der Montage ob Sie das für Ihre Reifengröße passende SAF-O-Meter erhalten haben!

FITTING INSTRUCTIONS

Before mounting, please ensure that you have received the correct SAF-O-Meter for your size of tires!

Achsgeneration 06, Beispiel: Achsversion S9-4218
Axle series 06, example: Axle model S9-4218



Standard Radkappe
Wheel cap standard
4 304 0102 01



Radkappe für SAF-O-Meter
Wheel cap for SAF-O-Meter
4 304 0103 01

Achsgeneration SK, Beispiel: Achsversion SK RZ 12037
Axle series SK, example: Axle model SK RZ 12037



Radkappe
Wheel cap



Radkappe mit Schutzkappen-Gruppe
3 337 0041 01 für SAF-O-Meter
Wheel cap with protective caps-group
3 337 0041 01 for SAF-O-Meter

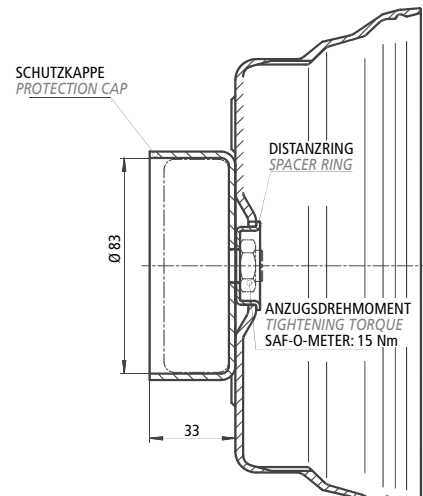
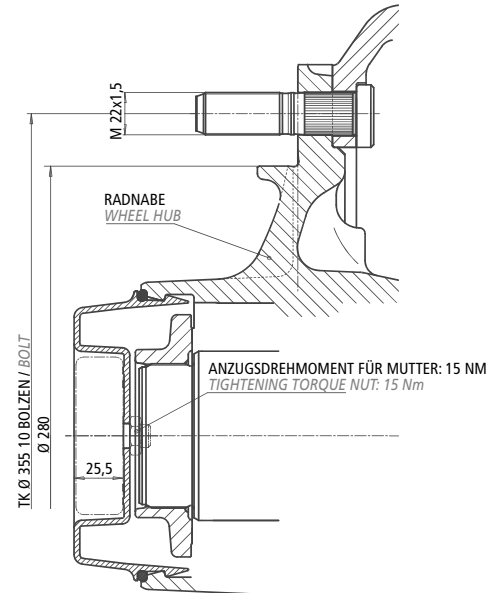

Die Skizzen zeigen den Einbau des SAF-O-Meters in den Radkappen für die unterschiedlichen Achsversionen.

The diagrams show how the SAF-O-Meter is fitted in the hub caps for the different axle models.

Hierbei ist es unerheblich auf welcher Fahrzeugseite diese Einheit sitzt, denn das Zählwerk addiert unabhängig von der Drehrichtung die zurückgelegten Wegstrecken.

It is not important here which side of the vehicle the unit is fitted on, because the counter functions record the distances covered regardless of the direction of turning.

SAF SCHMIERSTOFFE *SAF LUBRICANTS*



SAF LiLube PLUS
SAF LiLube MoS2
SAF LiLube Expert
FETTSPENDER / GREASE CARTRIDGE

SAF LiLube SCHMIERSTOFFE *SAF LiLube LUBRICANTS*



Mit dem neuen Schmierstoffangebot bietet SAF-HOLLAND Ihnen hochwertige Schmierstoffe für Ihren Fuhrpark an.

Egal, ob Radlager, Sattelkupplungen, Königszapfen oder Kugellenkränze, SAF-HOLLAND hat genau den richtigen Schmierstoff für Sie. Die Auswahl an hochwertigen Grundölen und Additiven sorgt dafür, dass bei Ihnen über einen langen Anwendungszeitraum hinweg alles wie geschmiert läuft.

SAF-HOLLAND Schmierstoffe vermindern den Verschleiß und sorgen auch unter extremen Bedingungen für eine gleichbleibende, langanhaltende und hohe Performance.

SAF-HOLLAND Schmierstoffe sind REACH und CLP konform und entsprechen den derzeitigen Umweltstandards. Technische Datenblätter und Anwendungsangaben sind zu beachten. Sicherheitsdatenblätter sind auf Anfrage erhältlich.

With its new line of lubricants, SAF-HOLLAND provides high-quality lubricants for your fleet.

Wheel bearings, fifth wheels, kingpins or ball races – SAF-HOLLAND offers the lubricant you need. The selection of highly refined base oils and additives ensure smooth driving over a long period of application.

SAF-HOLLAND lubricants reduce wear and guarantee a consistent, long-lasting performance even under extreme conditions.

SAF-HOLLAND lubricants conform with REACH, CLP and meet current environmental standards. Technical data sheets and application instructions must be followed. Safety data sheets are available upon request.

Bestellnummer Order number	Alte Bestellnummer Old order number	Menge Quantity	Verpackung Packaging	Beschreibung Description	Bemerkung Comment	Info
5 387 0030 04		0,4 kg	Kartusche Cartridge	SAF LiLube Expert	Radlager/CLK*/LG Fett Wheel bearing/BR*/LG Grease	
5 387 0030 01		1 kg	Dose Can	SAF LiLube Expert	Radlager/CLK*/LG Fett Wheel bearing/BR*/LG Grease	
5 387 0030 05		5 kg	Eimer Bucket	SAF LiLube Expert	Radlager/CLK*/LG Fett Wheel bearing/BR*/LG Grease	
5 387 0030 18		18 kg	Eimer Bucket	SAF LiLube Expert	Radlager/CLK*/LG Fett Wheel bearing/BR*/LG Grease	
5 387 0030 25		25 kg	Eimer Bucket	SAF LiLube Expert	Radlager/CLK*/LG Fett Wheel bearing/BR*/LG Grease	auf Anfrage On request
5 387 0030 50		50 kg	Eimer Bucket	SAF LiLube Expert	Radlager/CLK*/LG Fett Wheel bearing/BR*/LG Grease	
5 387 0030 08		180 kg	Fass Barrel	SAF LiLube Expert	Radlager/CLK*/LG Fett Wheel bearing/BR*/LG Grease	auf Anfrage On request
5 387 0031 04		0,4 kg	Kartusche Cartridge	SAFLiLube Plus	Radlager/CLK/LG Fett Wheel bearing/BR*/LG Grease	
5 387 0031 01		1 kg	Dose Can	SAFLiLube Plus	Radlager/CLK/LG Fett Wheel bearing/BR*/LG Grease	
5 387 0031 05	5 387 0026 06	5 kg	Eimer Bucket	SAFLiLube Plus	Radlager/CLK/LG Fett Wheel bearing/BR*/LG Grease	
5 387 0031 18	5 387 0026 15	18 kg	Eimer Bucket	SAFLiLube Plus	Radlager/CLK/LG Fett Wheel bearing/BR*/LG Grease	
5 387 0031 25		25 kg	Eimer Bucket	SAFLiLube Plus	Radlager/CLK/LG Fett Wheel bearing/BR*/LG Grease	auf Anfrage On request
5 387 0031 50	5 387 0026 50	50 kg	Eimer Bucket	SAFLiLube Plus	Radlager/CLK/LG Fett Wheel bearing/BR*/LG Grease	
5 387 0031 08		180 kg	Fass Barrel	SAFLiLube Plus	Radlager/CLK/LG Fett Wheel bearing/BR*/LG Grease	auf Anfrage On request
5 387 0040 04		0,4 kg	Kartusche Cartridge	SAF LiLube MoS2	SK/KP Schmierung FWIKP Lubrication	
5 387 0041 01		1 kg	Dose Can	SAF LiLube MoS2	SK/KP Schmierung FWIKP Lubrication	
5 387 0040 05		5 kg	Eimer Bucket	SAF LiLube MoS2	SK/KP Schmierung FWIKP Lubrication	
5 387 0040 18		18 kg	Eimer Bucket	SAF LiLube MoS2	SK/KP Schmierung FWIKP Lubrication	
5 387 0040 25		25 kg	Eimer Bucket	SAF LiLube MoS2	SK/KP Schmierung FWIKP Lubrication	auf Anfrage On request
5 387 0040 50		50 kg	Eimer Bucket	SAF LiLube MoS2	SK/KP Schmierung FWIKP Lubrication	
5 387 0040 08		180 kg	Fass Barrel	SAF LiLube MoS2	SK/KP Schmierung FWIKP Lubrication	

* in Verbindung mit Zentralschmiereinheit

* In combination with central lubrication unit

FETTSPENDER FÜR SK-S 36.20 W

GREASE CARTRIDGE FOR SK-S 36.20 W



- Automatischer Einzelpunkt-Langzeitspender für Fett und Öle
 - Keine manuelle Verschlusschmierung notwendig
 - TÜV geprüft
 - Inhalt: 125 ml
 - Antriebssystem: Wasserstoff-Gasentwicklungszelle
 - Betriebsdruck max. 3 bar
 - Einstellung: stufenlos 1-12 Monate
 - Durchschnittliche Nutzungsdauer ca. 6 Monate
 - Einsatztemperatur: -20° C bis + 55° C Umgebungstemperatur
 - Lagertemperatur empfohlen bei 20° C ±5° C
- *Automatic single point long term dispenser for grease and oil*
 - *No manual lubrication of lock mechanism required*
 - *TÜV approved*
 - *Contents: 125 ml*
 - *Operating system: Hydrogen gas formation cell*
 - *Operating pressure max. 3 bar*
 - *Setting: continuous 1-12 months*
 - *Average period of use approx. 6 months*
 - *Operating temperature: -20° C up to +55° C ambient temperature*
 - *Recommended storage temperature of 20° C ±5° C*

TECHNISCHE DATEN / TECHNICAL DATA

Typ	Type	Bemerkung	Note	Abmessungen Dimensions mm	Gewicht Weight kg	Anschluss Connection	Bestell-Nr. Order no.
Fettspender 125 ml	Grease cartridge 125 ml			100 x Ø 52	0,190	R 1/4"	662 131 150
Adapter	Adaptor					R 1/4" - M8 x 1	662 131 151
Anschlussbogen	Connecting bend	benötigt für alle SK-S 36.20 W Ausführungen	needed for SK-S 36.20 W version				662 131 152

TEMPERATUR / 125 ML FETTSPENDER TEMPERATURE / OUTPUT RATE 125 ML CARTRIDGE

Einstellung Setting	1		3		6		9		12	
	Tage Days	ml/Tag ml/Day	Tage Days	ml/Tag ml/Day	Tage Days	ml/Tag ml/Day	Tage Days	ml/Tag ml/Day	Tage Days	ml/Tag ml/Day
-20° C	50	2.5	140	0.9	270	0.5	360	0.4	500	0.3
4° C	35	3.6	100	1.3	200	0.6	300	0.4	420	0.3
20° C	30	4.2	90	1.4	180	0.7	270	0.5	360	0.4
40° C	28	4.5	86	1.5	172	0.7	262	0.5	352	0.4
55° C	25	5.0	80	1.6	160	0.8	250	0.5	340	0.4

FUNKTIONSHINWEISE

Bei hohen oder tiefen Umgebungstemperaturen oder bei abweichendem Fettbedarf kann die Fettmenge pro Tag stufenlos angepasst werden.

Wir empfehlen Einstellungsstufe 6.

- Einsatz: Spender kann in allen Positionen montiert werden
- Achtung: nicht direkter Hitze aussetzen
- Verwendungszeitraum innerhalb von 2 Jahren nach Abfülldatum

Die gespendete Fettmenge / Tag wird beeinflusst durch:

- die Umgebungstemperatur
- den Widerstand / Gegendruck im Leitungssystem
- die Viskosität des Fettes

Das simalube kann während der Spendezeit verstellt oder abgeschaltet werden. Die Werte auf der Einstellscheibe beziehen sich auf die Standardbedingungen. Es empfiehlt sich, die Funktion des Spenders (Kolbenbewegung/ Zieleinheit) regelmäßig zu überprüfen.

Die einwandfreie Funktion des Schmierstoffspendensystems wird nur bei Verwendung der empfohlenen Schmierstoffe, des original simalube-Zubehörprogramms und bei Beachtung der Montage-, Betriebs- und Wartungsvorschriften garantiert. Bei Nichtbeachtung dieser Vorschriften schließt der Hersteller jegliche Haftung für Folgeschäden aus.

SICHERHEITSHINWEISE

Wird der Spender ohne Entfernen des Verschlussstopfens in Betrieb genommen, oder sind die Fettkanäle der Installation verstopft, kann sich der Druck im Spender bis zu ca. 5 bar aufbauen. Bei Überdruck von ca. 5 bar platzt der Spender an der Sollbruchstelle zwischen Gehäuse und Trichter. Der Druck hinter dem Kolben entspannt sich, aus der Sollbruchstelle kann Fett oder Öl austreten.

INSTRUCTIONS

For higher or lower ambient temperatures or varying lubrication requirements, the grease quantity can be continuously adapted on a daily basis. An initial setting of level 6 is recommended.

- *Application: The dispenser can be mounted in all conditions*
- *Important: do not expose directly to heat*
- *Use within 2 years filling date*

The dispensed grease quantity per day is affected by the following:

- *Ambient temperature*
- *Resistance / back pressure in lines*
- *Viscosity of grease*

The simalube can be adjusted or shut off during the period of dispensing. The setting on the adjusting washer refer to standard conditions. It is recommended to check the function of the dispenser (piston movement, targeting unit) at regular intervals.

The trouble free functioning of the lubricant dispensing system is only guaranteed by using the recommended lubricant, the original simalube accessory program and observing the mounting, operating and maintenance regulations. Failure to observe these instructions excludes the manufacturer from liability for any resulting damages.

SAFETY INFORMATION

If the dispenser is put into operation without removing the seal, or if the grease channels of the installation are blocked, the pressure in the dispenser can rise to up to 5 bar. When an overpressure of 5 bar is reached, the dispenser bursts at the designated breakage point between housing and funnel. The pressure behind the piston is released and grease or oil can leak out from the designated breakage.

ZUGSATTELZAPFEN KINGPINS



BAUARTGENEHMIGTE SICHERHEITSBauteile,
GESENKGESCHMIEDET UND HOCHWERTIG VERGÜTET
*TYPE APPROVED SAFETY PARTS, DROP FORGED,
AND HIGH-GRADE HARDENED AND TEMPERED*

ZUGSATTELZAPFEN BESTELNUMMERN KINGPIN ORDER NUMBERS

2" (Ø 50 mm)		NEU NEW	ALT OLD			Plattenstärke Plate thickness
Typ	Type	SAF	GF*	HOLLAND	HOLLAND ALT HOLLAND OLD	mm
		50S15	101 109	65		
Zugsattelzapfen kpl.	Kingpins, complete	1030 30 000002 0	662 101 108	KP-E-65212	62218	12
		1030 30 000003 0	662 101 119	KP-E-65210	62018	10
		1030 30 000004 0	662 101 117	KP-E-65208	62818	8
				KP-E-65207	62718	7
		1030 30 000005 0	662 101 491	KP-E-65206	62618	6
Flansch	Flange	2031 10 000002 0	662 101 107	XA-E-52212	51238	12
		2031 10 000003 0	662 101 120	XA-E-52210	51038	10
		2031 10 000004 0	662 101 118	XA-E-52208	51838	8
				XA-E-52207	51738	7
		2031 10 000005 0	662 101 490	XA-E-52206	51638	6
Zapfen	Kingpins	2108 10 000002 0	662 101 109	XA-E-51265	51050	
Befestigung M14x30	Mounting M14x30	2088 10 000005 0	659 112 320			

3,5" (Ø 90 mm)		NEU NEW	ALT OLD			Plattenstärke Plate thickness
Typ	Type	SAF	GF*	HOLLAND	HOLLAND ALT HOLLAND OLD	mm
		90S15	101 169	67		
Zugsattelzapfen kpl.	Kingpins, complete	1030 30 000009 0	662 101 170	KP-E-67312	62216	12
		1030 30 000010 0	662 101 241	KP-E-67310	62016	10
		1030 30 000011 0	662 101 304	KP-E-67308	62816	8
				KP-E-67307	62716	7
				KP-E-67306	62616	6
Flansch	Flange	2031 10 000002 0	662 101 107	XA-E-52212	51238	12
		2031 10 000003 0	662 101 120	XA-E-52210	51038	10
		2031 10 000004 0	662 101 118	XA-E-52208	51838	8
				XA-E-52207	51738	7
				XA-E-52206	51638	6
Zapfen	Kingpins	2108 10 000005 0	662 101 169	XA-E-51367	51042	
Befestigung M14x30	Mounting M14x30	2088 10 000005 0	659 112 320			

2" (Ø 50 mm)		NEU NEW	ALT OLD			Plattenstärke Plate thickness
Typ	Type	SAF	GF*	HOLLAND	HOLLAND ALT HOLLAND OLD	mm
		50S18	102 022	66		
Zugsattelzapfen kpl.	Kingpins, complete	1030 30 000012 0	662 102 604	KP-E-66216	62015	16
Flansch	Flange	2031 10 000009 0	662 102 207	XA-E-52016	51027	16
Zapfen	Kingpins	2108 10 000006 0	662 102 022	XA-E-51266	51044	
Befestigung M20x50	Mounting M20x50	2088 10 000006 0	662 102 208			

3,5" (Ø 90 mm)		NEU NEW	ALT OLD			Plattenstärke Plate thickness
Typ	Type	SAF	GF*	HOLLAND	HOLLAND ALT HOLLAND OLD	mm
		90S18	102 021	63		
Zugsattelzapfen kpl.	Kingpins, complete	1030 30 000014 0	662 102 603	KP-E-63316	62011	16
Flansch	Flange	2031 10 000009 0	662 102 207	XA-E-52016	51027	16
Zapfen	Kingpins	2108 10 000007 0	662 102 021	XA-E-51363	51010	
Befestigung M20x50	Mounting M20x50	2088 10 000006 0	662 102 208			

ZUGSATTELZAPFEN BESTELNUMMERN KINGPIN ORDER NUMBERS

2" (Ø 50 mm)						
Typ	Type	SAF	GF*	HOLLAND	HOLLAND ALT	Plattenstärke Plate thickness
		102 020	102 020	64	HOLLAND OLD	
Zugsattelzapfen kpl.	Kingpin, complete	662 102 600	662 102 600	KP-E-64212	62124	12
		662 102 601	662 102 601	KP-E-64210	62104	10
		662 102 602	662 102 602	KP-E-64208	62804	8
		662 102 630	662 102 630			6
Flansch	Flange	662 102 200	662 102 200	XA-E-52112	51240	12
		662 102 201	662 102 201	XA-E-52110	51040	10
		662 102 202	662 102 202	XA-E-52108	51840	8
		662 102 227	662 102 227			6
Zapfen	Kingpin	662 102 020	662 102 020	XA-E-51264	51063	
Radbolzen	Wheel stud	662 102 206	662 102 206			
Flachbundmutter	Flat range nut	662 102 211	662 102 211			
Federring	Spring washer	662 102 212	662 102 212			

2" (Ø 50 mm)						
Typ	Type	SAF	GF*	HOLLAND	HOLLAND ALT	Plattenstärke Plate thickness
		102 052	102 052		HOLLAND OLD	
Zapfen	Kingpin	662 101 052	662 101 052			12
Befestigung	Mounting	659 112 336	659 112 336			
		659 115 122	659 115 122			

3½" (Ø 90 mm)						
Typ	Type	SAF	GF*	HOLLAND	HOLLAND ALT	Plattenstärke Plate thickness
		102 083	102 083		HOLLAND OLD	
Zapfen	Kingpin	662 101 083	662 101 083			16
Befestigung	Mounting	659 112 341	659 112 341			
		659 115 123	659 115 123			

2" (Ø 50 mm)						
Typ	Type	SAF	GF*	HOLLAND	HOLLAND ALT	Plattenstärke Plate thickness
		101 055	101 055		HOLLAND OLD	
Zugsattelzapfen kpl.	Kingpin, complete	662 101 057	662 101 057			12
		662 101 171	662 101 171			10
		662 101 074	662 101 074			8
Buchse	Bushing	662 101 056	662 101 056			12
		662 101 172	662 101 172			10
		662 101 073	662 101 073			8
Zapfen	Kingpin	662 101 055	662 101 055			
Scheibe	Washer	659 120 236	659 120 236			
Kronenmutter M56x2	Castellated nut M56x2	659 115 208	659 115 208			
Splint	Cotter pin	659 130 023	659 130 023			

*Typgenehmigung ausgelaufen. Ersetzt durch Typ SAF.

*No Type approval. Replaced by Type SAF.

TYPENKENNZEICHNUNG TYPE MARKING

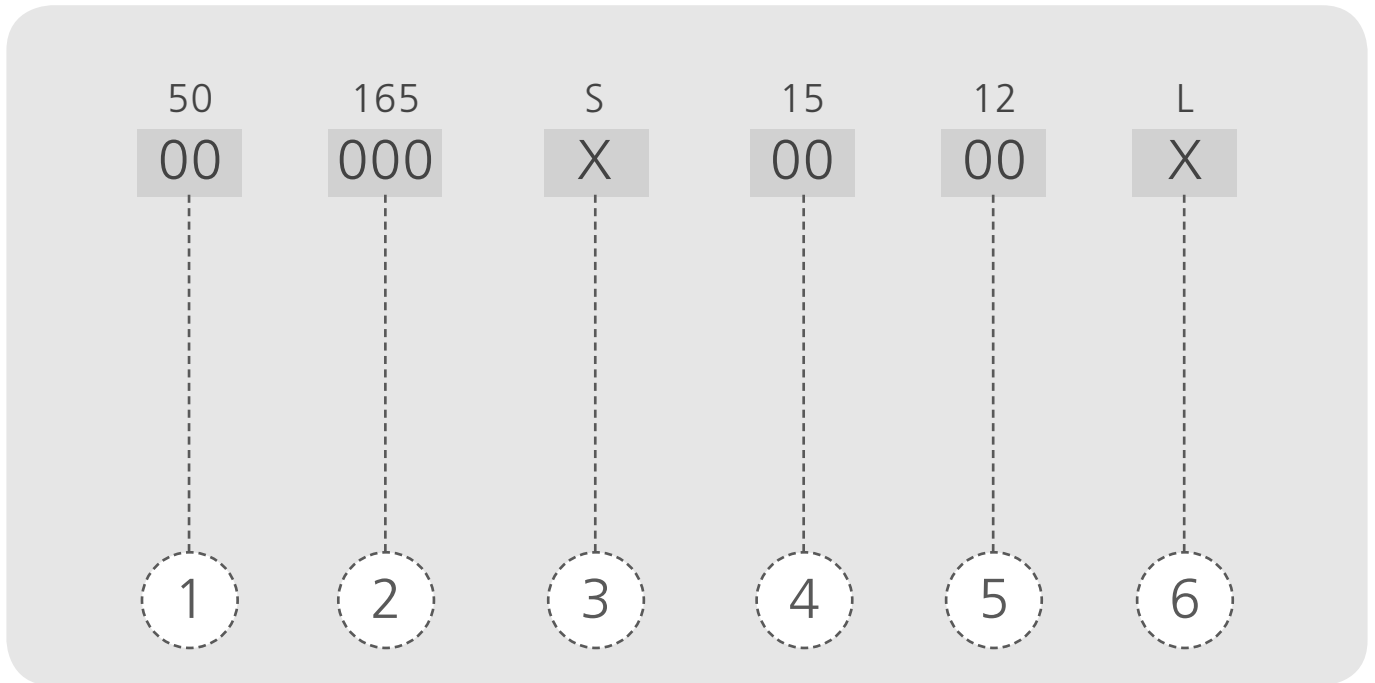

Dieses Beispiel ist eine Beschreibung der Typenkennzeichnung. Die Buchstaben sind durch ein „X“ und die Zahlen mit „0“ gekennzeichnet.

This example is a description of the type marking. The letters are marked with an "X" and the numbers with "0".

1

GRÖSSE

50 = 2 Zoll / 90 = 3,5 Zoll

SIZE

50 = 2 inches / 90 = 3.5 inches

2

D-WERT

165 = 165 kN / 320 = 320 kN

D-VALUE

165 = 165 kN / 320 = 320 kN

3

BEFESTIGUNGEN

S = mit Schrauben

ATTACHMENTS

S = with bolts

4

TEILKREISDURCHMESSER

15 = 150 mm / 18 = 180 mm

PITCH CIRCLE DIAMETER

15 = 150 mm / 18 = 180 mm

5

STÄRKE SATTELAUFLIEGERPLATTE

06 = 6 mm / 08 = 8 mm / 10 = 10 mm /
12 = 12 mm / 16 = 16 mm

SEMI-TRAILER SKID-PLATE THICKNESS

06 = 6 mm / 08 = 8 mm / 10 = 10 mm /
12 = 12 mm / 16 = 16 mm

6

KENNZEICHNUNG SPEZ. TYPEN

L = Lenkung

MARKING SPEC. TYPES

L = steering

Die SAF Zugsattelzapfen dürfen mit den entsprechenden Flanschausführungen von Georg Fischer +GF+ und HOLLAND verbaut werden.

SAF kingpins may be installed using appropriate flanges from Georg Fischer +GF+ and HOLLAND.

Sachnummer Model	Typ Type	Sattelplatte Fifth wheel skid plate	Prüfzeichen Approval mark
50165S1506	50S15	6 mm	E1 55R-01 2289
50165S1508		8 mm	
50165S1510		10 mm	
50165S1512		12 mm	
90165S1508	90S15	8 mm	E1 55R-01 2371
90165S1510		10 mm	
90165S1512		12 mm	
50165S1816	50S18	16 mm	E1 55R-01 2418
90320S1816	90S18	16 mm	E1 55R-01 2426

HINWEIS

- Die Montage muss entsprechend der SAF-HOLLAND Montage- und Betriebsanleitung durchgeführt werden und die nationalen Vorschriften (z.B. in Deutschland StVZO) sind zu beachten.
- Nach einer Demontage müssen bei der Neumontage immer neue Schrauben gleicher Beschaffenheit und Qualität verwendet werden.
- Wir empfehlen die Verwendung von original SAF-HOLLAND Ersatzteilen.
- Der zulässige Belastungswert (D-Wert) ist gültig für den normalen Straßenverkehr und unter vorherrschenden europäischen Bedingungen. Bei Abweichungen hiervon wenden Sie sich bitte an uns.

NOTE

- *Installation must be carried out in accordance with SAF-HOLLAND mounting and operating instructions, plus all applicable national regulations (e.g. in Germany StVZO).*
- *After dismantling, new bolts of similar grade and quality must always be used for re-mounting.*
- *We recommend using original SAF-HOLLAND spare parts.*
- *The permissible load limit (D-value) is valid for normal road traffic and under conditions prevailing in Europe. Please consult us in the event of any deviations from this.*

PROGRAMMÜBERSICHT / OVERVIEW OF PRODUCT RANGE

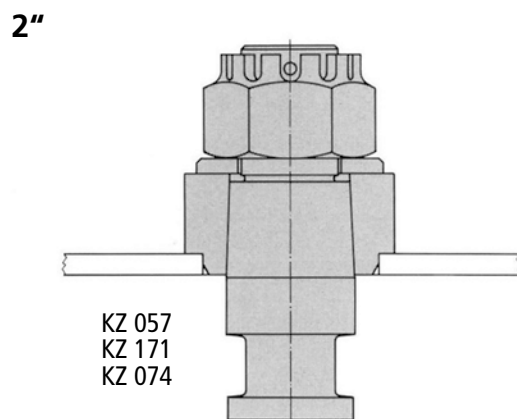
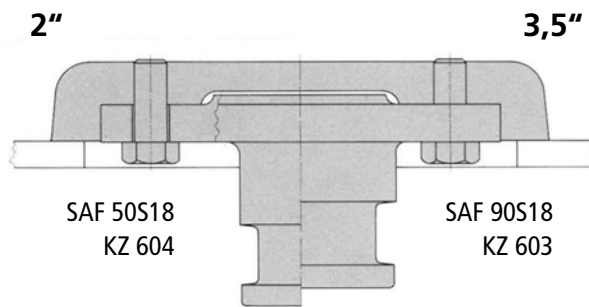
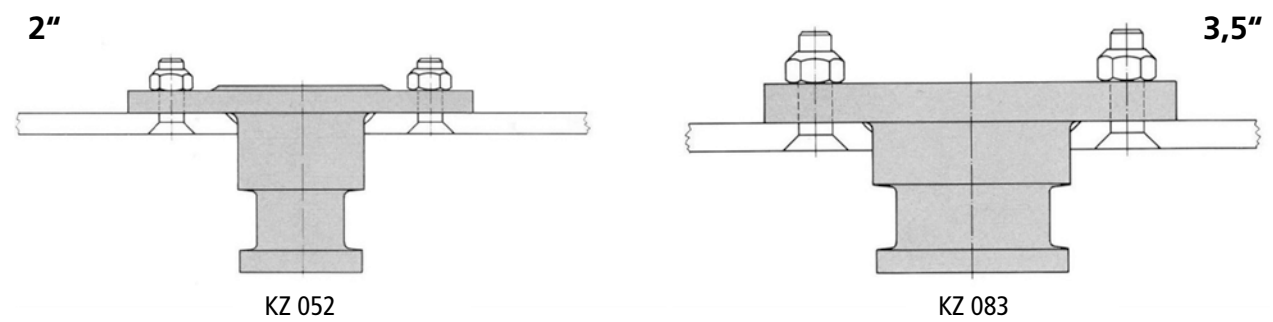
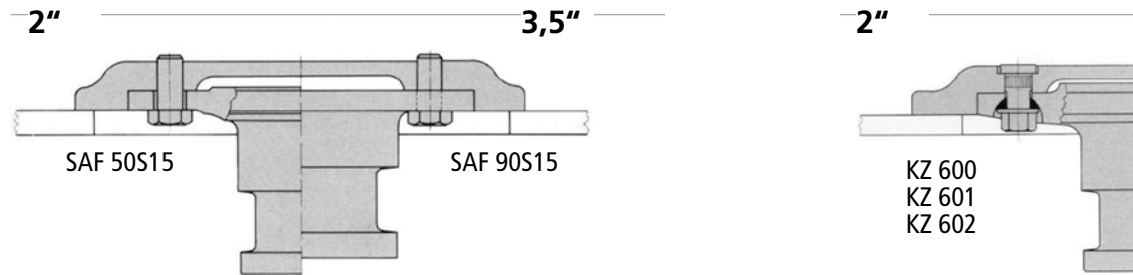

TYP 50S15 / TYPE 50S15



- Durchmesser (Zoll): 2
- Befestigung: Bund mit Schrauben
- Ausführung geflanscht
- Durchmesser Lochkreis (mm): 150
- D-Wert (kN): 165
- Gewicht (kg): 12,5
- Diameter (Inch): 2
- Mounting: bolted flange
- Type: flanged
- Pitch circle diameter (mm): 150
- D-value (kN): 165
- Weight (kg): 12.5

PRÜFZEICHEN:

- ECE Prüf-Nr.: E1 55R-01 2289

TYPE APPROVAL:

- ECE type approval no.: E1 55R-01 2289

ABMESSUNGEN / DIMENSIONS

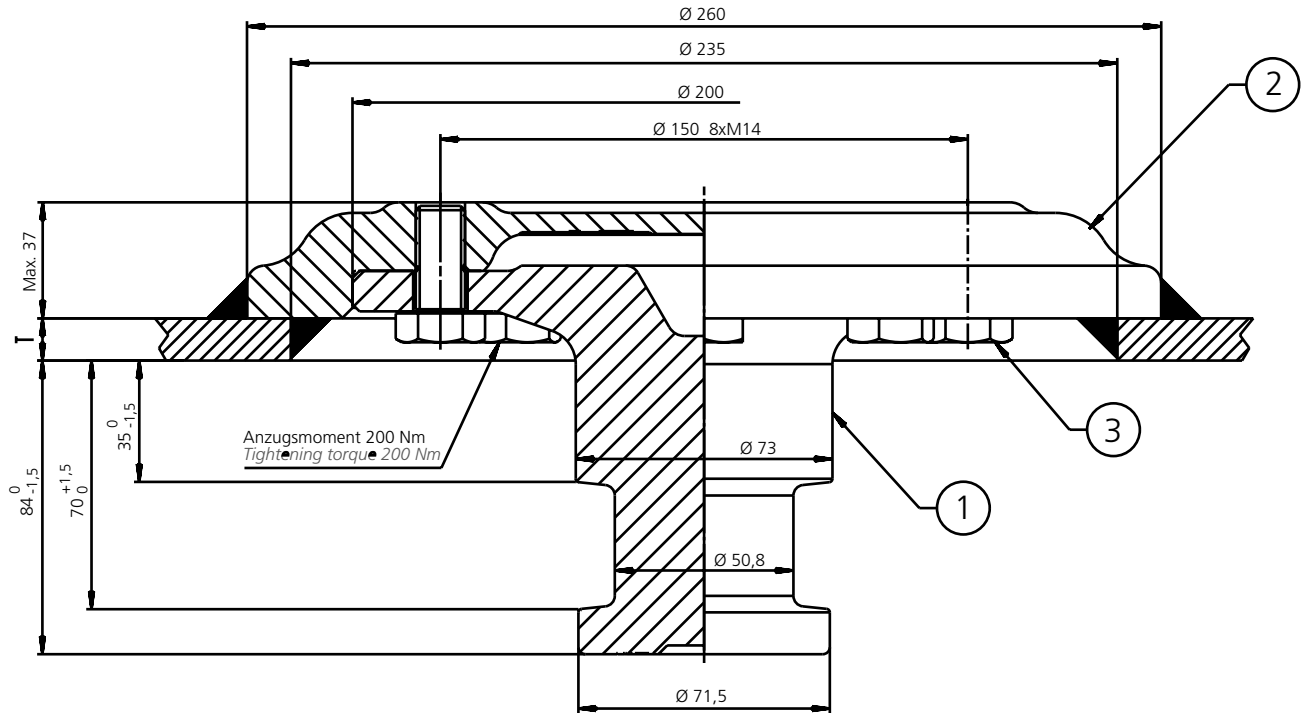

- SAF-Zapfen ist mit 200 Nm anzuziehen
- GF-Zapfen ist mit 190 Nm anzuziehen
- Tightening torque SAF kingpin: 200 Nm
- Tightening torque GF kingpin: 190 Nm

Pos. Item	Bauteil	Component	Nennmaß Zoll Nominal Inch	Plattenstärke a Plate thickness a mm	Plattenstärke b Plate thickness b mm	Kennfarbe Colour code	Colour code	Bestell-Nr. Order no.
KZ	Zugsattelzapfen kpl.	Kingpin, cpl.	2	6	35 +2/-0	rot	red	1030 30 000005 0
KZ	Zugsattelzapfen kpl.	Kingpin, cpl.	2	8	35 +2/-0	weiß	white	1030 30 000004 0
KZ	Zugsattelzapfen kpl.	Kingpin, cpl.	2	10	33 +2/-0	blau	blue	1030 30 000003 0
KZ	Zugsattelzapfen kpl.	Kingpin, cpl.	2	12	33 +2/-0	gelb	yellow	1030 30 000002 0
1	Zugsattelzapfen Kit	Kingpin kit	2					662 101 109K
2	Flansch	Flange		6	35 +2/-0	rot	red	2031 10 000005 0
2	Flansch	Flange		8	35 +2/-0	weiß	white	2031 10 000004 0
2	Flansch	Flange		10	33 +2/-0	blau	blue	2031 10 000003 0
2	Flansch	Flange		12	33 +2/-0	gelb	yellow	2031 10 000002 0
3	Schraube (8 St. pro Zugsattelzapfen)	Bolt (8 pcs. per kingpin)						2088 10 000005 0

- Zugsattelzapfen von unten auswechselbar
- Mit Einbaumöglichkeit von Zapfen (3½")
Nr. 662 101 169K
- Bemerkung:
Selbstsichernde Schrauben nur einmal verwenden
- Kingpins can be replaced from below
- With fitting option of pin (3½")
no. 662 101 169K
- Note:
Self-locking bolts may only be used once

TYP 90S15 / TYPE 90S15



- Durchmesser (Zoll): 3½
- Befestigung: Bund mit Schrauben
- Ausführung: geflanscht
- Durchmesser Lochkreis (mm): 150
- D-Wert (kN): 165
- Gewicht (kg): 17,0

PRÜFZEICHEN:

- ECE Prüf-Nr.: E1 55R-01 2371

- Diameter (Inch): 3½
- Mounting: bolted flange
- Type: flanged
- Pitch circle diameter (mm): 150
- D-value (kN): 165
- Weight (kg): 17.0

TYPE APPROVAL:

- ECE type approval no.: E1 55R-01 2371

ABMESSUNGEN / DIMENSIONS

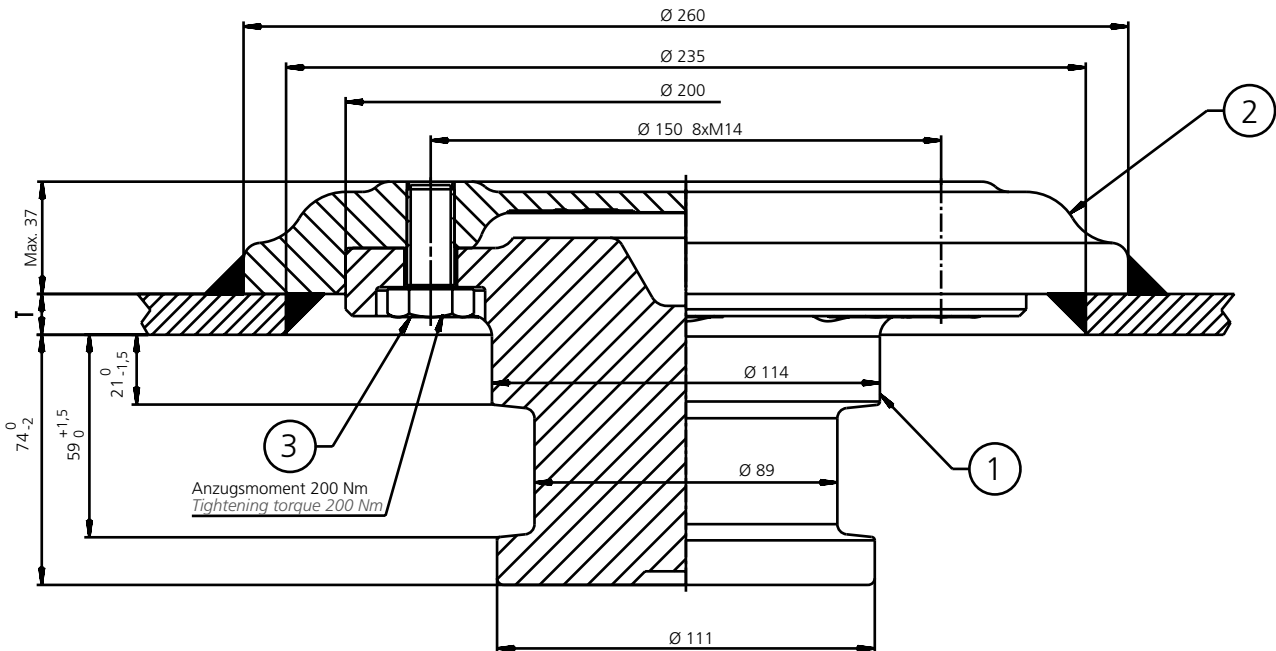

- SAF-Zapfen ist mit 200 Nm anzuziehen
- GF-Zapfen ist mit 190 Nm anzuziehen
- *Tightening torque SAF kingpin: 200 Nm*
- *Tightening torque GF kingpin: 190 Nm*

Pos. Item	Bauteil	Component	Nennmaß Zoll Nominal size Inch	Plattenstärke a Plate thickness a mm	Aufnahmehöhe b Flange height b mm	Kennfarbe Colour code	Bestell-Nr. Order no.
KZ	Zugsattelzapfen kpl.	Kingpin, cpl.	3½	8	35 +2/-0	weiß white	1030 30 000011 0
KZ	Zugsattelzapfen kpl.	Kingpin, cpl.	3½	10	33 +2/-0	blau blue	1030 30 000010 0
KZ	Zugsattelzapfen kpl.	Kingpin, cpl.	3½	12	33 +2/-0	gelb yellow	1030 30 000009 0
1	Zugsattelzapfen Kit	Kingpin kit	3½				662 101 169K
2	Flansch	Flange		8	35 +2/-0	weiß white	2031 10 000004 0
2	Flansch	Flange		10	33 +2/-0	blau blue	2031 10 000003 0
2	Flansch	Flange		12	33 +2/-0	gelb yellow	2031 10 000002 0
3	Schraube (8 Stk. pro Zugsattelzapfen)	Bolt (8 pcs. per kingpin)					2088 10 000005 0

- Zugsattelzapfen von unten auswechselbar
- Mit Einbaumöglichkeit von Zapfen (2")
Nr. 662 102 109K
- Bemerkung:
Selbstsichernde Schrauben nur einmal verwenden
- *Kingpins can be replaced from below*
- *With fitting option of pin (2")
no. 662 102 109K*
- *Note:
Self-locking bolts may only be used once*

KZ 600, 601, 602, 630



- Durchmesser (Zoll): 2
- Befestigung: Radbolzen im Bund
- Ausführung geflanscht
- Durchmesser Lochkreis (mm): 150
- D-Wert (kN): 162,4
- Gewicht (kg): von 14,4 bis 14,7
- Diameter (Inch): 2
- Mounting: flanged wheel stud
- Type: flanged
- Pitch circle diameter (mm): 150
- D-value (kN): 162.4
- Weight (kg): from 14.4 up to 14.7

PRÜFZEICHEN:

- ECE Prüf-Nr.: E1 55R-01 2420

TYPE APPROVAL:

- ECE type approval no.: E1 55R-01 2420

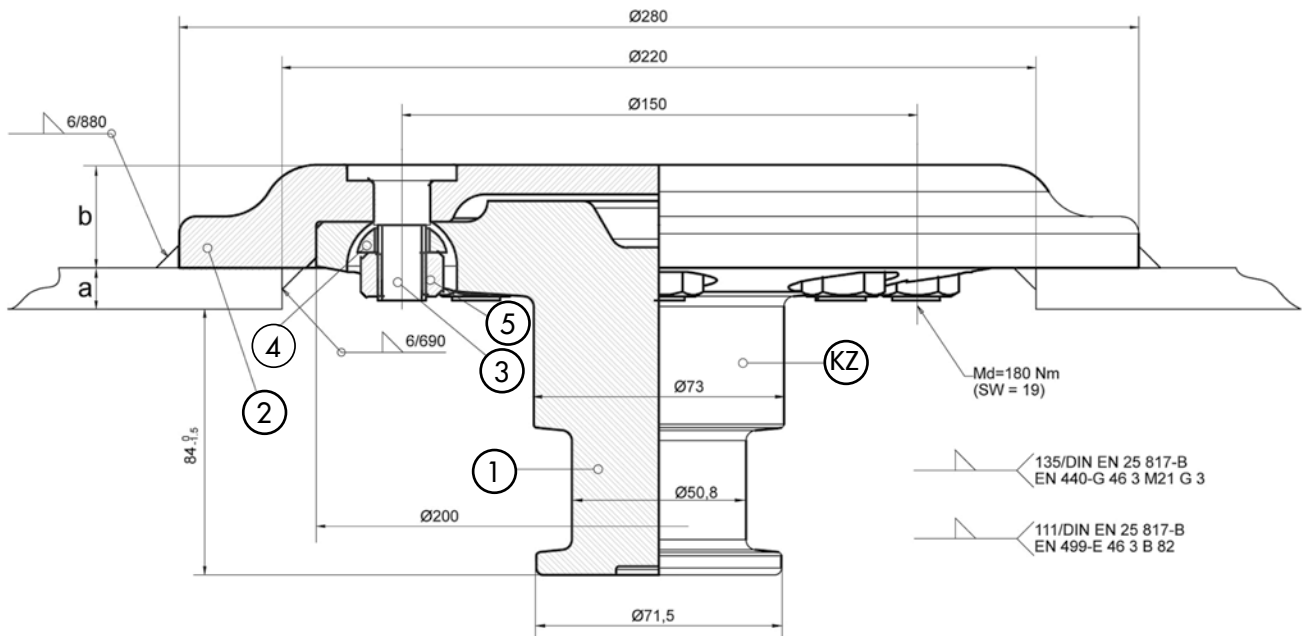
ABMESSUNGEN / DIMENSIONS

Pos. Item	Bauteil	Component	Nennmaß Zoll Nominal Inch	Plattenstärke a Plate thickness a mm	Plattenstärke b Plate thickness b mm	Kenn- farbe	Colour code	Bestell-Nr. Order no.
KZ	Zugsattelzapfen kpl.	Kingpin, cpl.	2	6	32 +2/-0	rot	red	662 102 630
KZ	Zugsattelzapfen kpl.	Kingpin, cpl.	2	8	32 +2/-0	weiß	white	662 102 602
KZ	Zugsattelzapfen kpl.	Kingpin, cpl.	2	10	30 +2/-0	blau	blue	662 102 601
KZ	Zugsattelzapfen kpl.	Kingpin, cpl.	2	12	30 +2/-0	gelb	yellow	662 102 600
1	Zugsattelzapfen Kit	Kingpin kit	2					662 102 020K
2	Flansch	Flange		6	32 +2/-0	rot	red	662 102 227
2	Flansch	Flange		8	32 +2/-0	weiß	white	662 102 205
2	Flansch	Flange		10	30 +2/-0	blau	blue	662 102 204
2	Flansch	Flange		12	30 +2/-0	gelb	yellow	662 102 203
3	Bolzen (8 Stk. pro Zugsattelzapfen)	Pin (8 pcs. per kingpin)						662 102 206
4	Ring (8 Stk. pro Zugsattelzapfen)	Ring (8 pcs. per kingpin)						662 101 212
5	Mutter (8 Stk. pro Zugsattelzapfen)	Nut (8 pcs. per kingpin)						662 101 211

- Zugsattelzapfen von unten auswechselbar
- Mit Einbaumöglichkeit von Zapfen (3½")
Nr. 662 102 023K

- Kingpins can be replaced from below
- With fitting option of pin (3½")
no. 662 102 023K

TYP 50S18 / TYPE 50S18



- Durchmesser (Zoll): 2
- Befestigung: Bund mit Schrauben
- Ausführung geflanscht
- Durchmesser Lochkreis (mm): 180
- D-Wert (kN): 165
- Gewicht (kg): 27,5

PRÜFZEICHEN:

- ECE Prüf-Nr.: E1 55R-01 2418

- *Diameter (Inch): 2*
- *Mounting: bolted flange*
- *Type: flanged*
- *Pitch circle diameter (mm): 180*
- *D-value (kN): 165*
- *Weight (kg): 27.5*

TYPE APPROVAL:

- *ECE type approval no.: E1 55R-01 2418*

ABMESSUNGEN / DIMENSIONS

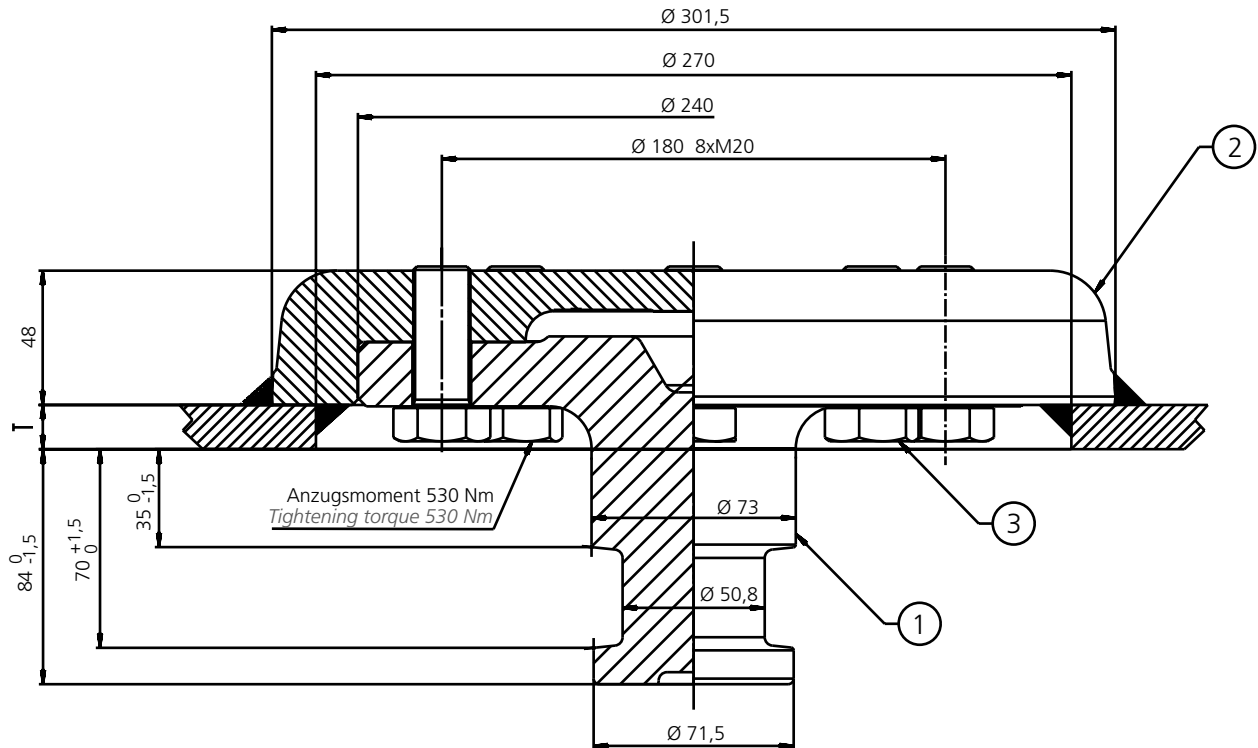

Pos. Item	Bauteil	Component	Nennmaß Zoll Nominal size Inch	Plattenstärke a Plate thickness a mm	Aufnahmehöhe b Flange height b mm	Bestell-Nr. Order no.
KZ	Zugsattelzapfen kpl.	Kingpin, cpl.	2	16	48	1030 30 000012 0
1	Zugsattelzapfen Kit	Kingpin kit	2			662 102 022K
2	Flansch	Flange		16	48	2031 10 000009 0
3	Schraube (8 Stk. pro Zugsattelzapfen)	Bolt (8 pcs. per kingpin)				2088 10 000006 0

- Zugsattelzapfen von unten auswechselbar
- Mit Einbaumöglichkeit von Zapfen (3½")
Nr. 662 102 021K
- Bemerkung:
Selbstsichernde Schrauben nur einmal verwenden

- Kingpins can be replaced from below
- With fitting option of pin (3½")
no. 662 102 021K
- Note:
Self-locking nuts may only be used once

KZ 052



- Durchmesser (Zoll): 2
- Befestigung: Schrauben
- Ausführung geflanscht
- Durchmesser Lochkreis (mm): 150
- D-Wert (kN): 102,9
- Gewicht (kg): 5,7

PRÜFZEICHEN:

- ECE Prüf-Nr.: E1 55R-01 2424

- *Diameter (Inch): 2*
- *Mounting: bolted flange*
- *Type: flanged*
- *Pitch circle diameter (mm): 150*
- *D-value (kN): 102.9*
- *Weight (kg): 5.7*

TYPE APPROVAL:

- *ECE type approval no.: E1 55R-01 2424*

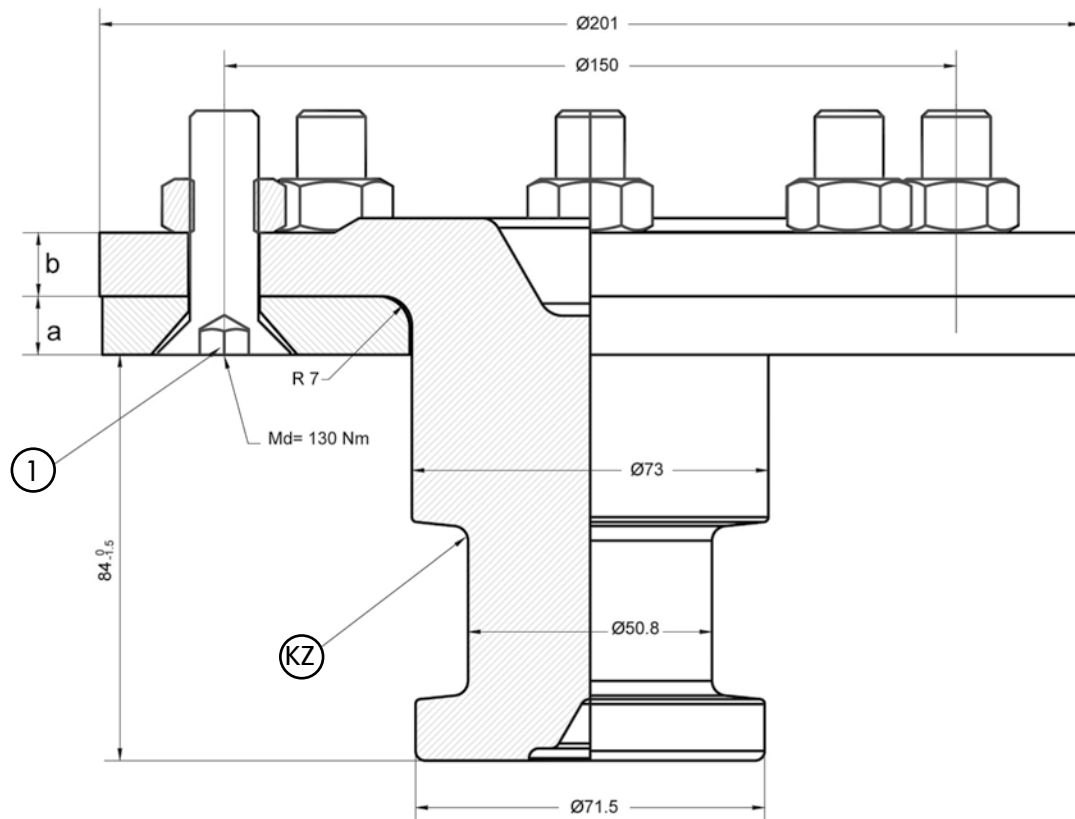
ABMESSUNGEN / DIMENSIONS

Pos. Item	Bauteil	Component	Nennmaß Zoll Nominal size Inch	Plattenstärke a Plate thickness a mm	Flanschhöhe b Flange height b mm	Bestell-Nr. Order no.
KZ	Zugsattelzapfen Kit	Kingpin kit	2	12	13	662 101 052K
1	Befestigungssatz (8 Schrauben und 8 Muttern)	Mounting kit consisting of 8 bolts and 8 nuts				662 101 231

- **Bemerkung:**
Schrauben nur einmal verwenden

- **Note:**
Nuts may only be used once

TYP 90S18 / TYPE 90S18



- Durchmesser (Zoll): 3½
- Befestigung: Bund mit Schrauben
- Ausführung: geflanscht
- Durchmesser Lochkreis (mm): 180
- D-Wert (kN): 320
- Gewicht (kg): 30,7

PRÜFZEICHEN:

- ECE Prüf-Nr.: E1 55R-01 2426

- Diameter (Inch): 3½
- Mounting: bolted flange
- Type: flanged
- Pitch circle diameter (mm): 180
- D-value (kN): 320
- Weight (kg): 30.7

TYPE APPROVAL:

- ECE type approval no.: E1 55R-01 2426

ABMESSUNGEN / DIMENSIONS

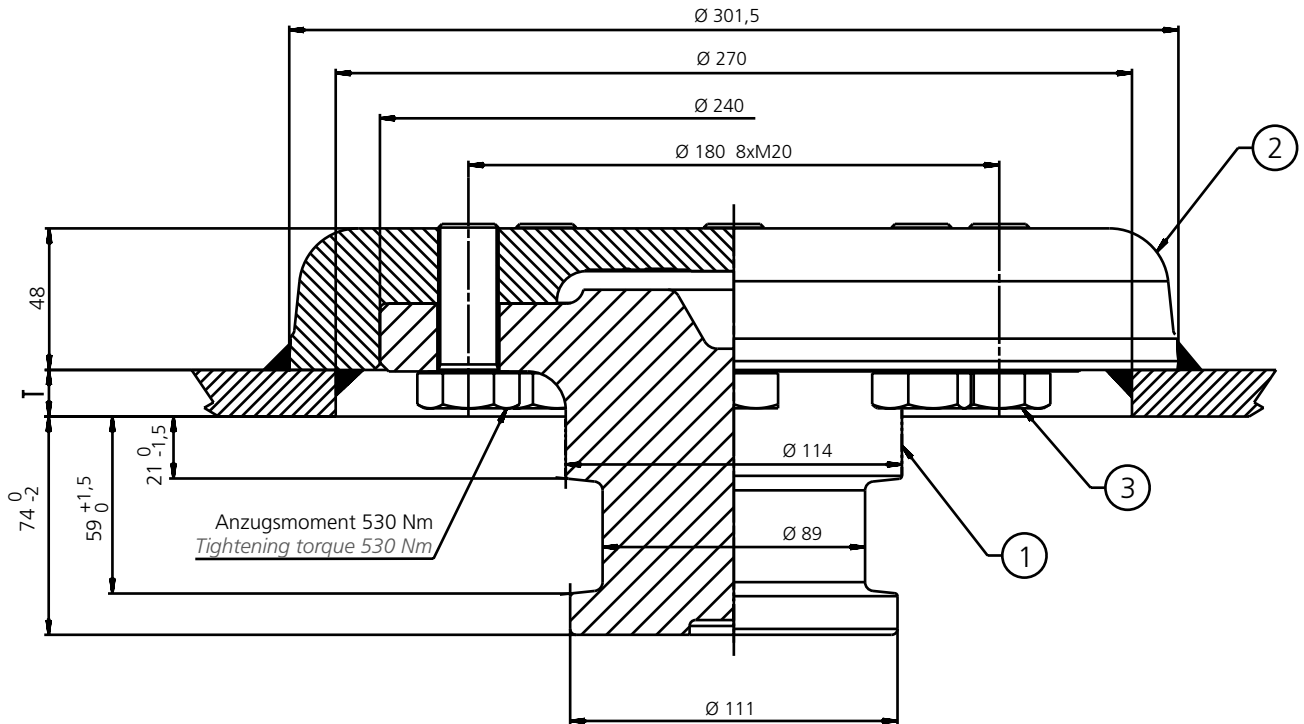

Pos. Item	Bauteil	Component	Nennmaß Zoll Nominal size Inch	Plattenstärke a Plate thickness a mm	Aufnahmehöhe b Flange height b mm	Bestell-Nr. Order no.
KZ	Zugsattelzapfen kpl.	Kingpin, cpl.	3½	16	48	1030 30 000014 0
1	Zugsattelzapfen Kit	Kingpin kit	3½			662 102 021K
2	Flansch	Flange		16	48	2031 10 000009 0
3	Schraube (8 Stk. pro Zugsattelzapfen)	Bolt (8 pcs. per kingpin)				2088 10 000006 0

- Zugsattelzapfen von unten auswechselbar
- Mit Einbaumöglichkeit von Zapfen (2")
Nr. 662 102 022K
- Bemerkung:
Selbstsichernde Schrauben nur einmal verwenden

- Kingpins can be replaced from below
- With fitting option of pin (2")
no. 662 102 022K
- Note:
Nuts may only be used once

KZ 083



- Durchmesser (Zoll): 3,5
- Befestigung: Bund mit Schrauben
- Ausführung geflanscht
- Durchmesser Lochkreis (mm): 180
- D-Wert (kN): 255
- Gewicht (kg): 13,5
- *Diameter (Inch): 3.5*
- *Mounting: bolted flange*
- *Type: flanged*
- *Pitch circle diameter (mm): 180*
- *D-value (kN): 255*
- *Weight (kg): 13.5*

PRÜFZEICHEN:

- ECE Prüf-Nr.: E1 55R-01 2423

TYPE APPROVAL:

- ECE type approval no.: E1 55R-01 2423

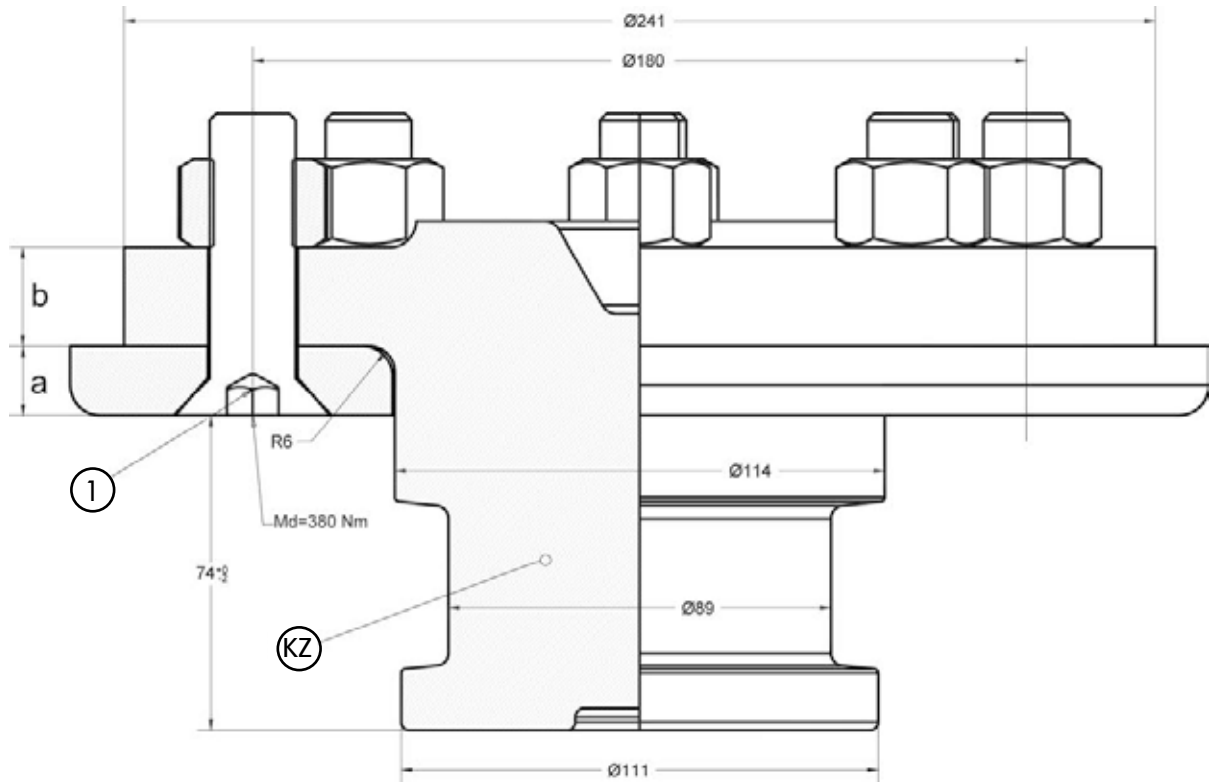
ABMESSUNGEN / DIMENSIONS

Pos. Item	Bauteil	Component	Nennmaß Zoll Nominal size Inch	Plattenstärke a Plate thickness a mm	Flanschhöhe b Flange height b mm	Bestell-Nr. Order no.
KZ	Zugsattelzapfen	Kingpin	3½	16	23	662 101 083
1	Befestigungssatz (8 Schrauben und 8 Muttern)	Mounting kit consisting of 8 bolts and 8 nuts				662 101 232

- **Bemerkung:**
Schrauben nur einmal verwenden

- **Note:**
Nuts may only be used once

KZ 057, 074, 171



- Durchmesser (Zoll): 2
- Befestigung: Kronenmutter
- Ausführung: gesteckt
- D-Wert (kN): 149
- Gewicht (kg): 9,9
- Diameter (Inch): 2
- Mounting: Castellated nut
- Type: inserted
- D-value (kN): 149
- Weight (kg): 9.9

PRÜFZEICHEN:

- ECE Prüf-Nr.: E1 55R-01 2427

TYPE APPROVAL:

- ECE type approval no.: E1 55R-01 2427

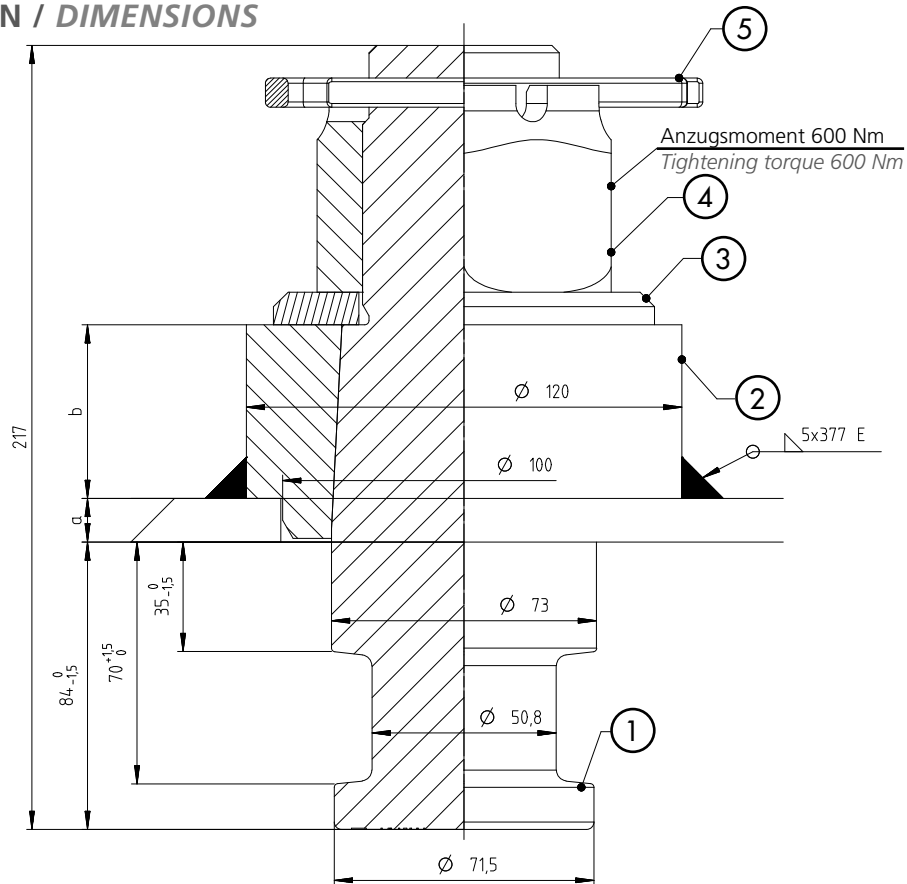
ABMESSUNGEN / DIMENSIONS

Pos. Item	Bauteil	Component	Nennmaß Zoll Nominal size Inch	Plattenstärke a Plate thickness a mm	Aufnahmehöhe b Flange height b mm	Kennfarbe Colour code	Bestell-Nr. Order no.
KZ	Zugsattelzapfen kpl.	Kingpin, cpl.	2	8	52	weiß white	662 101 074
KZ	Zugsattelzapfen kpl.	Kingpin, cpl.	2	10	50	blau blue	662 101 171
KZ	Zugsattelzapfen kpl. ohne Konusbuchse	Kingpin, cpl. Without conical bushing	2	12	48	gelb yellow	662 101 057 662 101 369
1	Zugsattelzapfen	Kingpin	2				662 101 055
2	Konusbuchse	Conical bushing		8	52	weiß white	662 101 073
2	Konusbuchse	Conical bushing		10	50	blau blue	662 101 172
2	Konusbuchse	Conical bushing		12	48	gelb yellow	662 101 056
3	Kronenmutter	Castellated nut					659 115 208
4	Scheibe	Washer					659 120 236
5	Splint	Split pin					659 130 023

GRENZMASSLEHRE / REFERENCE GAUGE

Werden die nebenstehenden Grenzwerte unterschritten, müssen die Königszapfen bzw. Verschleißringe ersetzt werden. Wir empfehlen die Verwendung von Original Ersatzteile erhältlich über SAF-HOLLAND.

If the readings are lower than the limits shown here, the kingpins or wear rings must be replaced by original SAF-HOLLAND parts.

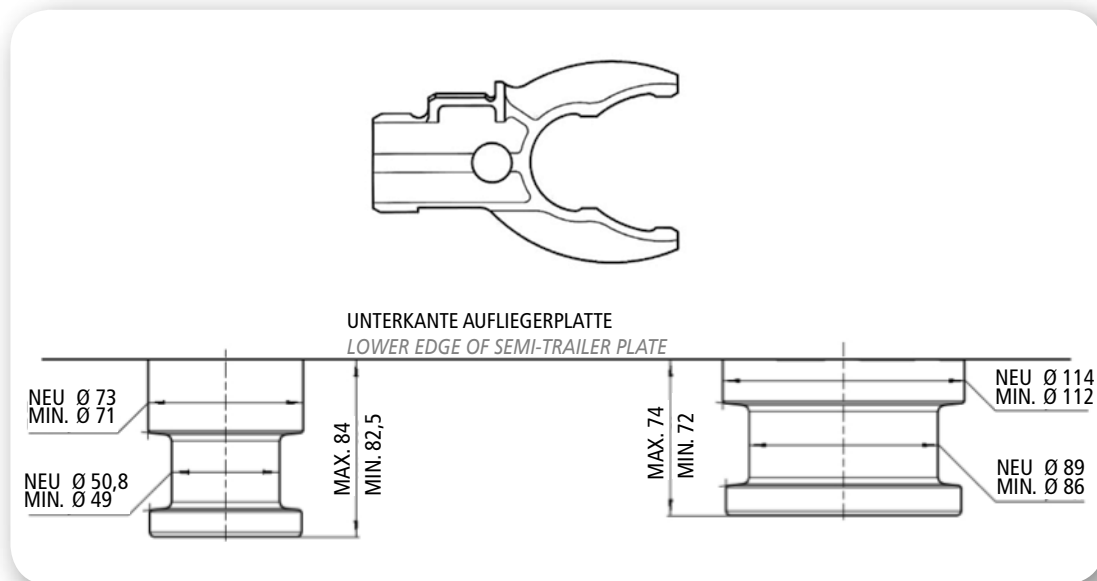

TECHNISCHE DATEN / TECHNICAL DATA

Typ	Type	Nennmaß Zoll Nominal size Inch	Abmessungen Dimensions mm	Gewicht Weight kg	Bestell-Nr. Order no.
Grenzmaßlehre	Reference gauge	2	166 x 108	0,155	659 920 032
Grenzmaßlehre	Reference gauge	3½	222 x 149	0,342	659 920 033

BEDIENUNGSHINWEISE

Die Grenzmaßlehre darf mit ihren Schnäbeln nicht über den Königszapfen gleiten. In Längs- und Querrichtung sowie auf verschiedenen Höhen messen.

Nach diesen Kontrollen sind Sattelauflegerplatte und der Königszapfen sowie die Oberseite der Sattelkupplungsplatte, die Verschlusssteile und der Verschleißring mit einem Langzeit-Hochdruckfett mit Molybdän- oder Graphitzusatz gut zu bestreichen. In kurzen Zeitabständen, mindestens aber bei jedem Schmierdienst der Sattelzugmaschine müssen Sattelkupplung, Sattelauflegerplatte und der Zugsattelzapfen nachgeschmiert werden.

Die Grenzmaßlehre darf von oben nicht in die geschlossenen Sattelkupplungs-Verschlusssteile eingleiten können. In Längs- und Querrichtung messen.

SICHERHEITSHINWEISE

Vergewissern Sie sich vor jedem Einkuppeln, vor allem aber vor dem erstmaligen Aufsatteln und nach jedem Schmierdienst, dass der Verschluss der Sattelkupplung in Einfahrstellung steht.

Nach dem Einkuppeln durch Einhängen des Karabinerhakens bzw. Stellung des Sicherungshebels (bei automatischer Verschlussicherung) überprüfen, ob der Verschluss vollständig geschlossen ist.

Nach dem Einkuppeln der Sattelkupplung

- mit Karabinerhaken: Denselben einhängen
- mit Sicherungsklappe: Dieselbe überprüfen, ob eingeklinkt und der Nocken nicht neben dem Entriegelungsgriff ansteht

Wichtig: ANFAHRRUCK in kleinem Gang durchführen.

OPERATION INSTRUCTIONS

The gauge surfaces may not slide over the SAF-HOLLAND kingpins. Measure lengthways and crossways, as well as at various heights.

After performing these checks, thoroughly coat the semi-trailer plate and the kingpin as well as the top of the fifth wheel plate, the locking mechanism and the wear ring, using a long life, high pressure grease with molybdenum or graphite additive. At short intervals, but at least at every lubrication servicing of the semi-trailer tractor, the fifth wheel, semi-trailer plate and the kingpin must be recoated with lubricant.

The reference gauge should not be able to slide into the closed fifth wheel locking mechanism from above. Measure lengthways and crossways.

SAFETY INSTRUCTIONS

Before hitching and especially before attaching the semi-trailer for the first time and after each lubrication, ensure that the locking mechanism of the fifth wheel is in the „hitching“ position.

After hitching by attaching the carabiner hook or by setting the safety lever (with automatic locking), check whether the locking mechanism is completely closed.

After hitching the fifth wheel

- with carabiner hook: attach it
- with automatic latch: check whether it is engaged and the cam does not protrude next to the operating handle.

Important: Perform PULL TEST in a low gear.

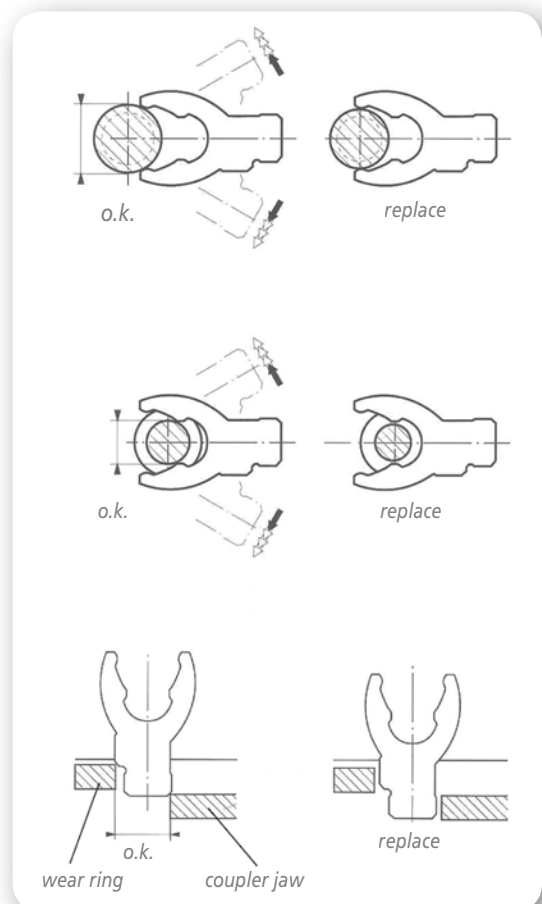
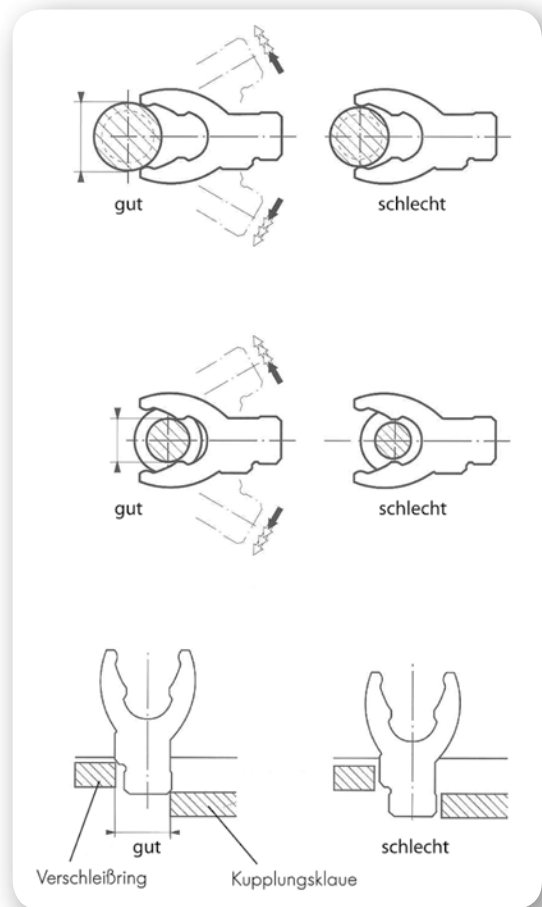

ZUGSATTELZAPFEN-ADAPTER 2" AUF 3½" KINGPIN ADAPTOR 2" TO 3½"

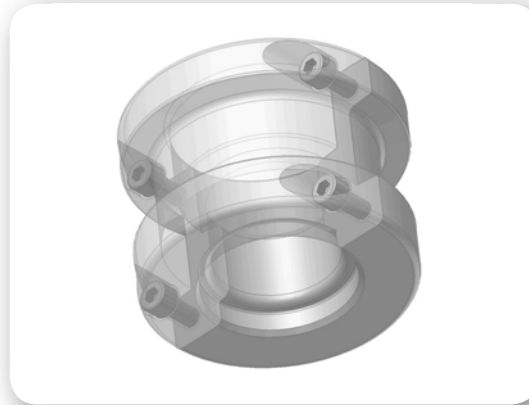

- Adapter ermöglicht das Kuppeln eines 2"-Königszapfens mit einer 3½"-Sattelkupplung
- Der D-Wert des 2"-Königszapfens bleibt unverändert
- Zugsattelzapfen gehört nicht zum Lieferumfang
- **Wichtig:**
Der Adapter ist nur für den behelfsmäßigen Einsatz auf Privatgrund vorgesehen und nicht für öffentliche Straßen zugelassen.
- *Kingpin adaptor to couple a 2" kingpin on a 3½" fifth wheel*
- *The D-value of the 2" kingpin remains unchanged*
- *Kingpin is not included when ordering the adaptor*
- **Important:**
The adaptor is suitable for temporary use on private sites only, e.g. on non public park grounds or for short tow runs.

TECHNISCHE DATEN / TECHNICAL DATA

Position	Typ	Type	Bemerkung	Note	Stück Pcs.	Bestell-Nr. Order no.
1-3	Zugsattelzapfen-Adapter 2" auf 3½"	Kingpin-adaptor 2" on 3½" fifth wheel	Schrauben inkl.	Bolts incl.	1	662 101 100

ABMESSUNGEN / DIMENSIONS

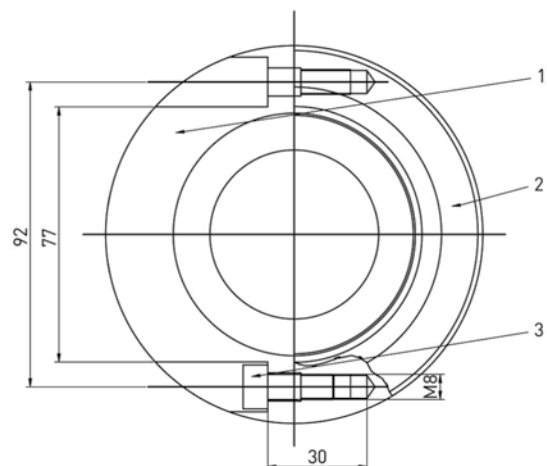
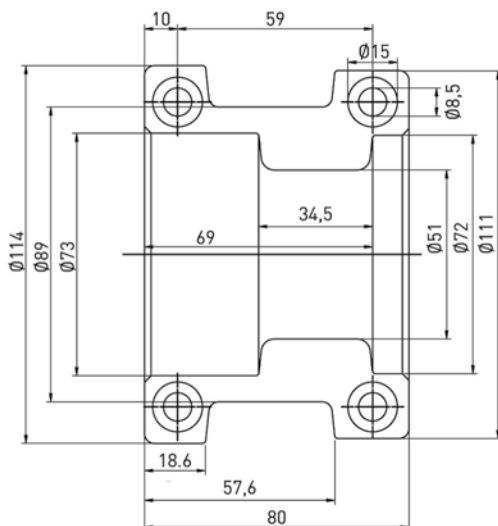

KUGELLENKRÄNZE *BALL RACES*

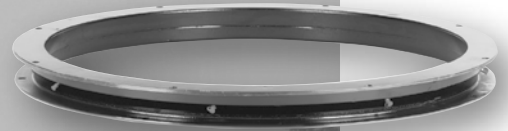

ANBAUTEILE FÜR LKW-DREHSCHEMEL-ANHÄNGER
UND LANDWIRTSCHAFTLICHE FAHRZEUGE
*MOUNTED PARTS FOR DRAWBAR TRAILERS AND
AGRICULTURAL VEHICLES*

SAF KUGELLENKRÄNZE FÜR DREHSCHEMELANHÄNGER SAF BALL RACES FOR TURNTABLE DRAWBAR TRAILERS



EINREIHIGE KUGELLENKRÄNZE WARTUNGSARME AUSFÜHRUNG

Wartungsarme Kugellenkränze erlauben eine Wartungsfreiheit bis zu 3 Jahren oder 300.000 km.

Danach sind sie wie Standard-Kugellenkränze zu warten.

TECHNISCHE MERKMALE

- Alle Maßangaben sind Nennmaße und unterliegen unseren Werkstoleranzen.
- Die angegebenen Axiallasten beziehen sich auf die Verwendung in Drehschemellenkungen an 3-Achs Lkw-Anhängern bei Geschwindigkeiten bis 105 km/h.
- Bei einer Geschwindigkeit unter 30 km/h können die Werte um 20 % überschritten werden.
- Bei Verwendung der Lenkkränze in Zwangslenkungssystemen bitte die zulässigen Belastungsdaten erfragen.
- Alle Daten gelten für den Einsatz auf befestigten Straßen wie sie in Westeuropa üblich sind.
- 4 bzw. 2 Schmierstellen über Schmiernippel

SINGLE ROW BALL RACES LOW MAINTENANCE

The low maintenance ball race series BR-W enjoy a low maintenance life cycle of up to 3 years or 300,000 km.

After that period they are to be serviced in the same way as standard ball races.

TECHNICAL DATA

- *The specifications are nominal dimensions and are subject to the tolerances at our works.*
- *Ball races from SAF-HOLLAND are suitable for the installation on the front axle of 2- and 3-axle drawbar trailers with a max. permissible speed of 105 km/h (65mph).*
- *On 2-axle-trailers the specified axle loads can be exceeded by 10 %, at speeds below 30 km/h (18 mph) by 20 %.*
- *When using ball races with forced steering systems, please find out the maximum permissible load data.*
- *All data applies for operation on paved roads as typical in Western Europe.*
- *4 or 2 lubrication points supplied via grease nipple*

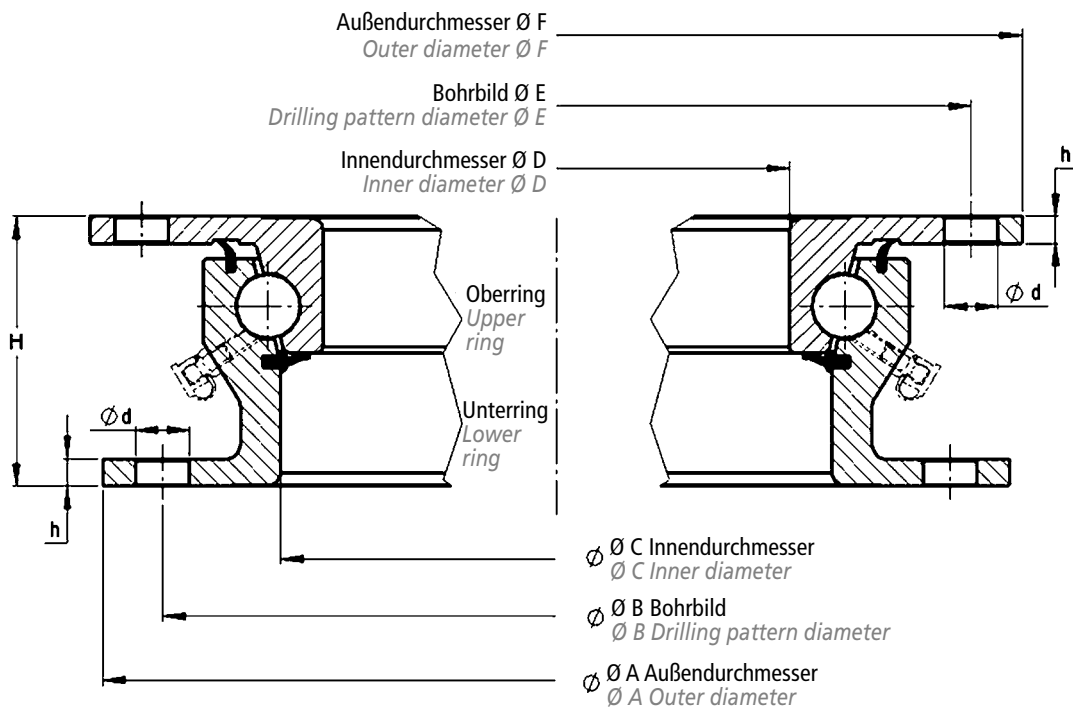
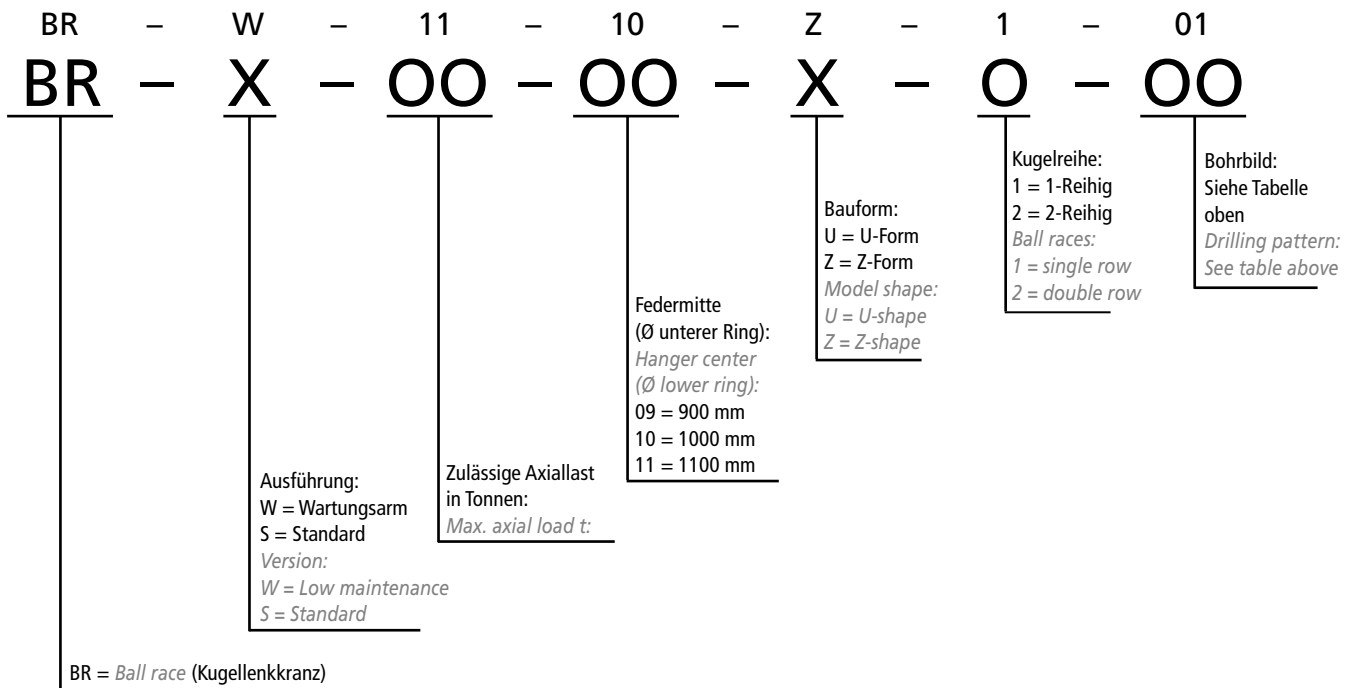

Typ Type	Bohrbild- typ Drilling pattern type	Ausführung Version	Zul. Axiallast max. axial load t	A mm	B mm	C mm	D mm	E mm	F mm	d mm	h mm	H mm	Gewicht Weight kg	Bestell-Nr. Order no.	ersetzt replaces
Einreihige Kugellenkränze / Single row ball races															
BR-W-8-10-U-1-00	00	ungebohrt undrilled	8	1000	n.a.	881	853	n.a.	1008	n.a.	9	90	64	1038 30 000001 0	662 106 100/110
BR-W-10-10-U-1-00	00	ungebohrt undrilled	10	1000	n.a.	881	853	n.a.	1008	n.a.	9	90	64	1038 30 000002 0	662 106 120/130
BR-W-10-11-U-1-01	01	Bohrbild 1 Drilling pattern 1	10	1100	1060	981	953	1074	1108	18	9	90	71	1038 30 000003 0	662 106 140/150
BR-W-12-11-U-1-01	01	Bohrbild 1 Drilling pattern 1	12	1100	1060	981	953	1074	1108	18	9	90	71	1038 30 000004 0	662 106 160/170
BR-W-13-12-U-1-01	01	Bohrbild 1 Drilling pattern 1	13	1200	1160	1081	1053	1174	1208	18	9	90	78	1038 30 000005 0	662 106 180/190
BR-W-14-13-U-1-01	01	Bohrbild 1 Drilling pattern 1	14	1300	1260	1181	1153	1274	1308	18	9	90	84	1038 30 000006 0	–
BR-W-14-13-U-1-00	00	ungebohrt undrilled	14	1300	n.a.	1181	1153	n.a.	1308	n.a.	9	90	84	1038 30 000012 0	–
BR-W-14-13-U-1-02	02	Bohrbild 2 Drilling pattern 2	14	1300	1260	1181	1153	1274	1308	18	9	90	84	1038 30 000013 0	–
BR-W-14-13-U-1-07	07	Bohrbild 7 Drilling pattern 7	14	1300	1260	1181	1153	1274	1308	18	9	90	84	1038 30 000014 0	–
BR-S-06-10-Z-1-00	00	ungebohrt undrilled	6	955	n.a.	813	750	n.a.	885	n.a.	9	60	53	1038 30 000018 0	662 106 200
BR-S-06-10-Z-1-03	03	Bohrbild 3 Drilling pattern 3	6	955	920	813	750	780	885	15	9	60	52	1038 30 000019 0	662 106 220
BR-S-07-11-Z-1-00	00	ungebohrt undrilled	7	1100	n.a.	953	890	n.a.	1026	n.a.	9	60	65	1038 30 000020 0	662 106 240
BR-S-07-11-Z-1-03	03	Bohrbild 3 Drilling pattern 3	7	1100	1070	953	890	920	1026	15	9	60	64	1038 30 000021 0	662 106 260
BR-S-4-01-Z-1-00	00	ungebohrt undrilled	1,4	400	n.a.	283	216	n.a.	339	n.a.	7	52	11	1038 30 000022 0	662 106 280
BR-W-16-11-U-1-01	01	Bohrbild 1 Drilling pattern 1	16	1100	1060	981	953	1074	1108	18	9	90	70	1038 30 000023 0	662 106 300

Weitere Ausführungen auf Anfrage

Further versions on request

Typ Type	Bohrbild- typ Drilling pattern type	Ausführung Version	Zul. Axiallast max. axial load t	A mm	B mm	C mm	D mm	E mm	F mm	d mm	h mm	H mm	Gewicht Weight kg	Bestell-Nr. Order no.	ersetzt replaces
Doppelreihige Kugellenkränze / Double row ball races															
BR-S-14-10-U-2-01	01	gebohrt drilled	16	994	n.a.	872	832	n.a.	1000	20 + 5/8"	11	90	72	1038 30 000040 0	–
BR-S-14-10-U-2-00	00	ungebohrt undrilled	16	994	960	872	832	974	1000	20 + 5/8"	11	90	72	1038 30 000042 0	–
BR-S-16-11-U-2-00	00	ungebohrt undrilled	18	1094	n.a.	972	932	n.a.	1100	20 + 5/8"	11	90	82	1038 30 000044 0	–
BR-S-16-11-U-2-01	01	gebohrt drilled	18	1095	1060	972	932	1074	1102	20 + 5/8"	11	90	82	1038 30 000046 0	–
BR-S-20-12-U-2-00	00	ungebohrt undrilled	20	1194	n.a.	1072	1032	n.a.	1200	20 + 5/8"	11	90	95	1038 30 000050 0	–
BR-S-13-12-U-2-01	01	gebohrt drilled	13	1194	1060	1072	1032	1174	1200	20 + 5/8"	11	90	95	1038 30 000052 0	–
BR-S-20-12-U-2-08	08	gebohrt drilled	20	1194	1160	1072	1032	1174	1200	20 + 5/8"	11	90	95	1038 30 000056 0	–
BR-S-20-11-U-2-01	01	gebohrt drilled	20	1095	1060	972	932	1074	1102	20 + 5/8"	11	90	82	1038 30 000077 0	–

Weitere Ausführungen auf Anfrage

Further versions on request

Oberring / Upper ring

Unterring / Lower ring

Bohrbild 1
Drilling pattern

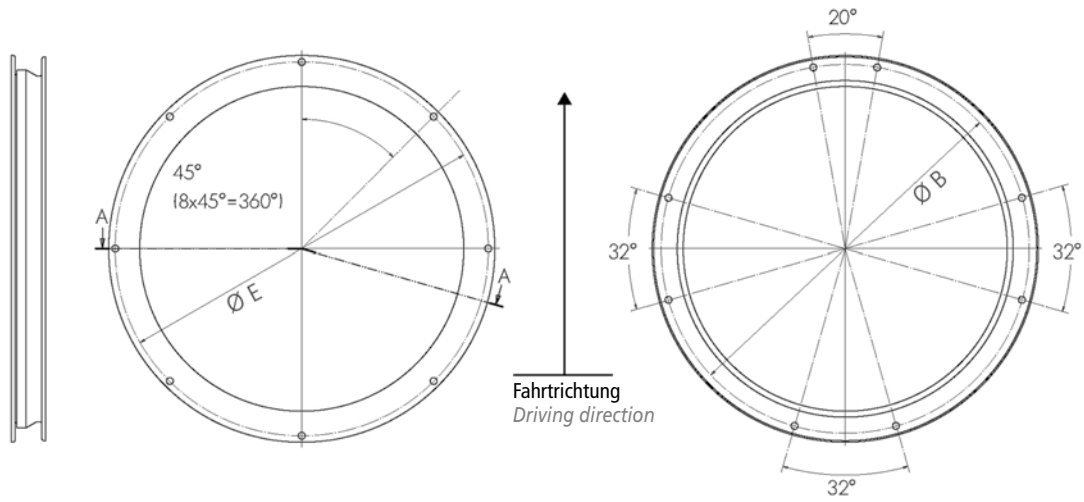

Bohrbild 2
Drilling pattern 2

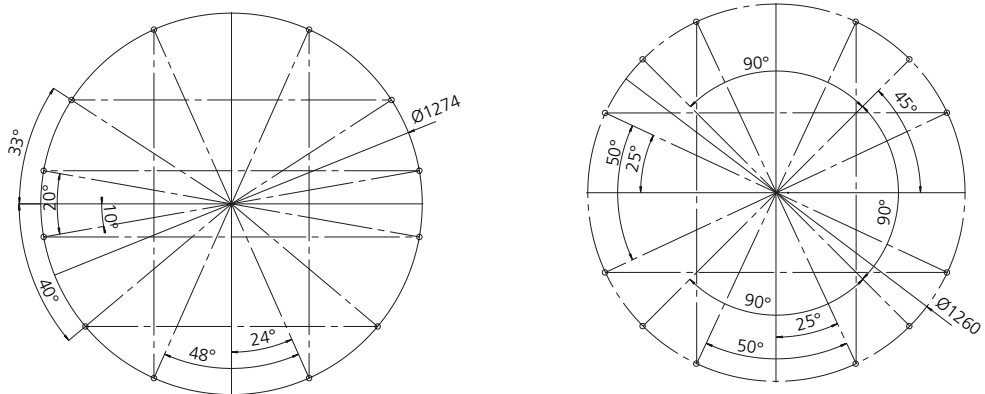

Bohrbild 3
Drilling pattern 3

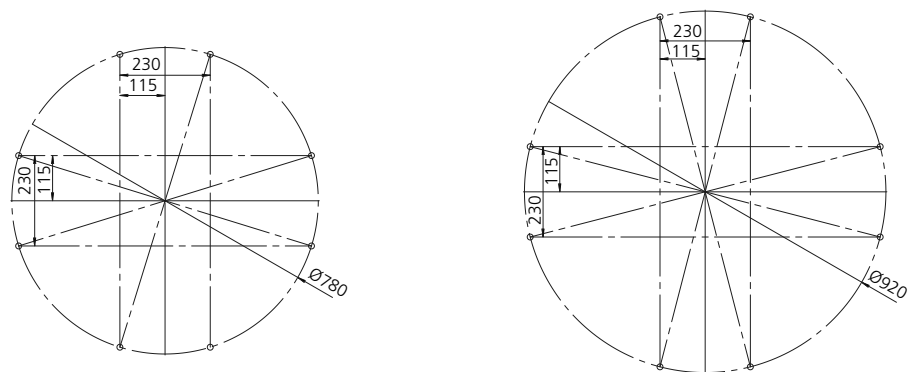

Oberring / Upper ring

Unterring / Lower ring

Bohrbild 7
Drilling pattern 7

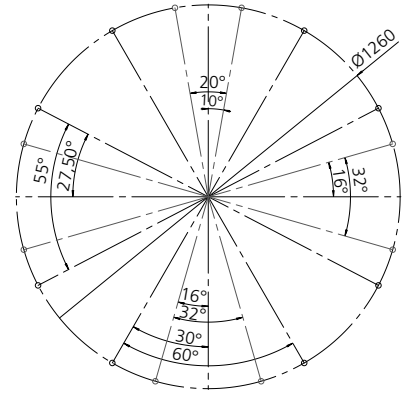
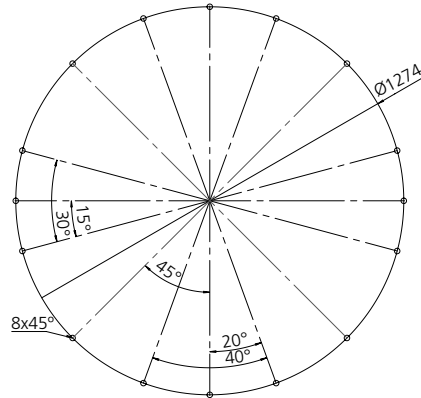

Bohrbild 8
Drilling pattern 8

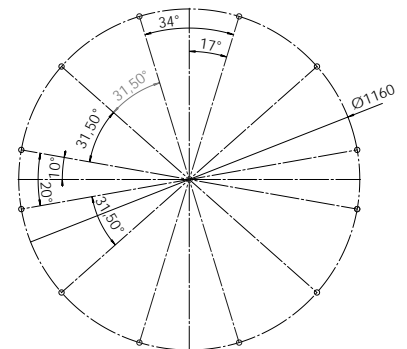
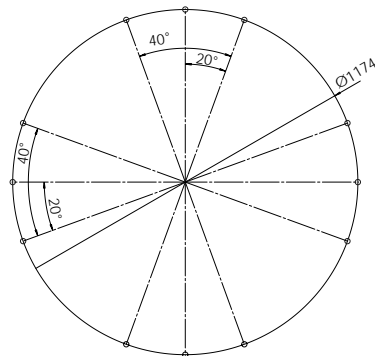

ZENTRALSCHMIEREINHEIT / CENTRAL LUBE SYSTEM

CentroLube		
Zentralschmierverteiler kpl. für Kugellenkränze <i>Central lube system for ball races</i>		
Bezeichnung	Description	Bestell-Nr. Order no.
Zentralschmiereinheit 4-fach	Central lube system quadruple	2110 30 00004 00
Zentralschmiereinheit 6-fach	Central lube system sextuple	2110 30 00003 70
Zentralschmiereinheit 8-fach	Central lube system eightfold	2110 30 00003 90
Zentralschmiereinheit 2 x 6-fach	Central lube system 2 sextuple	2110 30 00004 10



STÜTZWINDEN *LANDING LEGS*



VORBILDLICH SICHER BEISPIELHAFT ROBUST
BESONDERS WIRTSCHAFTLICH
INDIVIDUELL KONFIGURIERBAR

SAF CLASSIC – NEW TRAILER SUPPORT SYSTEM
ROBUST, ECONOMICAL, FAST

KOMPLETTSÄTZE ATLAS COMPLETE SETS ATLAS

- Stützlast: 72.000 kg
- Hublast: 24.000 kg
- Komplettsatz wird immer mit Standardzubehör geliefert:
 - Kurbelhalter
 - Verbindungswelle 1800 mm
 - Kurbel 508 mm (20")
- *Static load: 72,000 kg*
- *Load capacity: 24,000 kg*
- *Complete set is always delivered with standard accessories*
 - *Crank-holder*
 - *Cross-drive shaft 1800 mm*
 - *Crank 508 mm (20")*



AUSGLEICHSFUSS HD (S-FUSS) / COMPENSATING FOOT HD (S-FOOT)

Komplettsatz*	Complete set*	Bauhöhe (B) / Overall height (B)					
		700 mm	730 mm	760 mm	800 mm	860 mm	920 mm
Sachnummer	Part no.	1025 30 000454 0	1025 30 000455 0	1025 30 000456 0	1025 30 000457 0	1025 30 000458 0	1025 30 000459 0
Typenbezeichnung	Description	LGA S 70-33 F S	LGA S 73-36 F S	LGA S 76-39 F S	LGA S 80-43 F S	LGA S 86-48 F S	LGA S 92-55 F S
Gewicht (kg)	Weight (kg)	92,7	94,1	95,7	100,0	103,4	107,8

STÜTZFUSS HOCH HD (T-FUSS) / SAND SHOE HIGH HD (T-FOOT)

Komplettsatz*	Complete set*	Bauhöhe (B) / Overall height (B)					
		700 mm	730 mm	760 mm	800 mm	860 mm	920 mm
Sachnummer	Part no.	1025 30 000460 0	1025 30 000461 0	1025 30 000462 0	1025 30 000463 0	1025 30 000464 0	1025 30 000465 0
Typenbezeichnung	Description	LGA S 70-33 FT	LGA S 73-36 FT	LGA S 76-39 FT	LGA S 80-43 FT	LGA S 86-48 FT	LGA S 92-55 FT
Gewicht (kg)	Weight (kg)	77,3	78,8	80,6	84,6	88,2	91,5

ROLLENFUSS (R-FUSS) / WHEEL FOOT (R-FOOT)

Komplettsatz*	Complete set*	Bauhöhe (B) / Overall height (B)					
		700 mm	730 mm	760 mm	800 mm	860 mm	920 mm
Sachnummer	Part no.	1025 30 000466 0	1025 30 000467 0	1025 30 000468 0	1025 30 000469 0	1025 30 000470 0	1025 30 000471 0
Typenbezeichnung	Description	LGA S 70-33 F R	LGA S 73-36 F R	LGA S 76-39 F R	LGA S 80-43 F R	LGA S 86-48 F R	LGA S 92-55 F R
Gewicht (kg)	Weight (kg)	91,7	93,3	94,8	99,0	102,5	105,8

HALBRUNDFUSS (A-FUSS) / ROCKER FOOT (A-FOOT)

Komplettsatz*	Complete set*	Bauhöhe (B) / Overall height (B)					
		700 mm	730 mm	760 mm	800 mm	860 mm	920 mm
Sachnummer	Part no.	1025 30 000472 0	1025 30 000473 0	1025 30 000474 0	1025 30 000475 0	1025 30 000476 0	1025 30 000477 0
Typenbezeichnung	Description	LGA S 70-33 F A	LGA S 73-36 F A	LGA S 76-39 F A	LGA S 80-43 F A	LGA S 86-48 F A	LGA S 92-55 F A
Gewicht (kg)	Weight (kg)	85,3	87,0	88,6	92,6	96,1	99,4

* BITTE BEACHTEN

Sollte eine abweichende Konfiguration benötigt werden, so sind alle Einzelteile separat zu bestellen.

* PLEASE NOTE

Should a different set-up be needed, all parts must be ordered separately.



• TÜV-Vorschriften und Straßenverkehrs-Zulassungs-Ordnung StVZO
• Stützvorrichtung ist stets in Verbindung mit den Anweisungen der Betriebsanleitung des zugehörigen Sattelauflegers zu sehen.

• TÜV and European Road Traffic Registration Regulations.
• The Landing Gear should always be operated in accordance with the instructions for the semi-trailer.

TECHNISCHE DATEN ATLAS / TECHNICAL DATA ATLAS

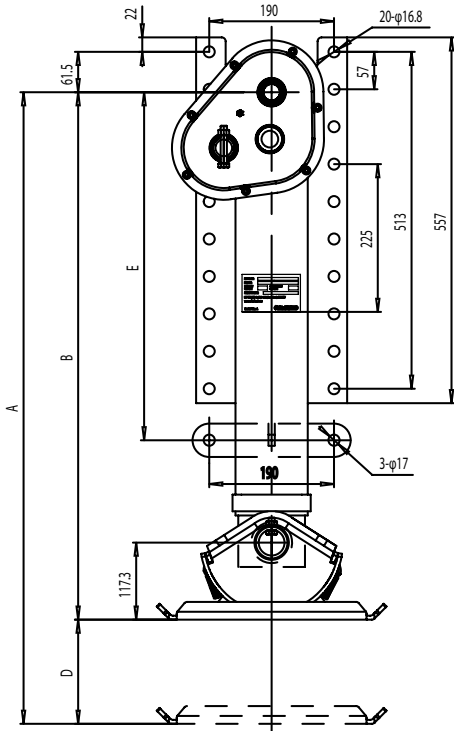

Ausgleichsfuß HD (S-Fuß) / *Compensating foot HD (S-foot)*

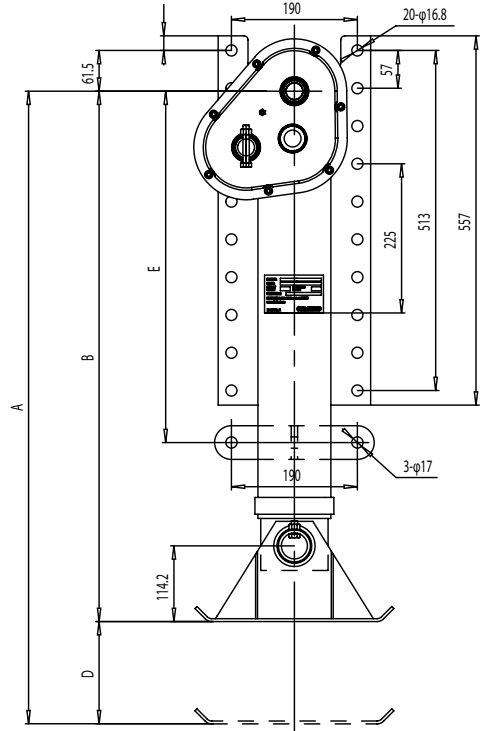

Stützfuß hoch HD (T-Fuß) / *Sand shoe high HD (T-foot)*

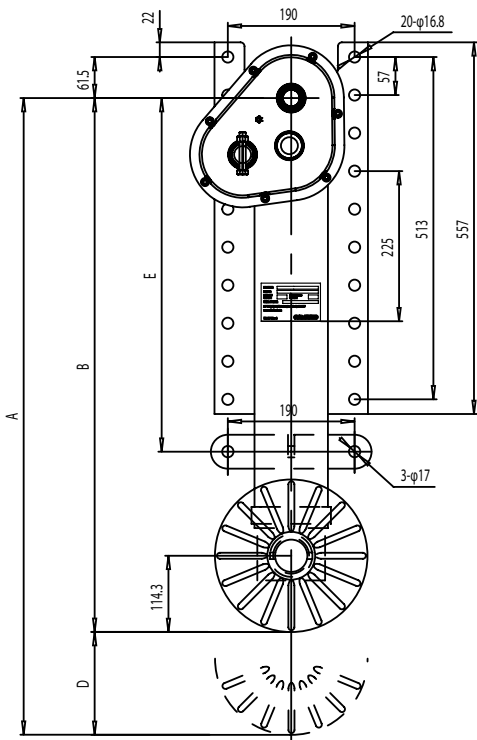

Rollenfuß (R-Fuß) / *Wheel foot (R-foot)*

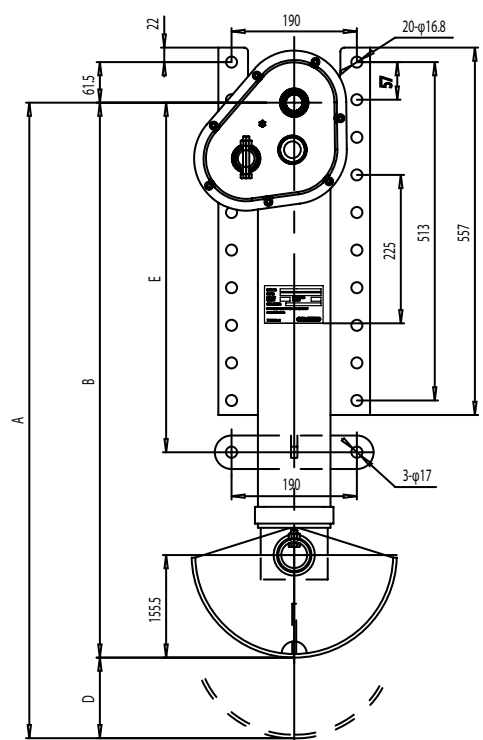

Halbrundfuß (A-Fuß) / *Rocker foot (A-foot)*

EINZELTEILE ATLAS / SPARE PARTS ATLAS

Beschreibung <i>Description</i>	Typenbezeichnung <i>Type</i>	Bestell-Nr. <i>Order no.</i>	Bauhöhe <i>Overall height</i> (mm) (B)	Hub <i>Hub</i> (mm) (D)	Anschraubwinkel <i>Screw-on bracket</i> (E)
Ausgleichsfuß HD / Compensating foot HD					
Satz mit Ausgleichsfuß HD 700 mm <i>Set - Compensating foot HD 700 mm</i>	LGA S 70-33 F S	1025 30 000454 0	702	343	
Einzelbein mit Ausgleichsfuß HD und ohne Getriebe <i>Leg without gear - Compensating foot HD</i>	LGA O 70-33 F S	1025 30 000406 0	702	343	
Einzelbein mit Ausgleichsfuß HD und mit Getriebe <i>Leg gearside - Compensating foot HD</i>	LGA G 70-33 F S	1025 30 000407 0	702	343	
Satz mit Ausgleichsfuß HD 730 mm <i>Set - Compensating foot HD 730 mm</i>	LGA S 73-36 F S	1025 30 000455 0	732	359	
Einzelbein mit Ausgleichsfuß HD und ohne Getriebe <i>Leg without gear - Compensating foot HD</i>	LGA O 73-36 F S	1025 30 000408 0	732	359	
Einzelbein mit Ausgleichsfuß HD und mit Getriebe <i>Leg gearside - Compensating foot HD</i>	LGA G 73-36 F S	1025 30 000409 0	732	359	
Satz mit Ausgleichsfuß HD 760 mm <i>Set - Compensating foot HD 760 mm</i>	LGA S 76-39 F S	1025 30 000456 0	758	394	
Einzelbein mit Ausgleichsfuß HD und ohne Getriebe <i>Leg without gear - Compensating foot HD</i>	LGA O 76-39 F S	1025 30 000410 0	758	394	
Einzelbein mit Ausgleichsfuß HD und mit Getriebe <i>Leg gearside - Compensating foot HD</i>	LGA G 76-39 F S	1025 30 000411 0	758	394	
Satz mit Ausgleichsfuß HD 800 mm <i>Set - Compensating foot HD 800 mm</i>	LGA S 80-43 F S	1025 30 000457 0	796	432	530
Einzelbein mit Ausgleichsfuß HD und ohne Getriebe <i>Leg without gear - Compensating foot HD</i>	LGA O 80-43 F S	1025 30 000412 0	796	432	530
Einzelbein mit Ausgleichsfuß HD und mit Getriebe <i>Leg gearside - Compensating foot HD</i>	LGA G 80-43 F S	1025 30 000413 0	796	432	530
Satz mit Ausgleichsfuß HD 860 mm <i>Set - Compensating foot HD 860 mm</i>	LGA S 86-48 F S	1025 30 000458 0	859	494	580
Einzelbein mit Ausgleichsfuß HD und ohne Getriebe <i>Leg without gear - Compensating foot HD</i>	LGA O 86-48 F S	1025 30 000414 0	859	494	580
Einzelbein mit Ausgleichsfuß HD und mit Getriebe <i>Leg gearside - Compensating foot HD</i>	LGA G 86-48 F S	1025 30 000415 0	859	494	580
Satz mit Ausgleichsfuß HD 920 mm <i>Set - Compensating foot HD 920 mm</i>	LGA S 92-55 F S	1025 30 000459 0	922	543	630
Einzelbein mit Ausgleichsfuß HD und ohne Getriebe <i>Leg without gear - Compensating foot HD</i>	LGA O 92-55 F S	1025 30 000416 0	922	543	630
Einzelbein mit Ausgleichsfuß HD und mit Getriebe <i>Leg gearside - Compensating foot HD</i>	LGA G 92-55 F S	1025 30 000417 0	922	543	630

EINZELTEILE ATLAS / SPARE PARTS ATLAS

Beschreibung <i>Description</i>	Typenbezeichnung <i>Type</i>	Bestell-Nr. <i>Order no.</i>	Bauhöhe <i>Overall height</i> (mm) (B)	Hub <i>Hub</i> (mm) (D)	Anschraubwinkel <i>Screw-on bracket</i> (E)
Stützfuß hoch HD / Sand shoe high HD					
Satz mit Stützfuß hoch HD 700 mm <i>Set - Sand shoe high HD 700 mm</i>	LGA S 70-33 F T	1025 30 000460 0	698	343	
Einzelbein mit Stützfuß hoch HD und ohne Getriebe <i>Leg without gear - Sand shoe high HD</i>	LGA O 70-33 F T	1025 30 000418 0	698	343	
Einzelbein mit Stützfuß hoch HD und mit Getriebe <i>Leg gearside - Sand shoe high HD</i>	LGA G 70-33 F T	1025 30 000419 0	698	343	
Satz mit Stützfuß hoch HD 730 mm <i>Set - Sand shoe high HD 730 mm</i>	LGA S 73-36 F T	1025 30 000461 0	728	359	
Einzelbein mit Stützfuß hoch HD und ohne Getriebe <i>Leg without gear - Sand shoe high HD</i>	LGA O 73-36 F T	1025 30 000420 0	728	359	
Einzelbein mit Stützfuß hoch HD und mit Getriebe <i>Leg gearside - Sand shoe high HD</i>	LGA G 73-36 F T	1025 30 000421 0	728	359	
Satz mit Stützfuß hoch HD 760 mm <i>Set - Sand shoe high HD 760 mm</i>	LGA S 76-39 F T	1025 30 000462 0	754	394	
Einzelbein mit Stützfuß hoch HD und ohne Getriebe <i>Leg without gear - Sand shoe high HD</i>	LGA O 76-39 F T	1025 30 000422 0	754	394	
Einzelbein mit Stützfuß hoch HD und mit Getriebe <i>Leg gearside - Sand shoe high HD</i>	LGA G 76-39 F T	1025 30 000423 0	754	394	
Satz mit Stützfuß hoch HD 800 mm <i>Set - Sand shoe high HD 800 mm</i>	LGA S 80-43 F T	1025 30 000463 0	792	432	530
Einzelbein mit Stützfuß hoch HD und ohne Getriebe <i>Leg without gear - Sand shoe high HD</i>	LGA O 80-43 F T	1025 30 000424 0	792	432	530
Einzelbein mit Stützfuß hoch HD und mit Getriebe <i>Leg gearside - Sand shoe high HD</i>	LGA G 80-43 F T	1025 30 000425 0	792	432	530
Satz mit Stützfuß hoch HD 860 mm <i>Set - Sand shoe high HD 860 mm</i>	LGA S 86-48 F T	1025 30 000464 0	856	494	580
Einzelbein mit Stützfuß hoch HD und ohne Getriebe <i>Leg without gear - Sand shoe high HD</i>	LGA O 86-48 F T	1025 30 000426 0	856	494	580
Einzelbein mit Stützfuß hoch HD und mit Getriebe <i>Leg gearside - Sand shoe high HD</i>	LGA G 86-48 F T	1025 30 000427 0	856	494	580
Satz mit Stützfuß hoch HD 920 mm <i>Set - Sand shoe high HD 920 mm</i>	LGA S 92-55 F T	1025 30 000465 0	918	543	630
Einzelbein mit Stützfuß hoch HD und ohne Getriebe <i>Leg without gear - Sand shoe high HD</i>	LGA O 92-55 F T	1025 30 000428 0	918	543	630
Einzelbein mit Stützfuß hoch HD und mit Getriebe <i>Leg gearside - Sand shoe high HD</i>	LGA G 92-55 F T	1025 30 000429 0	918	543	630

EINZELTEILE ATLAS / SPARE PARTS ATLAS

Beschreibung <i>Description</i>	Typenbezeichnung <i>Type</i>	Bestell-Nr. <i>Order no.</i>	Bauhöhe <i>Overall height</i> (mm) (B)	Hub <i>Hub</i> (mm) (D)	Anschraubwinkel <i>Screw-on bracket</i> (E)
Rollenfuß / Wheel foot					
Satz mit Rollenfuß 700 mm <i>Landing gear kit with wheel foot 700 mm</i>	LGA S 70-33 F R	1025 30 000466 0	698	343	
Einzelbein mit Rollenfuß und ohne Getriebe <i>Single wheel foot without gear box</i>	LGA O 70-33 F R	1025 30 000430 0	698	343	
Einzelbein mit Rollenfuß und mit Getriebe <i>Single wheel foot with gear box</i>	LGA G 70-33 F R	1025 30 000431 0	698	343	
Satz mit Rollenfuß 730 mm <i>Landing gear kit with wheel foot 730 mm</i>	LGA S 73-36 F R	1025 30 000467 0	728	359	
Einzelbein mit Rollenfuß und ohne Getriebe <i>Single wheel foot without gear box</i>	LGA O 73-36 F R	1025 30 000432 0	728	359	
Einzelbein mit Rollenfuß und mit Getriebe <i>Single wheel foot with gear box</i>	LGA G 73-36 F R	1025 30 000433 0	728	359	
Satz mit Rollenfuß 760 mm <i>Landing gear kit with wheel foot 760 mm</i>	LGA S 76-39 F R	1025 30 000468 0	754	394	
Einzelbein mit Rollenfuß und ohne Getriebe <i>Single wheel foot without gear box</i>	LGA O 76-39 F R	1025 30 000434 0	754	394	
Einzelbein mit Rollenfuß und mit Getriebe <i>Single wheel foot with gear box</i>	LGA G 76-39 F R	1025 30 000435 0	754	394	
Satz mit Rollenfuß 800 mm <i>Landing gear kit with wheel foot 800 mm</i>	LGA S 80-43 F R	1025 30 000469 0	792	432	530
Einzelbein mit Rollenfuß und ohne Getriebe <i>Single wheel foot without gear box</i>	LGA O 80-43 F R	1025 30 000436 0	792	432	530
Einzelbein mit Rollenfuß und mit Getriebe <i>Single wheel foot with gear box</i>	LGA G 80-43 F R	1025 30 000437 0	792	432	530
Satz mit Rollenfuß 860 mm <i>Landing gear kit with wheel foot 860 mm</i>	LGA S 86-48 F R	1025 30 000470 0	856	494	580
Einzelbein mit Rollenfuß und ohne Getriebe <i>Single wheel foot without gear box</i>	LGA O 86-48 F R	1025 30 000438 0	856	494	580
Einzelbein mit Rollenfuß und mit Getriebe <i>Single wheel foot with gear box</i>	LGA G 86-48 F R	1025 30 000439 0	856	494	580
Satz mit Rollenfuß 920 mm <i>Landing gear kit with wheel foot 920 mm</i>	LGA S 92-55 F R	1025 30 000471 0	918	543	630
Einzelbein mit Rollenfuß und ohne Getriebe <i>Single wheel foot without gear box</i>	LGA O 92-55 F R	1025 30 000440 0	918	543	630
Einzelbein mit Rollenfuß und mit Getriebe <i>Single wheel foot with gear box</i>	LGA G 92-55 F R	1025 30 000441 0	918	543	630

EINZELTEILE ATLAS / SPARE PARTS ATLAS

Beschreibung <i>Description</i>	Typenbezeichnung <i>Type</i>	Bestell-Nr. <i>Order no.</i>	Bauhöhe <i>Overall height</i> (mm) (B)	Hub <i>Hub</i> (mm) (D)	Anschraubwinkel <i>Screw-on bracket</i> (E)
Halbrundfuß / Rocker foot					
Satz mit Halbrundfuß 740 mm <i>Landing gear kit - Rocker foot 740 mm</i>	LGA S 70-33 F A	1025 30 000472 0	739	343	
Einzelbein mit Halbrundfuß und ohne Getriebe <i>Landing gear kit - Rocker foot</i>	LGA O 70-33 F A	1025 30 000442 0	739	343	
Einzelbein mit Halbrundfuß und mit Getriebe <i>Landing gear kit - Rocker foot (gear box)</i>	LGA G 70-33 F A	1025 30 000443 0	739	343	
Satz mit Halbrundfuß 770 mm <i>Landing gear kit - Rocker foot 770 mm</i>	LGA S 73-36 F A	1025 30 000473 0	769	359	
Einzelbein mit Halbrundfuß und ohne Getriebe <i>Landing gear kit - Rocker foot</i>	LGA O 73-36 F A	1025 30 000444 0	769	359	
Einzelbein mit Halbrundfuß und mit Getriebe <i>Landing gear kit - Rocker foot (gear box)</i>	LGA G 73-36 F A	1025 30 000445 0	769	359	
Satz mit Halbrundfuß 800 mm <i>Landing gear kit - Rocker foot 800 mm</i>	LGA S 76-39 F A	1025 30 000474 0	796	394	
Einzelbein mit Halbrundfuß und ohne Getriebe <i>Landing gear kit - Rocker foot</i>	LGA O 76-39 F A	1025 30 000446 0	796	394	
Einzelbein mit Halbrundfuß und mit Getriebe <i>Landing gear kit - Rocker foot (gear box)</i>	LGA G 76-39 F A	1025 30 000447 0	796	394	
Satz mit Halbrundfuß 840 mm <i>Landing gear kit - Rocker foot 840 mm</i>	LGA S 80-43 F A	1025 30 000475 0	834	432	530
Einzelbein mit Halbrundfuß und ohne Getriebe <i>Landing gear kit - Rocker foot</i>	LGA O 80-43 F A	1025 30 000448 0	834	432	530
Einzelbein mit Halbrundfuß und mit Getriebe <i>Landing gear kit - Rocker foot (gear box)</i>	LGA G 80-43 F A	1025 30 000449 0	834	432	530
Satz mit Halbrundfuß 900 mm <i>Landing gear kit - Rocker foot 900 mm</i>	LGA S 86-48 F A	1025 30 000476 0	897	494	580
Einzelbein mit Halbrundfuß und ohne Getriebe <i>Landing gear kit - Rocker foot</i>	LGA O 86-48 F A	1025 30 000450 0	897	494	580
Einzelbein mit Halbrundfuß und mit Getriebe <i>Landing gear kit - Rocker foot (gear box)</i>	LGA G 86-48 F A	1025 30 000451 0	897	494	580
Satz mit Halbrundfuß 960 mm <i>Landing gear kit - Rocker foot 960 mm</i>	LGA S 92-55 F A	1025 30 000477 0	959	543	630
Einzelbein mit Halbrundfuß und ohne Getriebe <i>Landing gear kit - Rocker foot</i>	LGA O 92-55 F A	1025 30 000452 0	959	543	630
Einzelbein mit Halbrundfuß und mit Getriebe <i>Landing gear kit - Rocker foot (gear box)</i>	LGA G 92-55 F A	1025 30 000453 0	959	543	630

EINBAUZEICHNUNG ZUBEHÖR ATLAS PARTS OVERVIEW ATLAS

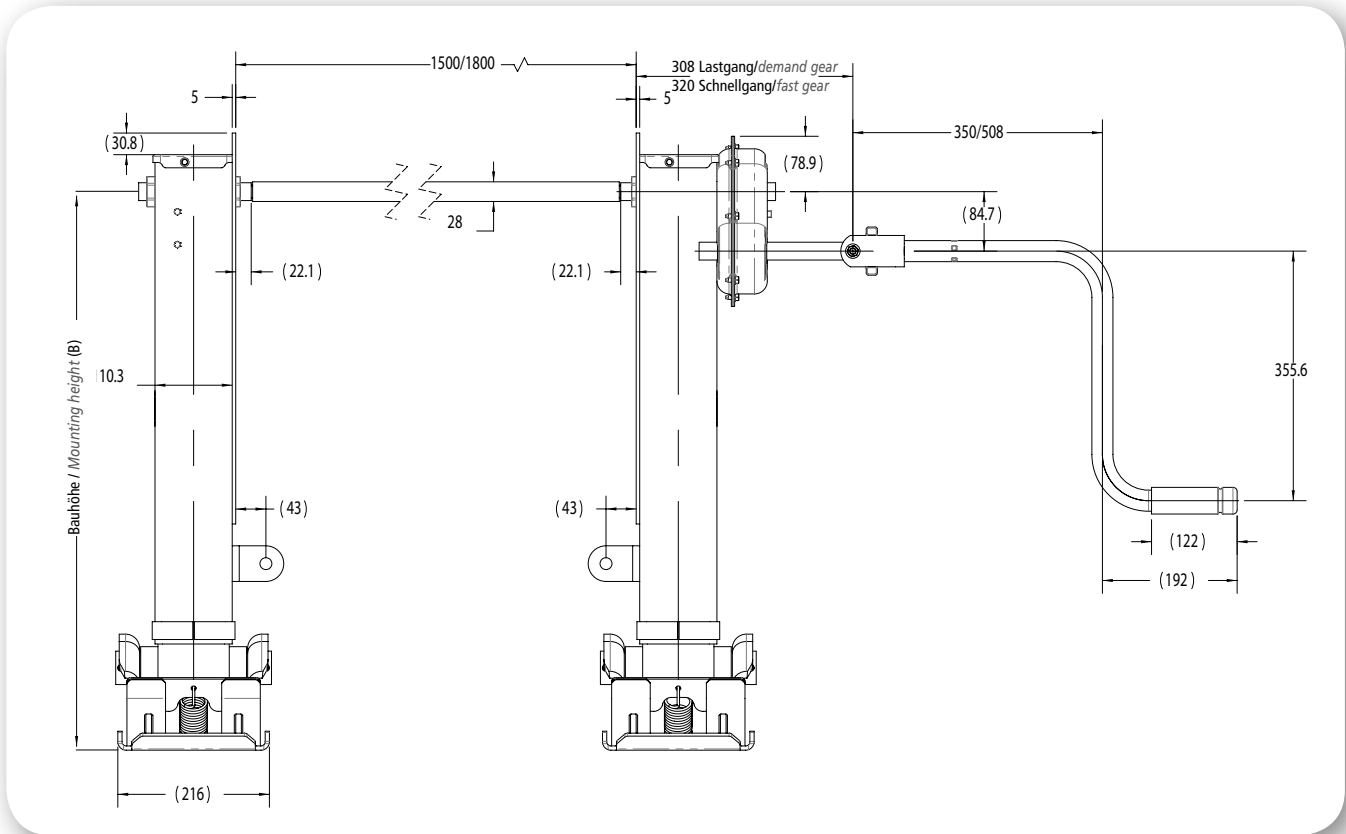

ZUBEHÖR / ACCESSORIES

Bezeichnung	Description	Bemerkung	Note	Bestell-Nr. Order no.
Kurbel 350 mm (14")	Crank 350 mm (14")			2054 20 000002 2
Kurbel 508 mm (20")	Crank 508 mm (20")	Serienausstattung Komplettsatz	Standard equipment complete kit	2054 20 000003 2
Kurbelhalter (geschraubt)	Crank holder (screwed)	Serienausstattung Komplettsatz	Standard equipment complete kit	XA-60024
Verbindungswelle 1500 mm	Cross drive shaft 1500 mm			113401
Verbindungswelle 1800 mm	Cross drive shaft 1800 mm	Serienausstattung Komplettsatz	Standard equipment complete kit	113402
Ersatzteilkit „Ausgleichsfuß HD“	Spare part kit "Compensating Foot HD"			2034 30 000038 0
Ersatzteilkit „Stützfuß hoch HD“	Spare part kit "Sand Shoe High HD"			2034 30 000044 0
Ersatzteilkit „Halbrundfuß“	Spare part kit "Rocker Foot"			2034 30 000008 0
Ersatzteilkit „Rollenfuß“	Spare part kit "Wheel Foot"			2034 30 000009 0

KOMPLETTSATZE TITAN^{PRO}

COMPLETE SETS TITAN^{PRO}

- Stützlast: 55.000 kg
- Hublast: 25.000 kg
- Komplettsatz wird immer mit Standardzubehör geliefert:
 - Kurbelhalter
 - Verbindungswelle 1800 mm
 - Kurbel 508 mm (20")
- *Static load: 55,000 kg*
- *Load capacity: 25,000 kg*
- *Complete set is always delivered with standard accessories*
 - *Crank-holder*
 - *Cross-drive shaft 1800 mm*
 - *Crank 508 mm (20")*



AUSGLEICHFUSS (S-FUSS) – MP OBEN / COMPENSATING FOOT (S-FOOT) – MP ON TOP

Komplettsatz*	Complete set*	Bauhöhe (B) / Overall height (B)					
		650 mm	700 mm	750 mm	800 mm	850 mm	900 mm
Sachnummer	Part no.	1025 30 001227 0	1025 30 001228 0	1025 30 001229 0	1025 30 001230 0	1025 30 001231 0	1025 30 001232 0
Typenbezeichnung	Description	LGT S 65-35 T S	LGT S 70-40 T S	LGT S 75-43 T S	LGT S 80-47 T S	LGT S 85-52 T S	LGT S 90-56 T S
Gewicht (kg)	Weight (kg)	96,8	99,8	102,8	105,8	108,8	111,8

AUSGLEICHFUSS (S-FUSS) – MP UNTEN / COMPENSATING FOOT (S-FOOT) – MP ON BOTTOM

Komplettsatz*	Complete set*	Bauhöhe (B) / Overall height (B)					
		650 mm	700 mm	750 mm	800 mm	850 mm	900 mm
Sachnummer	Part no.	1025 30 001221 0	1025 30 001222 0	1025 30 001223 0	1025 30 001224 0	1025 30 001225 0	1025 30 001226 0
Typenbezeichnung	Description	LGT S 65-35 B S	LGT S 70-40 B S	LGT S 75-43 B S	LGT S 80-47 B S	LGT S 85-52 B S	LGT S 90-56 B S
Gewicht (kg)	Weight (kg)	94,8	97,8	100,8	105,8	108,8	111,8

AUSGLEICHFUSS (S-FUSS) – MP DOPPELT / COMPENSATING FOOT (S-FOOT) – MP DOUBLE

Komplettsatz*	Complete set*	Bauhöhe (B) / Overall height (B)					
		650 mm	700 mm	750 mm	800 mm	850 mm	900 mm
Sachnummer	Part no.	1025 30 001151 0	1025 30 001152 0	1025 30 001153 0	1025 30 001154 0	1025 30 001155 0	1025 30 001156 0
Typenbezeichnung	Description	LGT S 65-35 D S	LGT S 70-40 D S	LGT S 75-43 D S	LGT S 80-47 D S	LGT S 85-52 D S	LGT S 90-56 D S
Gewicht (kg)	Weight (kg)	97,8	100,8	103,8	108,8	111,8	114,8

STÜTZFUSS HOCH (T-FUSS) – MP OBEN / SAND SHOE HIGH (T-FOOT) – MP ON TOP

Komplettsatz*	Complete set*	Bauhöhe (B) / Overall height (B)					
		650 mm	700 mm	750 mm	800 mm	850 mm	900 mm
Sachnummer	Part no.	1025 30 001292 0	1025 30 001293 0	1025 30 001294 0	1025 30 001295 0	1025 30 001296 0	1025 30 001297 0
Typenbezeichnung	Description	LGT S 65-35 T T	LGT S 70-40 T T	LGT S 75-43 T T	LGT S 80-47 T T	LGT S 85-52 T T	LGT S 90-56 T T
Gewicht (kg)	Weight (kg)	85,0	88,0	91,0	94,0	97,0	100,0

STÜTZFUSS HOCH (T-FUSS) – MP UNTEN / SAND SHOE HIGH (T-FOOT) – MP ON BOTTOM

Komplettsatz*	Complete set*	Bauhöhe (B) / Overall height (B)					
		650 mm	700 mm	750 mm	800 mm	850 mm	900 mm
Sachnummer	Part no.	1025 30 001286 0	1025 30 001287 0	1025 30 001288 0	1025 30 001289 0	1025 30 001290 0	1025 30 001291 0
Typenbezeichnung	Description	LGT S 65-35 B T	LGT S 70-40 B T	LGT S 75-43 B T	LGT S 80-47 B T	LGT S 85-52 B T	LGT S 90-56 B T
Gewicht (kg)	Weight (kg)	83,0	86,0	89,0	94,0	97,0	100,0

STÜTZFUSS HOCH (T-FUSS) – MP DOPPELT / SAND SHOE HIGH (T-FOOT) – MP DOUBLE

Komplettsatz*	Complete set*	Bauhöhe (B) / Overall height (B)					
		650 mm	700 mm	750 mm	800 mm	850 mm	900 mm
Sachnummer	Part no.	1025 30 001298 0	1025 30 001299 0	1025 30 001300 0	1025 30 001301 0	1025 30 001302 0	1025 30 001303 0
Typenbezeichnung	Description	LGT S 65-35 D T	LGT S 70-40 D T	LGT S 75-43 D T	LGT S 80-47 D T	LGT S 85-52 D T	LGT S 90-56 D T
Gewicht (kg)	Weight (kg)	86,0	89,0	92,0	97,0	100,0	103,0

STÜTZFUSS NIEDRIG (TC-FUSS) – MP OBEN / SAND SHOE LOW (TC-FOOT) – MP ON TOP

Komplettsatz*	Complete set*	Bauhöhe (B) / Overall height (B)					
		650 mm	700 mm	750 mm	800 mm	850 mm	900 mm
Sachnummer	Part no.	1025 30 001316 0	1025 30 001317 0	1025 30 001318 0	1025 30 001319 0	1025 30 001320 0	1025 30 001321 0
Typenbezeichnung	Description	LGT S 65-35 T TC	LGT S 70-40 T TC	LGT S 75-43 T TC	LGT S 80-47 T TC	LGT S 85-52 T TC	LGT S 90-56 T TC
Gewicht (kg)	Weight (kg)	83,0	86,0	89,0	92,0	95,0	98,0

STÜTZFUSS NIEDRIG (TC-FUSS) – MP UNTEN / SAND SHOE LOW (TC-FOOT) – MP ON BOTTOM

Komplettsatz*	Complete set*	Bauhöhe (B) / Overall height (B)					
		650 mm	700 mm	750 mm	800 mm	850 mm	900 mm
Sachnummer	Part no.	1025 30 001304 0	1025 30 001305 0	1025 30 001306 0	1025 30 001307 0	1025 30 001308 0	1025 30 001309 0
Typenbezeichnung	Description	LGT S 65-35 B TC	LGT S 70-40 B TC	LGT S 75-43 B TC	LGT S 80-47 B TC	LGT S 85-52 B TC	LGT S 90-56 B TC
Gewicht (kg)	Weight (kg)	81,0	84,0	87,0	92,0	95,0	98,0

STÜTZFUSS NIEDRIG (TC-FUSS) – MP DOPPELT / SAND SHOE LOW (TC-FOOT) – MP DOUBLE

Komplettsatz*	Complete set*	Bauhöhe (B) / Overall height (B)					
		650 mm	700 mm	750 mm	800 mm	850 mm	900 mm
Sachnummer	Part no.	1025 30 001310 0	1025 30 001311 0	1025 30 001312 0	1025 30 001313 0	1025 30 001314 0	1025 30 001315 0
Typenbezeichnung	Description	LGT S 65-35 D TC	LGT S 70-40 D TC	LGT S 75-43 D TC	LGT S 80-47 D TC	LGT S 85-52 D TC	LGT S 90-56 D TC
Gewicht (kg)	Weight (kg)	84,0	87,0	90,0	95,0	98,0	101,0

HALBRUNDFUSS (A-FUSS) – MP OBEN / ROCKER FOOT (A-FOOT) – MP ON TOP

Komplettsatz*	Complete set*	Bauhöhe (B) / Overall height (B)					
		650 mm	700 mm	750 mm	800 mm	850 mm	900 mm
Sachnummer	Part no.	1025 30 001274 0	1025 30 001275 0	1025 30 001276 0	1025 30 001277 0	1025 30 001278 0	1025 30 001279 0
Typenbezeichnung	Description	LGT S 65-35 T A	LGT S 70-40 T A	LGT S 75-43 T A	LGT S 80-47 T A	LGT S 85-52 T A	LGT S 90-56 T A
Gewicht (kg)	Weight (kg)	93,6	96,6	99,6	102,6	105,6	108,6

HALBRUNDFUSS (A-FUSS) – MP UNTEN / ROCKER FOOT (A-FOOT) – MP ON BOTTOM

Komplettsatz*	Complete set*	Bauhöhe (B) / Overall height (B)					
		650 mm	700 mm	750 mm	800 mm	850 mm	900 mm
Sachnummer	Part no.	1025 30 001268 0	1025 30 001269 0	1025 30 001270 0	1025 30 001271 0	1025 30 001272 0	1025 30 001273 0
Typenbezeichnung	Description	LGT S 65-35 B A	LGT S 70-40 B A	LGT S 75-43 B A	LGT S 80-47 B A	LGT S 85-52 B A	LGT S 90-56 B A
Gewicht (kg)	Weight (kg)	91,6	94,6	97,6	102,6	105,6	108,6

HALBRUNDFUSS (A-FUSS) – MP DOPPELT / ROCKER FOOT (A-FOOT) – MP DOUBLE

Komplettsatz*	Complete set*	Bauhöhe (B) / Overall height (B)					
		650 mm	700 mm	750 mm	800 mm	850 mm	900 mm
Sachnummer	Part no.	1025 30 001280 0	1025 30 001281 0	1025 30 001282 0	1025 30 001283 0	1025 30 001284 0	1025 30 001285 0
Typenbezeichnung	Description	LGT S 65-35 D A	LGT S 70-40 D A	LGT S 75-43 D A	LGT S 80-47 D A	LGT S 85-52 D A	LGT S 90-56 D A
Gewicht (kg)	Weight (kg)	94,6	97,6	100,6	105,6	108,6	111,6

* BITTE BEACHTEN

Sollte eine abweichende Konfiguration benötigt werden, so sind alle Einzelteile separat zu bestellen.

* PLEASE NOTE

Should a different set-up be needed, all parts must be ordered separately.



- TÜV-Vorschriften und Straßenverkehrs-Zulassungs-Ordnung StVZO
- Stützvorrichtung ist stets in Verbindung mit den Instruktionen der Betriebsanleitung des zugehörigen Sattelauflegers zu sehen.

- TÜV and European Road Traffic Registration Regulations.
- The Landing Gear should always be operated in accordance with the instructions for the semi-trailer.

TECHNISCHE DATEN TITAN^{PRO} / TECHNICAL DATA TITAN^{PRO}

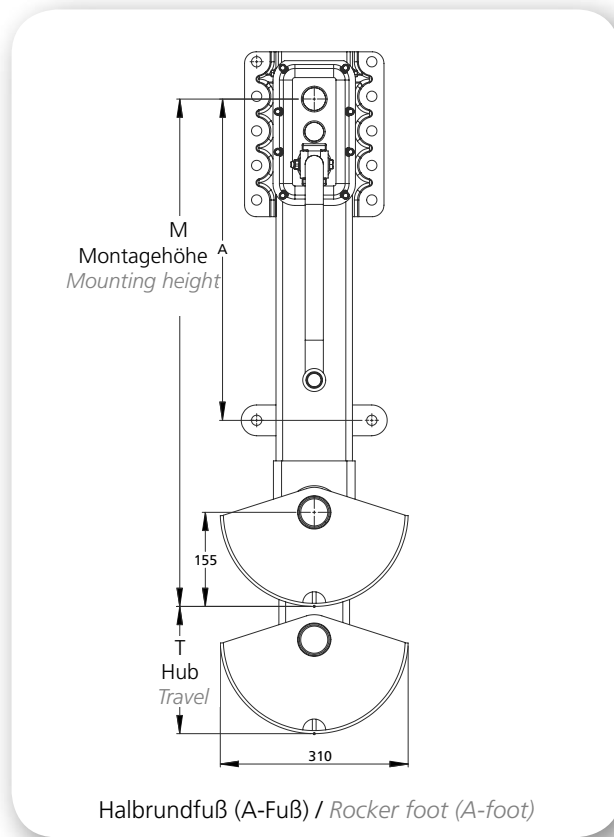
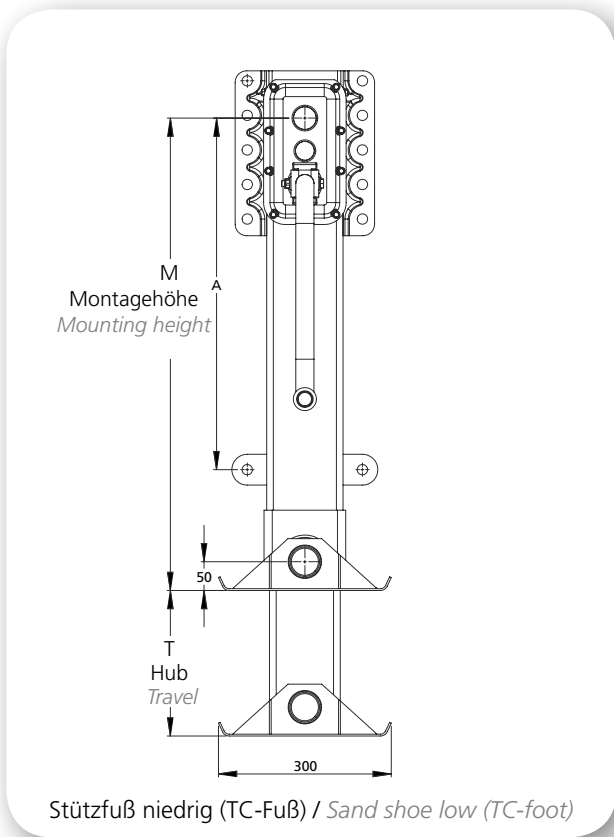
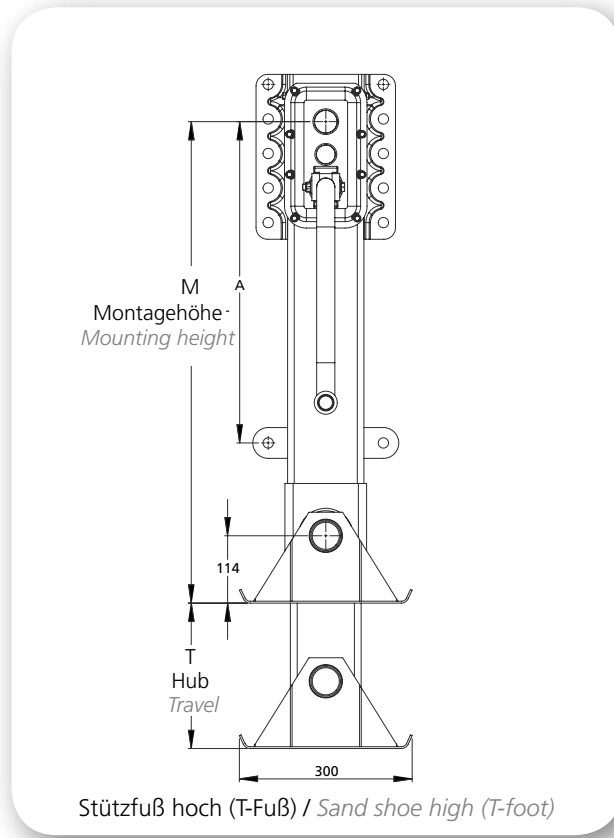
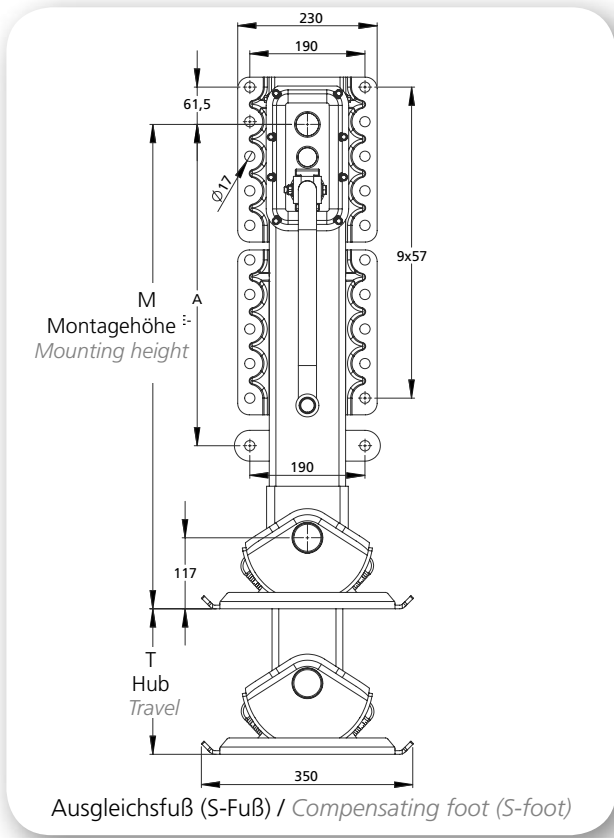

EINZELTEILE TITAN^{PRO} / SPARE PARTS TITAN^{PRO}

Beschreibung <i>Description</i>	Typen- bezeichnung <i>Type</i>	Bestell-Nr. <i>Order no.</i>	Montageplatte <i>Mounting plate</i>	Bauhöhe <i>Overall height</i> (mm)	Hub <i>Hub</i> (mm)	Anschraubwinkel <i>Screw-on bracket</i>
Ausgleichsfuß / Compensating foot						
Komplettsatz mit Ausgleichsfuß 650 mm <i>Landing gear kit - Compensating foot 650 mm</i>	LGT S 65-35 D S	1025 30 001151 0		650	350	
Einzelbein mit Ausgleichsfuß und mit Getriebe <i>Landing gear kit - Compensating foot (gear box)</i>	LGT G 65-35 D S	1025 30 001365 0	doppelt <i>double</i>	650	350	
Einzelbein mit Ausgleichsfuß und ohne Getriebe <i>Landing gear kit - Compensating foot</i>	LGT O 65-35 D S	1025 30 001366 0	doppelt <i>double</i>	650	350	
Komplettsatz mit Ausgleichsfuß 700 mm <i>Landing gear kit - Compensating foot 700 mm</i>	LGT S 70-40 D S	1025 30 001152 0		700	400	
Einzelbein mit Ausgleichsfuß und mit Getriebe <i>Landing gear kit - Compensating foot (gear box)</i>	LGT G 70-40 D S	1025 30 001367 0	doppelt <i>double</i>	700	400	
Einzelbein mit Ausgleichsfuß und ohne Getriebe <i>Landing gear kit - Compensating foot</i>	LGT O 70-40 D S	1025 30 001368 0	doppelt <i>double</i>	700	400	
Komplettsatz mit Ausgleichsfuß 750 mm <i>Landing gear kit - Compensating foot 750 mm</i>	LGT S 75-43 D S	1025 30 001153 0		750	430	
Einzelbein mit Ausgleichsfuß und mit Getriebe <i>Landing gear kit - Compensating foot (gear box)</i>	LGT G 75-43 D S	1025 30 001369 0	doppelt <i>double</i>	750	430	
Einzelbein mit Ausgleichsfuß und ohne Getriebe <i>Landing gear kit - Compensating foot</i>	LGT O 75-43 D S	1025 30 001370 0	doppelt <i>double</i>	750	430	
Komplettsatz mit Ausgleichsfuß 800 mm <i>Landing gear kit - Compensating foot 800 mm</i>	LGT S 80-47 D S	1025 30 001154 0		800	470	530
Einzelbein mit Ausgleichsfuß und mit Getriebe <i>Landing gear kit - Compensating foot (gear box)</i>	LGT G 80-47 D S	1025 30 001371 0	doppelt <i>double</i>	800	470	530
Einzelbein mit Ausgleichsfuß und ohne Getriebe <i>Landing gear kit - Compensating foot</i>	LGT O 80-47 D S	1025 30 001372 0	doppelt <i>double</i>	800	470	530
Komplettsatz mit Ausgleichsfuß 850 mm <i>Landing gear kit - Compensating foot 850 mm</i>	LGT S 85-52 D S	1025 30 001155 0		850	520	580
Einzelbein mit Ausgleichsfuß und mit Getriebe <i>Landing gear kit - Compensating foot (gear box)</i>	LGT G 85-52 D S	1025 30 001373 0	doppelt <i>double</i>	850	520	580
Einzelbein mit Ausgleichsfuß und ohne Getriebe <i>Landing gear kit - Compensating foot</i>	LGT O 85-52 D S	1025 30 001374 0	doppelt <i>double</i>	850	520	580
Komplettsatz mit Ausgleichsfuß 900 mm <i>Landing gear kit - Compensating foot 900 mm</i>	LGT S 90-56 D S	1025 30 001156 0		900	560	630
Einzelbein mit Ausgleichsfuß und mit Getriebe <i>Landing gear kit - Compensating foot (gear box)</i>	LGT G 90-56 D S	1025 30 001375 0	doppelt <i>double</i>	900	560	630
Einzelbein mit Ausgleichsfuß und ohne Getriebe <i>Landing gear kit - Compensating foot</i>	LGT O 90-56 D S	1025 30 001376 0	doppelt <i>double</i>	900	560	630

EINZELTEILE TITAN^{PRO} / SPARE PARTS TITAN^{PRO}

Beschreibung <i>Description</i>	Typen- bezeichnung <i>Type</i>	Bestell-Nr. <i>Order no.</i>	Montageplatte <i>Mounting plate</i>	Bauhöhe <i>Overall height</i> (mm)	Hub <i>Hub</i> (mm)	Anschraubwinkel <i>Screw-on bracket</i>
Ausgleichsfuß / Compensating foot						
Komplettsatz mit Ausgleichsfuß 650 mm <i>Landing gear kit - Compensating foot 650 mm</i>	LGT S 65-35 B S	1025 30 001221 0		650	350	
Einzelbein mit Ausgleichsfuß und mit Getriebe <i>Landing gear kit - Compensating foot (gear box)</i>	LGT G 65-35 B S	1025 30 001353 0	unten <i>on bottom</i>	650	350	
Einzelbein mit Ausgleichsfuß und ohne Getriebe <i>Landing gear kit - Compensating foot</i>	LGT O 65-35 B S	1025 30 001354 0	unten <i>on bottom</i>	650	350	
Komplettsatz mit Ausgleichsfuß 700 mm <i>Landing gear kit - Compensating foot 700 mm</i>	LGT S 70-40 B S	1025 30 001222 0		700	400	
Einzelbein mit Ausgleichsfuß und mit Getriebe <i>Landing gear kit - Compensating foot (gear box)</i>	LGT G 70-40 B S	1025 30 001355 0	unten <i>on bottom</i>	700	400	
Einzelbein mit Ausgleichsfuß und ohne Getriebe <i>Landing gear kit - Compensating foot</i>	LGT O 70-40 B S	1025 30 001356 0	unten <i>on bottom</i>	700	400	
Komplettsatz mit Ausgleichsfuß 750 mm <i>Landing gear kit - Compensating foot 750 mm</i>	LGT S 75-43 B S	1025 30 001223 0		750	430	
Einzelbein mit Ausgleichsfuß und mit Getriebe <i>Landing gear kit - Compensating foot (gear box)</i>	LGT G 75-43 B S	1025 30 001357 0	unten <i>on bottom</i>	750	430	
Einzelbein mit Ausgleichsfuß und ohne Getriebe <i>Landing gear kit - Compensating foot</i>	LGT O 75-43 B S	1025 30 001358 0	unten <i>on bottom</i>	750	430	
Komplettsatz mit Ausgleichsfuß 800 mm <i>Landing gear kit - Compensating foot 800 mm</i>	LGT S 80-47 B S	1025 30 001224 0		800	470	530
Einzelbein mit Ausgleichsfuß und mit Getriebe <i>Landing gear kit - Compensating foot (gear box)</i>	LGT G 80-47 B S	1025 30 001359 0	unten <i>on bottom</i>	800	470	530
Einzelbein mit Ausgleichsfuß und ohne Getriebe <i>Landing gear kit - Compensating foot</i>	LGT O 80-47 B S	1025 30 001360 0	unten <i>on bottom</i>	800	470	530
Komplettsatz mit Ausgleichsfuß 850 mm <i>Landing gear kit - Compensating foot 850 mm</i>	LGT S 85-52 B S	1025 30 001225 0		850	520	580
Einzelbein mit Ausgleichsfuß und mit Getriebe <i>Landing gear kit - Compensating foot (gear box)</i>	LGT G 85-52 B S	1025 30 001361 0	unten <i>on bottom</i>	850	520	580
Einzelbein mit Ausgleichsfuß und ohne Getriebe <i>Landing gear kit - Compensating foot</i>	LGT O 85-52 B S	1025 30 001362 0	unten <i>on bottom</i>	850	520	580
Komplettsatz mit Ausgleichsfuß 900 mm <i>Landing gear kit - Compensating foot 900 mm</i>	LGT S 90-56 B S	1025 30 001226 0		900	560	630
Einzelbein mit Ausgleichsfuß und mit Getriebe <i>Landing gear kit - Compensating foot (gear box)</i>	LGT G 90-56 B S	1025 30 001363 0	unten <i>on bottom</i>	900	560	630
Einzelbein mit Ausgleichsfuß und ohne Getriebe <i>Landing gear kit - Compensating foot</i>	LGT O 90-56 B S	1025 30 001364 0	unten <i>on bottom</i>	900	560	630

EINZELTEILE TITAN^{PRO} / SPARE PARTS TITAN^{PRO}

Beschreibung <i>Description</i>	Typen- bezeichnung <i>Type</i>	Bestell-Nr. <i>Order no.</i>	Montageplatte <i>Mounting plate</i>	Bauhöhe <i>Overall height</i> (mm)	Hub <i>Hub</i> (mm)	Anschraubwinkel <i>Screw-on bracket</i>
Ausgleichsfuß / Compensating foot						
Komplettsatz mit Ausgleichsfuß 650 mm <i>Landing gear kit - Compensating foot 650 mm</i>	LGT S 65-35 T S	1025 30 001227 0		650	350	380
Einzelbein mit Ausgleichsfuß und mit Getriebe <i>Landing gear kit - Compensating foot (gear box)</i>	LGT G 65-35 T S	1025 30 001341 0	oben <i>on top</i>	650	350	380
Einzelbein mit Ausgleichsfuß und ohne Getriebe <i>Landing gear kit - Compensating foot</i>	LGT O 65-35 T S	1025 30 001342 0	oben <i>on top</i>	650	350	380
Komplettsatz mit Ausgleichsfuß 700 mm <i>Landing gear kit - Compensating foot 700 mm</i>	LGT S 70-40 T S	1025 30 001228 0		700	400	430
Einzelbein mit Ausgleichsfuß und mit Getriebe <i>Landing gear kit - Compensating foot (gear box)</i>	LGT G 70-40 T S	1025 30 001343 0	oben <i>on top</i>	700	400	430
Einzelbein mit Ausgleichsfuß und ohne Getriebe <i>Landing gear kit - Compensating foot</i>	LGT O 70-40 T S	1025 30 001344 0	oben <i>on top</i>	700	400	430
Komplettsatz mit Ausgleichsfuß 750 mm <i>Landing gear kit - Compensating foot 750 mm</i>	LGT S 75-43 T S	1025 30 001229 0		750	430	480
Einzelbein mit Ausgleichsfuß und mit Getriebe <i>Landing gear kit - Compensating foot (gear box)</i>	LGT G 75-43 T S	1025 30 001345 0	oben <i>on top</i>	750	430	480
Einzelbein mit Ausgleichsfuß und ohne Getriebe <i>Landing gear kit - Compensating foot</i>	LGT O 75-43 T S	1025 30 001346 0	oben <i>on top</i>	750	430	480
Komplettsatz mit Ausgleichsfuß 800 mm <i>Landing gear kit - Compensating foot 800 mm</i>	LGT S 80-47 T S	1025 30 001230 0		800	470	530
Einzelbein mit Ausgleichsfuß und mit Getriebe <i>Landing gear kit - Compensating foot (gear box)</i>	LGT G 80-47 T S	1025 30 001347 0	oben <i>on top</i>	800	470	530
Einzelbein mit Ausgleichsfuß und ohne Getriebe <i>Landing gear kit - Compensating foot</i>	LGT O 80-47 T S	1025 30 001348 0	oben <i>on top</i>	800	470	530
Komplettsatz mit Ausgleichsfuß 850 mm <i>Landing gear kit - Compensating foot 850 mm</i>	LGT S 85-52 T S	1025 30 001231 0		850	520	580
Einzelbein mit Ausgleichsfuß und mit Getriebe <i>Landing gear kit - Compensating foot (gear box)</i>	LGT G 85-52 T S	1025 30 001349 0	oben <i>on top</i>	850	520	580
Einzelbein mit Ausgleichsfuß und ohne Getriebe <i>Landing gear kit - Compensating foot</i>	LGT O 85-52 T S	1025 30 001350 0	oben <i>on top</i>	850	520	580
Komplettsatz mit Ausgleichsfuß 900 mm <i>Landing gear kit - Compensating foot 900 mm</i>	LGT S 90-56 T S	1025 30 001232 0		900	560	630
Einzelbein mit Ausgleichsfuß und mit Getriebe <i>Landing gear kit - Compensating foot (gear box)</i>	LGT G 90-56 T S	1025 30 001351 0	oben <i>on top</i>	900	560	630
Einzelbein mit Ausgleichsfuß und ohne Getriebe <i>Landing gear kit - Compensating foot</i>	LGT O 90-56 T S	1025 30 001352 0	oben <i>on top</i>	900	560	630

EINZELTEILE TITAN^{PRO} / SPARE PARTS TITAN^{PRO}

Beschreibung <i>Description</i>	Typen- bezeichnung <i>Type</i>	Bestell-Nr. <i>Order no.</i>	Montageplatte <i>Mounting plate</i>	Bauhöhe <i>Overall height</i> (mm)	Hub <i>Hub</i> (mm)	Anschraubwinkel <i>Screw-on bracket</i>
Stützfuß hoch / Sand shoe high						
Komplettsatz mit Stützfuß hoch 650 mm <i>Landing gear kit - Sand shoe high 650 mm</i>	LGT S 65-35 D T	1025 30 001298 0		647	350	
Einzelbein mit Stützfuß hoch und mit Getriebe <i>Landing gear kit - Sand shoe high (gear box)</i>	LGT G 65-35 D T	1025 30 001401 0	doppelt <i>double</i>	647	350	
Einzelbein mit Stützfuß hoch und ohne Getriebe <i>Landing gear kit - Sand shoe high</i>	LGT O 65-35 D T	1025 30 001402 0	doppelt <i>double</i>	647	350	
Komplettsatz mit Stützfuß hoch 700 mm <i>Landing gear kit - Sand shoe high 700 mm</i>	LGT S 70-40 D T	1025 30 001299 0		697	400	
Einzelbein mit Stützfuß hoch und mit Getriebe <i>Landing gear kit - Sand shoe high (gear box)</i>	LGT G 70-40 D T	1025 30 001403 0	doppelt <i>double</i>	697	400	
Einzelbein mit Stützfuß hoch und ohne Getriebe <i>Landing gear kit - Sand shoe high</i>	LGT O 70-40 D T	1025 30 001404 0	doppelt <i>double</i>	697	400	
Komplettsatz mit Stützfuß hoch 750 mm <i>Landing gear kit - Sand shoe high 750 mm</i>	LGT S 75-43 D T	1025 30 001300 0		747	430	
Einzelbein mit Stützfuß hoch und mit Getriebe <i>Landing gear kit - Sand shoe high (gear box)</i>	LGT G 75-43 D T	1025 30 001405 0	doppelt <i>double</i>	747	430	
Einzelbein mit Stützfuß hoch und ohne Getriebe <i>Landing gear kit - Sand shoe high</i>	LGT O 75-43 D T	1025 30 001406 0	doppelt <i>double</i>	747	430	
Komplettsatz mit Stützfuß hoch 800 mm <i>Landing gear kit - Sand shoe high 800 mm</i>	LGT S 80-47 D T	1025 30 001301 0		797	470	530
Einzelbein mit Stützfuß hoch und mit Getriebe <i>Landing gear kit - Sand shoe high (gear box)</i>	LGT G 80-47 D T	1025 30 001407 0	doppelt <i>double</i>	797	470	530
Einzelbein mit Stützfuß hoch und ohne Getriebe <i>Landing gear kit - Sand shoe high</i>	LGT O 80-47 D T	1025 30 001408 0	doppelt <i>double</i>	797	470	530
Komplettsatz mit Stützfuß hoch 850 mm <i>Landing gear kit - Sand shoe high 850 mm</i>	LGT S 85-52 D T	1025 30 001302 0		847	520	580
Einzelbein mit Stützfuß hoch und mit Getriebe <i>Landing gear kit - Sand shoe high (gear box)</i>	LGT G 85-52 D T	1025 30 001409 0	doppelt <i>double</i>	847	520	580
Einzelbein mit Stützfuß hoch und ohne Getriebe <i>Landing gear kit - Sand shoe high</i>	LGT O 85-52 D T	1025 30 001410 0	doppelt <i>double</i>	847	520	580
Komplettsatz mit Stützfuß hoch 900 mm <i>Landing gear kit - Sand shoe high 900 mm</i>	LGT S 90-56 D T	1025 30 001303 0		895	560	630
Einzelbein mit Stützfuß hoch und mit Getriebe <i>Landing gear kit - Sand shoe high (gear box)</i>	LGT G 90-56 D T	1025 30 001411 0	doppelt <i>double</i>	895	560	630
Einzelbein mit Stützfuß hoch und ohne Getriebe <i>Landing gear kit - Sand shoe high</i>	LGT O 90-56 D T	1025 30 001412 0	doppelt <i>double</i>	895	560	630

EINZELTEILE TITAN^{PRO} / SPARE PARTS TITAN^{PRO}

Beschreibung <i>Description</i>	Typen- bezeichnung <i>Type</i>	Bestell-Nr. <i>Order no.</i>	Montageplatte <i>Mounting plate</i>	Bauhöhe <i>Overall height</i> (mm)	Hub <i>Hub</i> (mm)	Anschraubwinkel <i>Screw-on bracket</i>
Stützfuß hoch / Sand shoe high						
Komplettsatz mit Stützfuß hoch 650 mm <i>Landing gear kit - Sand shoe high 650 mm</i>	LGT S 65-35 B T	1025 30 001286 0		647	350	
Einzelbein mit Stützfuß hoch und mit Getriebe <i>Landing gear kit - Sand shoe high (gear box)</i>	LGT G 65-35 B T	1025 30 001389 0	unten <i>on bottom</i>	647	350	
Einzelbein mit Stützfuß hoch und ohne Getriebe <i>Landing gear kit - Sand shoe high</i>	LGT O 65-35 B T	1025 30 001390 0	unten <i>on bottom</i>	647	350	
Komplettsatz mit Stützfuß hoch 700 mm <i>Landing gear kit - Sand shoe high 700 mm</i>	LGT S 70-40 B T	1025 30 001287 0		697	400	
Einzelbein mit Stützfuß hoch und mit Getriebe <i>Landing gear kit - Sand shoe high (gear box)</i>	LGT G 70-40 B T	1025 30 001391 0	unten <i>on bottom</i>	697	400	
Einzelbein mit Stützfuß hoch und ohne Getriebe <i>Landing gear kit - Sand shoe high</i>	LGT O 70-40 B T	1025 30 001392 0	unten <i>on bottom</i>	697	400	
Komplettsatz mit Stützfuß hoch 750 mm <i>Landing gear kit - Sand shoe high 750 mm</i>	LGT S 75-43 B T	1025 30 001288 0		747	430	
Einzelbein mit Stützfuß hoch und mit Getriebe <i>Landing gear kit - Sand shoe high (gear box)</i>	LGT G 75-43 B T	1025 30 001393 0	unten <i>on bottom</i>	747	430	
Einzelbein mit Stützfuß hoch und ohne Getriebe <i>Landing gear kit - Sand shoe high</i>	LGT O 75-43 B T	1025 30 001394 0	unten <i>on bottom</i>	747	430	
Komplettsatz mit Stützfuß hoch 800 mm <i>Landing gear kit - Sand shoe high 800 mm</i>	LGT S 80-47 B T	1025 30 001289 0		797	470	530
Einzelbein mit Stützfuß hoch und mit Getriebe <i>Landing gear kit - Sand shoe high (gear box)</i>	LGT G 80-47 B T	1025 30 001395 0	unten <i>on bottom</i>	797	470	530
Einzelbein mit Stützfuß hoch und ohne Getriebe <i>Landing gear kit - Sand shoe high</i>	LGT O 80-47 B T	1025 30 001396 0	unten <i>on bottom</i>	797	470	530
Komplettsatz mit Stützfuß hoch 850 mm <i>Landing gear kit - Sand shoe high 850 mm</i>	LGT S 85-52 B T	1025 30 001290 0		847	520	580
Einzelbein mit Stützfuß hoch und mit Getriebe <i>Landing gear kit - Sand shoe high (gear box)</i>	LGT G 85-52 B T	1025 30 001397 0	unten <i>on bottom</i>	847	520	580
Einzelbein mit Stützfuß hoch und ohne Getriebe <i>Landing gear kit - Sand shoe high</i>	LGT O 85-52 B T	1025 30 001398 0	unten <i>on bottom</i>	847	520	580
Komplettsatz mit Stützfuß hoch 900 mm <i>Landing gear kit - Sand shoe high 900 mm</i>	LGT S 90-56 B T	1025 30 001291 0		895	560	630
Einzelbein mit Stützfuß hoch und mit Getriebe <i>Landing gear kit - Sand shoe high (gear box)</i>	LGT G 90-56 B T	1025 30 001399 0	unten <i>on bottom</i>	895	560	630
Einzelbein mit Stützfuß hoch und ohne Getriebe <i>Landing gear kit - Sand shoe high</i>	LGT O 90-56 B T	1025 30 001400 0	unten <i>on bottom</i>	895	560	630

EINZELTEILE TITAN^{PRO} / SPARE PARTS TITAN^{PRO}

Beschreibung Description	Typen- bezeichnung Type	Bestell-Nr. Order no.	Montageplatte Mounting plate	Bauhöhe Overall height (mm)	Hub Hub (mm)	Anschraubwinkel Screw-on bracket
Stützfuß hoch / Sand shoe high						
Komplettsatz mit Stützfuß hoch 650 mm <i>Landing gear kit - Sand shoe high 650 mm</i>	LGT S 65-35 T T	1025 30 001292 0		647	350	380
Einzelbein mit Stützfuß hoch und mit Getriebe <i>Landing gear kit - Sand shoe high (gear box)</i>	LGT G 65-35 T T	1025 30 001377 0	oben <i>on top</i>	647	350	380
Einzelbein mit Stützfuß hoch und ohne Getriebe <i>Landing gear kit - Sand shoe high</i>	LGT O 65-35 T T	1025 30 001378 0	oben <i>on top</i>	647	350	380
Komplettsatz mit Stützfuß hoch 700 mm <i>Landing gear kit - Sand shoe high 700 mm</i>	LGT S 70-40 T T	1025 30 001293 0		697	400	430
Einzelbein mit Stützfuß hoch und mit Getriebe <i>Landing gear kit - Sand shoe high (gear box)</i>	LGT G 70-40 T T	1025 30 001379 0	oben <i>on top</i>	697	400	430
Einzelbein mit Stützfuß hoch und ohne Getriebe <i>Landing gear kit - Sand shoe high</i>	LGT O 70-40 T T	1025 30 001380 0	oben <i>on top</i>	697	400	430
Komplettsatz mit Stützfuß hoch 750 mm <i>Landing gear kit - Sand shoe high 750 mm</i>	LGT S 75-43 T T	1025 30 001294 0		747	430	480
Einzelbein mit Stützfuß hoch und mit Getriebe <i>Landing gear kit - Sand shoe high (gear box)</i>	LGT G 75-43 T T	1025 30 001381 0	oben <i>on top</i>	747	430	480
Einzelbein mit Stützfuß hoch und ohne Getriebe <i>Landing gear kit - Sand shoe high</i>	LGT O 75-43 T T	1025 30 001382 0	oben <i>on top</i>	747	430	480
Komplettsatz mit Stützfuß hoch 800 mm <i>Landing gear kit - Sand shoe high 800 mm</i>	LGT S 80-47 T T	1025 30 001295 0		797	470	530
Einzelbein mit Stützfuß hoch und mit Getriebe <i>Landing gear kit - Sand shoe high (gear box)</i>	LGT G 80-47 T T	1025 30 001383 0	oben <i>on top</i>	797	470	530
Einzelbein mit Stützfuß hoch und ohne Getriebe <i>Landing gear kit - Sand shoe high</i>	LGT O 80-47 T T	1025 30 001384 0	oben <i>on top</i>	797	470	530
Komplettsatz mit Stützfuß hoch 850 mm <i>Landing gear kit - Sand shoe high 850 mm</i>	LGT S 85-52 T T	1025 30 001296 0		847	520	580
Einzelbein mit Stützfuß hoch und mit Getriebe <i>Landing gear kit - Sand shoe high (gear box)</i>	LGT G 85-52 T T	1025 30 001385 0	oben <i>on top</i>	847	520	580
Einzelbein mit Stützfuß hoch und ohne Getriebe <i>Landing gear kit - Sand shoe high</i>	LGT O 85-52 T T	1025 30 001386 0	oben <i>on top</i>	847	520	580
Komplettsatz mit Stützfuß hoch 900 mm <i>Landing gear kit - Sand shoe high 900 mm</i>	LGT S 90-56 T T	1025 30 001297 0		895	560	630
Einzelbein mit Stützfuß hoch und mit Getriebe <i>Landing gear kit - Sand shoe high (gear box)</i>	LGT G 90-56 T T	1025 30 001387 0	oben <i>on top</i>	895	560	630
Einzelbein mit Stützfuß hoch und ohne Getriebe <i>Landing gear kit - Sand shoe high</i>	LGT O 90-56 T T	1025 30 001388 0	oben <i>on top</i>	895	560	630

EINZELTEILE TITAN^{PRO} / SPARE PARTS TITAN^{PRO}

Beschreibung <i>Description</i>	Typen- bezeichnung <i>Type</i>	Bestell-Nr. <i>Order no.</i>	Montageplatte <i>Mounting plate</i>	Bauhöhe <i>Overall height</i> (mm)	Hub <i>Hub</i> (mm)	Anschraubwinkel <i>Screw-on bracket</i>
Stützfuß niedrig / Sand shoe low						
Komplettsatz mit Stützfuß niedrig 580 mm <i>Landing gear kit - Sand shoe low 580 mm</i>	LGT S 65-35 D TC	1025 30 001310 0		582	350	
Einzelbein mit Stützfuß niedrig und mit Getriebe <i>Landing gear kit - Sand shoe low (gear box)</i>	LGT G 65-35 D TC	1025 30 001441 0	doppelt <i>double</i>	582	350	
Einzelbein mit Stützfuß niedrig und ohne Getriebe <i>Landing gear kit - Sand shoe low</i>	LGT O 65-35 D TC	1025 30 001442 0	doppelt <i>double</i>	582	350	
Komplettsatz mit Stützfuß niedrig 630 mm <i>Landing gear kit - Sand shoe low 630 mm</i>	LGT S 70-40 D TC	1025 30 001311 0		632	400	
Einzelbein mit Stützfuß niedrig und mit Getriebe <i>Landing gear kit - Sand shoe low (gear box)</i>	LGT G 70-40 D TC	1025 30 001443 0	doppelt <i>double</i>	632	400	
Einzelbein mit Stützfuß niedrig und ohne Getriebe <i>Landing gear kit - Sand shoe low</i>	LGT O 70-40 D TC	1025 30 001444 0	doppelt <i>double</i>	632	400	
Komplettsatz mit Stützfuß niedrig 680 mm <i>Landing gear kit - Sand shoe low 680 mm</i>	LGT S 75-43 D TC	1025 30 001312 0		682	430	
Einzelbein mit Stützfuß niedrig und mit Getriebe <i>Landing gear kit - Sand shoe low (gear box)</i>	LGT G 75-43 D TC	1025 30 001445 0	doppelt <i>double</i>	682	430	
Einzelbein mit Stützfuß niedrig und ohne Getriebe <i>Landing gear kit - Sand shoe low</i>	LGT O 75-43 D TC	1025 30 001446 0	doppelt <i>double</i>	682	430	
Komplettsatz mit Stützfuß niedrig 730 mm <i>Landing gear kit - Sand shoe low 730 mm</i>	LGT S 80-47 D TC	1025 30 001313 0		732	470	530
Einzelbein mit Stützfuß niedrig und mit Getriebe <i>Landing gear kit - Sand shoe low (gear box)</i>	LGT G 80-47 D TC	1025 30 001447 0	doppelt <i>double</i>	732	470	530
Einzelbein mit Stützfuß niedrig und ohne Getriebe <i>Landing gear kit - Sand shoe low</i>	LGT O 80-47 D TC	1025 30 001448 0	doppelt <i>double</i>	732	470	530
Komplettsatz mit Stützfuß niedrig 780 mm <i>Landing gear kit - Sand shoe low 780 mm</i>	LGT S 85-52 D TC	1025 30 001314 0		782	520	580
Einzelbein mit Stützfuß niedrig und mit Getriebe <i>Landing gear kit - Sand shoe low (gear box)</i>	LGT G 85-52 D TC	1025 30 001449 0	doppelt <i>double</i>	782	520	580
Einzelbein mit Stützfuß niedrig und ohne Getriebe <i>Landing gear kit - Sand shoe low</i>	LGT O 85-52 D TC	1025 30 001450 0	doppelt <i>double</i>	782	520	580
Komplettsatz mit Stützfuß niedrig 830 mm <i>Landing gear kit - Sand shoe low 830 mm</i>	LGT S 90-56 D TC	1025 30 001315 0		832	560	630
Einzelbein mit Stützfuß niedrig und mit Getriebe <i>Landing gear kit - Sand shoe low (gear box)</i>	LGT G 90-56 D TC	1025 30 001451 0	doppelt <i>double</i>	832	560	630
Einzelbein mit Stützfuß niedrig und ohne Getriebe <i>Landing gear kit - Sand shoe low</i>	LGT O 90-56 D TC	1025 30 001452 0	doppelt <i>double</i>	832	560	630

EINZELTEILE TITAN^{PRO} / SPARE PARTS TITAN^{PRO}

Beschreibung <i>Description</i>	Typen- bezeichnung <i>Type</i>	Bestell-Nr. <i>Order no.</i>	Montageplatte <i>Mounting plate</i>	Bauhöhe <i>Overall height</i> (mm)	Hub <i>Hub</i> (mm)	Anschraubwinkel <i>Screw-on bracket</i>
Stützfuß niedrig / Sand shoe low						
Komplettsatz mit Stützfuß niedrig 580 mm <i>Landing gear kit - Sand shoe low 580 mm</i>	LGT S 65-35 B TC	1025 30 001304 0		582	350	
Einzelbein mit Stützfuß niedrig und mit Getriebe <i>Landing gear kit - Sand shoe low (gear box)</i>	LGT G 65-35 B TC	1025 30 001429 0	unten <i>on bottom</i>	582	350	
Einzelbein mit Stützfuß niedrig und ohne Getriebe <i>Landing gear kit - Sand shoe low</i>	LGT O 65-35 B TC	1025 30 001430 0	unten <i>on bottom</i>	582	350	
Komplettsatz mit Stützfuß niedrig 630 mm <i>Landing gear kit - Sand shoe low 630 mm</i>	LGT S 70-40 B TC	1025 30 001305 0		632	400	
Einzelbein mit Stützfuß niedrig und mit Getriebe <i>Landing gear kit - Sand shoe low (gear box)</i>	LGT G 70-40 B TC	1025 30 001431 0	unten <i>on bottom</i>	632	400	
Einzelbein mit Stützfuß niedrig und ohne Getriebe <i>Landing gear kit - Sand shoe low</i>	LGT O 70-40 B TC	1025 30 001432 0	unten <i>on bottom</i>	632	400	
Komplettsatz mit Stützfuß niedrig 680 mm <i>Landing gear kit - Sand shoe low 680 mm</i>	LGT S 75-43 B TC	1025 30 001306 0		682	430	
Einzelbein mit Stützfuß niedrig und mit Getriebe <i>Landing gear kit - Sand shoe low (gear box)</i>	LGT G 75-43 B TC	1025 30 001433 0	unten <i>on bottom</i>	682	430	
Einzelbein mit Stützfuß niedrig und ohne Getriebe <i>Landing gear kit - Sand shoe low</i>	LGT O 75-43 B TC	1025 30 001434 0	unten <i>on bottom</i>	682	430	
Komplettsatz mit Stützfuß niedrig 730 mm <i>Landing gear kit - Sand shoe low 730 mm</i>	LGT S 80-47 B TC	1025 30 001307 0		732	470	530
Einzelbein mit Stützfuß niedrig und mit Getriebe <i>Landing gear kit - Sand shoe low (gear box)</i>	LGT G 80-47 B TC	1025 30 001435 0	unten <i>on bottom</i>	732	470	530
Einzelbein mit Stützfuß niedrig und ohne Getriebe <i>Landing gear kit - Sand shoe low</i>	LGT O 80-47 B TC	1025 30 001436 0	unten <i>on bottom</i>	732	470	530
Komplettsatz mit Stützfuß niedrig 780 mm <i>Landing gear kit - Sand shoe low 780 mm</i>	LGT S 85-52 B TC	1025 30 001308 0		782	520	580
Einzelbein mit Stützfuß niedrig und mit Getriebe <i>Landing gear kit - Sand shoe low (gear box)</i>	LGT G 85-52 B TC	1025 30 001437 0	unten <i>on bottom</i>	782	520	580
Einzelbein mit Stützfuß niedrig und ohne Getriebe <i>Landing gear kit - Sand shoe low</i>	LGT O 85-52 B TC	1025 30 001438 0	unten <i>on bottom</i>	782	520	580
Komplettsatz mit Stützfuß niedrig 830 mm <i>Landing gear kit - Sand shoe low 830 mm</i>	LGT S 90-56 B TC	1025 30 001309 0		832	560	630
Einzelbein mit Stützfuß niedrig und mit Getriebe <i>Landing gear kit - Sand shoe low (gear box)</i>	LGT G 90-56 B TC	1025 30 001439 0	unten <i>on bottom</i>	832	560	630
Einzelbein mit Stützfuß niedrig und ohne Getriebe <i>Landing gear kit - Sand shoe low</i>	LGT O 90-56 B TC	1025 30 001440 0	unten <i>on bottom</i>	832	560	630

EINZELTEILE TITAN^{PRO} / SPARE PARTS TITAN^{PRO}

Beschreibung <i>Description</i>	Typen- bezeichnung <i>Type</i>	Bestell-Nr. <i>Order no.</i>	Montageplatte <i>Mounting plate</i>	Bauhöhe <i>Overall height</i> (mm)	Hub <i>Hub</i> (mm)	Anschraubwinkel <i>Screw-on bracket</i>
Stützfuß niedrig / Sand shoe low						
Komplettsatz mit Stützfuß niedrig 580 mm <i>Landing gear kit - Sand shoe low 580 mm</i>	LGT S 65-35 T TC	1025 30 001316 0		582	350	380
Einzelbein mit Stützfuß niedrig und mit Getriebe <i>Landing gear kit - Sand shoe low (gear box)</i>	LGT G 65-35 T TC	1025 30 001417 0	oben <i>on top</i>	582	350	380
Einzelbein mit Stützfuß niedrig und ohne Getriebe <i>Landing gear kit - Sand shoe low</i>	LGT O 65-35 T TC	1025 30 001418 0	oben <i>on top</i>	582	350	380
Komplettsatz mit Stützfuß niedrig 630 mm <i>Landing gear kit - Sand shoe low 630 mm</i>	LGT S 70-40 T TC	1025 30 001317 0		632	400	430
Einzelbein mit Stützfuß niedrig und mit Getriebe <i>Landing gear kit - Sand shoe low (gear box)</i>	LGT G 70-40 T TC	1025 30 001419 0	oben <i>on top</i>	632	400	430
Einzelbein mit Stützfuß niedrig und ohne Getriebe <i>Landing gear kit - Sand shoe low</i>	LGT O 70-40 T TC	1025 30 001420 0	oben <i>on top</i>	632	400	430
Komplettsatz mit Stützfuß niedrig 680 mm <i>Landing gear kit - Sand shoe low 680 mm</i>	LGT S 75-43 T TC	1025 30 001318 0		682	430	480
Einzelbein mit Stützfuß niedrig und mit Getriebe <i>Landing gear kit - Sand shoe low (gear box)</i>	LGT G 75-43 T TC	1025 30 001421 0	oben <i>on top</i>	682	430	480
Einzelbein mit Stützfuß niedrig und ohne Getriebe <i>Landing gear kit - Sand shoe low</i>	LGT O 75-43 T TC	1025 30 001422 0	oben <i>on top</i>	682	430	480
Komplettsatz mit Stützfuß niedrig 730 mm <i>Landing gear kit - Sand shoe low 730 mm</i>	LGT S 80-47 T TC	1025 30 001319 0		732	470	530
Einzelbein mit Stützfuß niedrig und mit Getriebe <i>Landing gear kit - Sand shoe low (gear box)</i>	LGT G 80-47 T TC	1025 30 001423 0	oben <i>on top</i>	732	470	530
Einzelbein mit Stützfuß niedrig und ohne Getriebe <i>Landing gear kit - Sand shoe low</i>	LGT O 80-47 T TC	1025 30 001424 0	oben <i>on top</i>	732	470	530
Komplettsatz mit Stützfuß niedrig 780 mm <i>Landing gear kit - Sand shoe low 780 mm</i>	LGT S 85-52 T TC	1025 30 001320 0		782	520	580
Einzelbein mit Stützfuß niedrig und mit Getriebe <i>Landing gear kit - Sand shoe low (gear box)</i>	LGT G 85-52 T TC	1025 30 001425 0	oben <i>on top</i>	782	520	580
Einzelbein mit Stützfuß niedrig und ohne Getriebe <i>Landing gear kit - Sand shoe low</i>	LGT O 85-52 T TC	1025 30 001426 0	oben <i>on top</i>	782	520	580
Komplettsatz mit Stützfuß niedrig 830 mm <i>Landing gear kit - Sand shoe low 830 mm</i>	LGT S 90-56 T TC	1025 30 001321 0		832	560	630
Einzelbein mit Stützfuß niedrig und mit Getriebe <i>Landing gear kit - Sand shoe low (gear box)</i>	LGT G 90-56 T TC	1025 30 001427 0	oben <i>on top</i>	832	560	630
Einzelbein mit Stützfuß niedrig und ohne Getriebe <i>Landing gear kit - Sand shoe low</i>	LGT O 90-56 T TC	1025 30 001428 0	oben <i>on top</i>	832	560	630

EINZELTEILE TITAN^{PRO} / SPARE PARTS TITAN^{PRO}

Beschreibung <i>Description</i>	Typen- bezeichnung <i>Type</i>	Bestell-Nr. <i>Order no.</i>	Montageplatte <i>Mounting plate</i>	Bauhöhe <i>Overall height</i> (mm)	Hub <i>Hub</i> (mm)	Anschraubwinkel <i>Screw-on bracket</i>
Halbrundfuß / Rocker foot						
Komplettsatz mit Halbrundfuß 690 mm <i>Landing gear kit - Rocker foot 690 mm</i>	LGT S 65-35 D A	1025 30 001280 0		688	350	
Einzelbein mit Halbrundfuß und mit Getriebe <i>Landing gear kit - Rocker foot (gear box)</i>	LGT G 65-35 D A	1025 30 001477 0	doppelt <i>double</i>	688	350	
Einzelbein mit Halbrundfuß und ohne Getriebe <i>Landing gear kit - Rocker foot</i>	LGT O 65-35 D A	1025 30 001478 0	doppelt <i>double</i>	688	350	
Komplettsatz mit Halbrundfuß 740 mm <i>Landing gear kit - Rocker foot 740 mm</i>	LGT S 70-40 D A	1025 30 001281 0		738	400	
Einzelbein mit Halbrundfuß und mit Getriebe <i>Landing gear kit - Rocker foot (gear box)</i>	LGT G 70-40 D A	1025 30 001479 0	doppelt <i>double</i>	738	400	
Einzelbein mit Halbrundfuß und ohne Getriebe <i>Landing gear kit - Rocker foot</i>	LGT O 70-40 D A	1025 30 001480 0	doppelt <i>double</i>	738	400	
Komplettsatz mit Halbrundfuß 790 mm <i>Landing gear kit - Rocker foot 790 mm</i>	LGT S 75-43 D A	1025 30 001282 0		788	430	
Einzelbein mit Halbrundfuß und mit Getriebe <i>Landing gear kit - Rocker foot (gear box)</i>	LGT G 75-43 D A	1025 30 001481 0	doppelt <i>double</i>	788	430	
Einzelbein mit Halbrundfuß und ohne Getriebe <i>Landing gear kit - Rocker foot</i>	LGT O 75-43 D A	1025 30 001482 0	doppelt <i>double</i>	788	430	
Komplettsatz mit Halbrundfuß 840 mm <i>Landing gear kit - Rocker foot 840 mm</i>	LGT S 80-47 D A	1025 30 001283 0		838	470	530
Einzelbein mit Halbrundfuß und mit Getriebe <i>Landing gear kit - Rocker foot (gear box)</i>	LGT G 80-47 D A	1025 30 001483 0	doppelt <i>double</i>	838	470	530
Einzelbein mit Halbrundfuß und ohne Getriebe <i>Landing gear kit - Rocker foot</i>	LGT O 80-47 D A	1025 30 001484 0	doppelt <i>double</i>	838	470	530
Komplettsatz mit Halbrundfuß 890 mm <i>Landing gear kit - Rocker foot 890 mm</i>	LGT S 85-52 D A	1025 30 001284 0		888	520	580
Einzelbein mit Halbrundfuß und mit Getriebe <i>Landing gear kit - Rocker foot (gear box)</i>	LGT G 85-52 D A	1025 30 001485 0	doppelt <i>double</i>	888	520	580
Einzelbein mit Halbrundfuß und ohne Getriebe <i>Landing gear kit - Rocker foot</i>	LGT O 85-52 D A	1025 30 001486 0	doppelt <i>double</i>	888	520	580
Komplettsatz mit Halbrundfuß 940 mm <i>Landing gear kit - Rocker foot 940 mm</i>	LGT S 90-56 D A	1025 30 001285 0		938	560	630
Einzelbein mit Halbrundfuß und mit Getriebe <i>Landing gear kit - Rocker foot (gear box)</i>	LGT G 90-56 D A	1025 30 001487 0	doppelt <i>double</i>	938	560	630
Einzelbein mit Halbrundfuß und ohne Getriebe <i>Landing gear kit - Rocker foot</i>	LGT O 90-56 D A	1025 30 001488 0	doppelt <i>double</i>	938	560	630

EINZELTEILE TITAN^{PRO} / SPARE PARTS TITAN^{PRO}

Beschreibung <i>Description</i>	Typen- bezeichnung <i>Type</i>	Bestell-Nr. <i>Order no.</i>	Montageplatte <i>Mounting plate</i>	Bauhöhe <i>Overall height</i> (mm)	Hub <i>Hub</i> (mm)	Anschraubwinkel <i>Screw-on bracket</i>
Halbrundfuß / Rocker foot						
Komplettsatz mit Halbrundfuß 690 mm <i>Landing gear kit - Rocker foot 690 mm</i>	LGT S 65-35 B A	1025 30 001268 0		688	350	
Einzelbein mit Halbrundfuß und mit Getriebe <i>Landing gear kit - Rocker foot (gear box)</i>	LGT G 65-35 B A	1025 30 001465 0	unten <i>on bottom</i>	688	350	
Einzelbein mit Halbrundfuß und ohne Getriebe <i>Landing gear kit - Rocker foot</i>	LGT O 65-35 B A	1025 30 001466 0	unten <i>on bottom</i>	688	350	
Komplettsatz mit Halbrundfuß 740 mm <i>Landing gear kit - Rocker foot 740 mm</i>	LGT S 70-40 B A	1025 30 001269 0		738	400	
Einzelbein mit Halbrundfuß und mit Getriebe <i>Landing gear kit - Rocker foot (gear box)</i>	LGT G 70-40 B A	1025 30 001467 0	unten <i>on bottom</i>	738	400	
Einzelbein mit Halbrundfuß und ohne Getriebe <i>Landing gear kit - Rocker foot</i>	LGT O 70-40 B A	1025 30 001468 0	unten <i>on bottom</i>	738	400	
Komplettsatz mit Halbrundfuß 790 mm <i>Landing gear kit - Rocker foot 790 mm</i>	LGT S 75-43 B A	1025 30 001270 0		788	430	
Einzelbein mit Halbrundfuß und mit Getriebe <i>Landing gear kit - Rocker foot (gear box)</i>	LGT G 75-43 B A	1025 30 001469 0	unten <i>on bottom</i>	788	430	
Einzelbein mit Halbrundfuß und ohne Getriebe <i>Landing gear kit - Rocker foot</i>	LGT O 75-43 B A	1025 30 001470 0	unten <i>on bottom</i>	788	430	
Komplettsatz mit Halbrundfuß 840 mm <i>Landing gear kit - Rocker foot 840 mm</i>	LGT S 80-47 B A	1025 30 001271 0		838	470	530
Einzelbein mit Halbrundfuß und mit Getriebe <i>Landing gear kit - Rocker foot (gear box)</i>	LGT G 80-47 B A	1025 30 001471 0	unten <i>on bottom</i>	838	470	530
Einzelbein mit Halbrundfuß und ohne Getriebe <i>Landing gear kit - Rocker foot</i>	LGT O 80-47 B A	1025 30 001472 0	unten <i>on bottom</i>	838	470	530
Komplettsatz mit Halbrundfuß 890 mm <i>Landing gear kit - Rocker foot 890 mm</i>	LGT S 85-52 B A	1025 30 001272 0		888	520	580
Einzelbein mit Halbrundfuß und mit Getriebe <i>Landing gear kit - Rocker foot (gear box)</i>	LGT G 85-52 B A	1025 30 001473 0	unten <i>on bottom</i>	888	520	580
Einzelbein mit Halbrundfuß und ohne Getriebe <i>Landing gear kit - Rocker foot</i>	LGT O 85-52 B A	1025 30 001474 0	unten <i>on bottom</i>	888	520	580
Komplettsatz mit Halbrundfuß 940 mm <i>Landing gear kit - Rocker foot 940 mm</i>	LGT S 90-56 B A	1025 30 001273 0		938	560	630
Einzelbein mit Halbrundfuß und mit Getriebe <i>Landing gear kit - Rocker foot (gear box)</i>	LGT G 90-56 B A	1025 30 001475 0	unten <i>on bottom</i>	938	560	630
Einzelbein mit Halbrundfuß und ohne Getriebe <i>Landing gear kit - Rocker foot</i>	LGT O 90-56 B A	1025 30 001476 0	unten <i>on bottom</i>	938	560	630

EINZELTEILE TITAN^{PRO} / SPARE PARTS TITAN^{PRO}

Beschreibung <i>Description</i>	Typen- bezeichnung <i>Type</i>	Bestell-Nr. <i>Order no.</i>	Montageplatte <i>Mounting plate</i>	Bauhöhe <i>Overall height</i> (mm)	Hub <i>Hub</i> (mm)	Anschraubwinkel <i>Screw-on bracket</i>
Halbrundfuß / Rocker foot						
Komplettsatz mit Halbrundfuß 690 mm <i>Landing gear kit - Rocker foot 690 mm</i>	LGT S 65-35 T A	1025 30 001274 0		688	350	380
Einzelbein mit Halbrundfuß und mit Getriebe <i>Landing gear kit - Rocker foot (gear box)</i>	LGT G 65-35 T A	1025 30 001453 0	oben <i>on top</i>	688	350	380
Einzelbein mit Halbrundfuß und ohne Getriebe <i>Landing gear kit - Rocker foot</i>	LGT O 65-35 T A	1025 30 001454 0	oben <i>on top</i>	688	350	380
Komplettsatz mit Halbrundfuß 740 mm <i>Landing gear kit - Rocker foot 740 mm</i>	LGT S 70-40 T A	1025 30 001275 0		738	400	430
Einzelbein mit Halbrundfuß und mit Getriebe <i>Landing gear kit - Rocker foot (gear box)</i>	LGT G 70-40 T A	1025 30 001455 0	oben <i>on top</i>	738	400	430
Einzelbein mit Halbrundfuß und ohne Getriebe <i>Landing gear kit - Rocker foot</i>	LGT O 70-40 T A	1025 30 001456 0	oben <i>on top</i>	738	400	430
Komplettsatz mit Halbrundfuß 790 mm <i>Landing gear kit - Rocker foot 790 mm</i>	LGT S 75-43 T A	1025 30 001276 0		788	430	480
Einzelbein mit Halbrundfuß und mit Getriebe <i>Landing gear kit - Rocker foot (gear box)</i>	LGT G 75-43 T A	1025 30 001457 0	oben <i>on top</i>	788	430	480
Einzelbein mit Halbrundfuß und ohne Getriebe <i>Landing gear kit - Rocker foot</i>	LGT O 75-43 T A	1025 30 001458 0	oben <i>on top</i>	788	430	480
Komplettsatz mit Halbrundfuß 840 mm <i>Landing gear kit - Rocker foot 840 mm</i>	LGT S 80-47 T A	1025 30 001277 0		838	470	530
Einzelbein mit Halbrundfuß und mit Getriebe <i>Landing gear kit - Rocker foot (gear box)</i>	LGT G 80-47 T A	1025 30 001459 0	oben <i>on top</i>	838	470	530
Einzelbein mit Halbrundfuß und ohne Getriebe <i>Landing gear kit - Rocker foot</i>	LGT O 80-47 T A	1025 30 001460 0	oben <i>on top</i>	838	470	530
Komplettsatz mit Halbrundfuß 890 mm <i>Landing gear kit - Rocker foot 890 mm</i>	LGT S 85-52 T A	1025 30 001278 0		888	520	580
Einzelbein mit Halbrundfuß und mit Getriebe <i>Landing gear kit - Rocker foot (gear box)</i>	LGT G 85-52 T A	1025 30 001461 0	oben <i>on top</i>	888	520	580
Einzelbein mit Halbrundfuß und ohne Getriebe <i>Landing gear kit - Rocker foot</i>	LGT O 85-52 T A	1025 30 001462 0	oben <i>on top</i>	888	520	580
Komplettsatz mit Halbrundfuß 940 mm <i>Landing gear kit - Rocker foot 940 mm</i>	LGT S 90-56 T A	1025 30 001279 0		938	560	630
Einzelbein mit Halbrundfuß und mit Getriebe <i>Landing gear kit - Rocker foot (gear box)</i>	LGT G 90-56 T A	1025 30 001463 0	oben <i>on top</i>	938	560	630
Einzelbein mit Halbrundfuß und ohne Getriebe <i>Landing gear kit - Rocker foot</i>	LGT O 90-56 T A	1025 30 001464 0	oben <i>on top</i>	938	560	630

EINBAUZEICHNUNG ZUBEHÖR TITAN^{PRO}

PARTS OVERVIEW TITAN^{PRO}

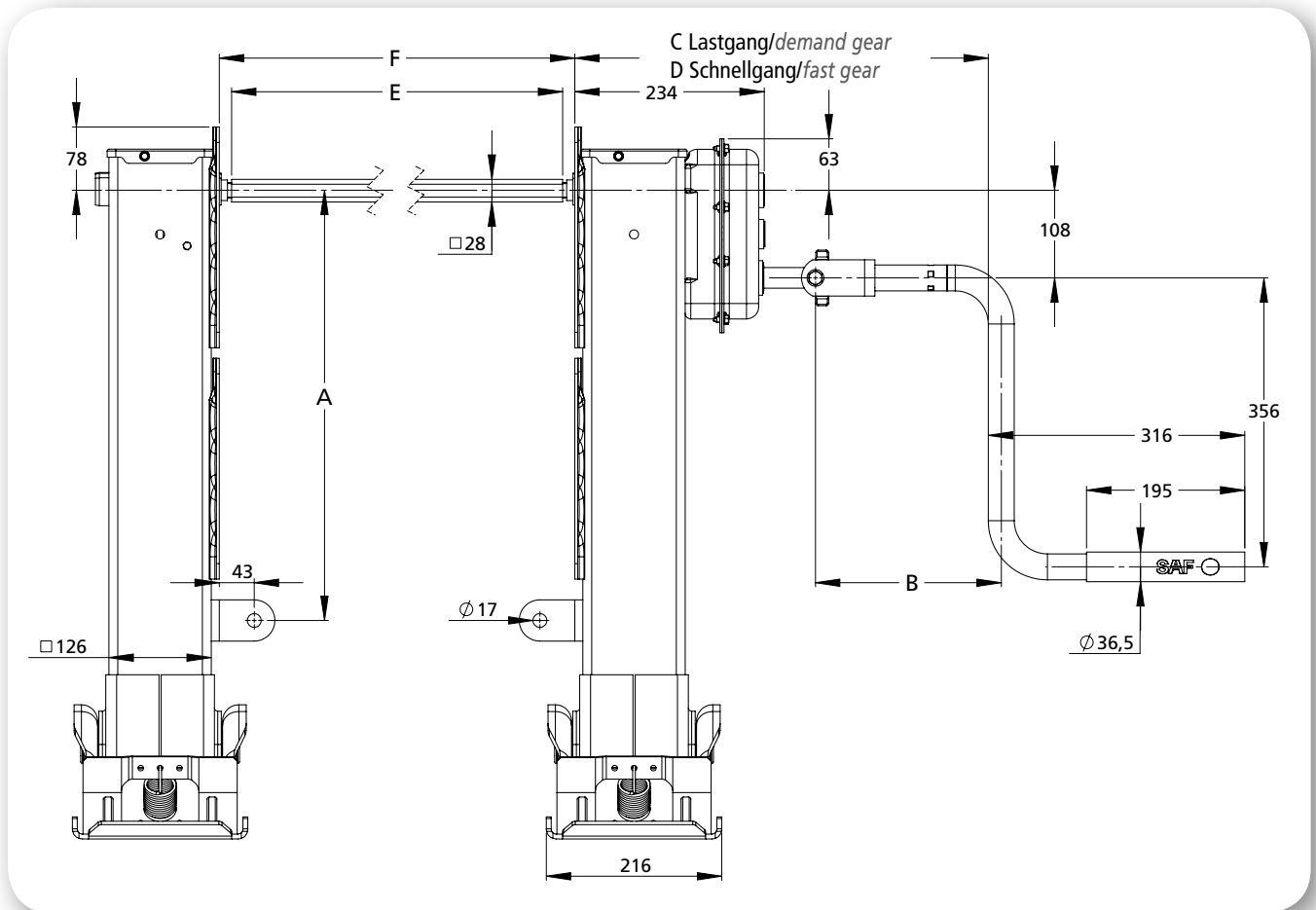

ZUBEHÖR / ACCESSORIES

Bezeichnung	Description	Bemerkung	Note	Bestell-Nr. Order no.
Kurbel 356 mm (14")	Crank 356 mm (14")			2054 20 000002 2
Kurbel 508 mm (20")	Crank 508 mm (20")	Serienausstattung Komplettsatz	Standard equipment complete kit	2054 20 000003 2
Kurbelhalter (geschraubt)	Crank holder (screwed)	Serienausstattung Komplettsatz	Standard equipment complete kit	XA-60024
Verbindungswelle 1500 mm	Cross drive shaft 1500 mm			113401
Verbindungswelle 1800 mm	Cross drive shaft 1800 mm	Serienausstattung Komplettsatz	Standard equipment complete kit	113402
Ersatzteilkit „Ausgleichsfuß“	Spare part kit "Compensating Foot"			2034 30 000001 0
Ersatzteilkit „Stützfuß hoch“	Spare part kit "Sand Shoe High"			2034 30 000002 0
Ersatzteilkit „Stützfuß niedrig“	Spare part kit "Sand Shoe Low"			2034 30 000003 0
Ersatzteilkit „Halbrundfuß“	Spare part kit "Rocking Foot"			2034 30 000004 0

KOMPLETTSATZE TITAN COMPLETE SETS TITAN

- Stützlast: 55.000 kg
 - Hublast: 25.000 kg
 - Komplettsatz wird immer mit Standardzubehör geliefert:
 - Kurbelhalter
 - Verbindungswelle 1800 mm
 - Kurbel 508 mm (20")
- *Static load: 55,000 kg*
 - *Load capacity: 25,000 kg*
 - *Complete set is always delivered with standard accessories*
 - *Crank-holder*
 - *Cross-drive shaft 1800 mm*
 - *Crank 508 mm (20")*



AUSGLEICHFUSS / COMPENSATING FOOT

Komplettsatz*	Complete set*	MP oben / MP on top			
		700 mm	750 mm	800 mm	850 mm
Sachnummer	Part no.	1025 30 001596 0	1025 30 001597 0	1025 30 001598 0	1025 30 001599 0
Typenbezeichnung	Description	LGT2 S 70-35 T S	LGT2 S 75-40 T S	LGT2 S 80-45 T S	LGT2 S 85-50 T S
Gewicht (kg)	Weight (kg)	90,52	93,32	96,12	99,12
Komplettsatz*	Complete set*	MP unten / MP on bottom			
		700 mm	750 mm	800 mm	850 mm
Sachnummer	Part no.	1025 30 001600 0	1025 30 001601 0	1025 30 001602 0	1025 30 001603 0
Typenbezeichnung	Description	LGT2 S 70-35 B S	LGT2 S 75-40 B S	LGT2 S 80-45 B S	LGT2 S 85-50 B S
Gewicht (kg)	Weight (kg)	88,32	91,12	93,92	98,92
Komplettsatz*	Complete set*	MP doppelt / MP double			
		700 mm	750 mm	800 mm	850 mm
Sachnummer	Part no.	1025 30 001604 0	1025 30 001605 0	1025 30 001606 0	1025 30 001607 0
Typenbezeichnung	Description	LGT2 S 70-35 D S	LGT2 S 75-40 D S	LGT2 S 80-45 D S	LGT2 S 85-50 D S
Gewicht (kg)	Weight (kg)	91,52	94,32	99,32	102,12

STÜTZFUSS HOCH / SAND SHOE HIGH

Komplettsatz*	Complete set*	MP oben / MP on top			
		700 mm	750 mm	800 mm	850 mm
Sachnummer	Part no.	1025 30 001635 0	1025 30 001636 0	1025 30 001637 0	1025 30 001638 0
Typenbezeichnung	Description	LGT2 S 70-35 T T	LGT2 S 75-40 T T	LGT2 S 80-45 T T	LGT2 S 85-50 T T
Gewicht (kg)	Weight (kg)	78,72	81,52	84,32	87,12
Komplettsatz*	Complete set*	MP unten / MP on bottom			
		700 mm	750 mm	800 mm	850 mm
Sachnummer	Part no.	1025 30 001639 0	1025 30 001640 0	1025 30 001641 0	1025 30 001642 0
Typenbezeichnung	Description	LGT2 S 70-35 B T	LGT2 S 75-40 B T	LGT2 S 80-45 B T	LGT2 S 85-50 B T
Gewicht (kg)	Weight (kg)	76,52	79,32	82,12	87,12
Komplettsatz*	Complete set*	MP doppelt / MP double			
		700 mm	750 mm	800 mm	850 mm
Sachnummer	Part no.	1025 30 001643 0	1025 30 001644 0	1025 30 001645 0	1025 30 001646 0
Typenbezeichnung	Description	LGT2 S 70-35 D T	LGT2 S 75-40 D T	LGT2 S 80-45 D T	LGT2 S 85-50 D T
Gewicht (kg)	Weight (kg)	79,72	82,52	87,52	90,32

STÜTZFUSS NIEDRIG / SAND SHOE LOW

Komplettsatz*	Complete set*	MP oben / MP on top			
		700 mm	750 mm	800 mm	850 mm
Sachnummer	Part no.	1025 30 001673 0	1025 30 001674 0	1025 30 001675 0	1025 30 001676 0
Typenbezeichnung	Description	LGT2 S 70-35 T TC	LGT2 S75-40 T TC	LGT2 S 80-45 T TC	LGT2 S 85-50 T TC
Gewicht (kg)	Weight (kg)	70,22	73,02	75,82	78,62
Komplettsatz*	Complete set*	MP unten / MP on bottom			
		700 mm	750 mm	800 mm	850 mm
Sachnummer	Part no.	1025 30 001677 0	1025 30 001678 0	1025 30 001679 0	1025 30 001680 0
Typenbezeichnung	Description	LGT2 S 70-35 B TC	LGT2 S 75-40 B TC	LGT2 S 80-45 B TC	LGT2 S 85-50 B TC
Gewicht (kg)	Weight (kg)	68,02	70,82	73,62	78,62
Komplettsatz*	Complete set*	MP doppelt / MP double			
		700 mm	750 mm	800 mm	850 mm
Sachnummer	Part no.	1025 30 001681 0	1025 30 001682 0	1025 30 001683 0	1025 30 001684 0
Typenbezeichnung	Description	LGT2 S 70-35 D TC	LGT2 S 75-40 D TC	LGT2 S 80-45 D TC	LGT2 S 85-50 D TC
Gewicht (kg)	Weight (kg)	71,22	74,02	79,02	81,82

TECHNISCHE DATEN TITAN / TECHNICAL DATA TITAN

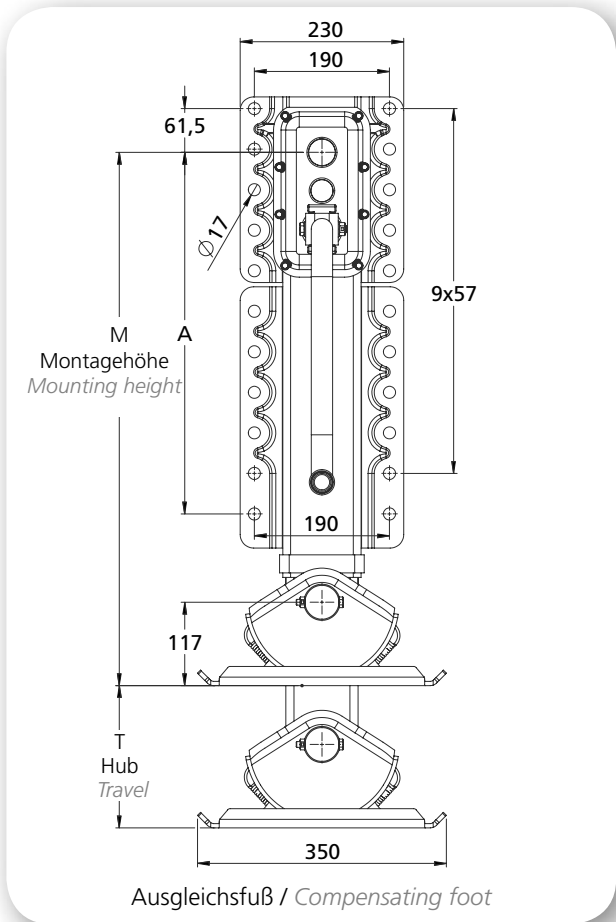
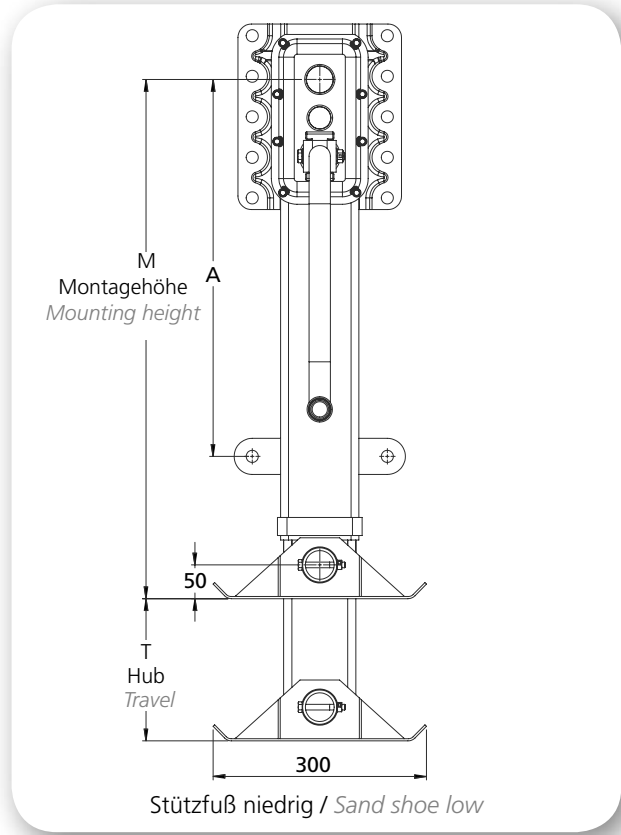
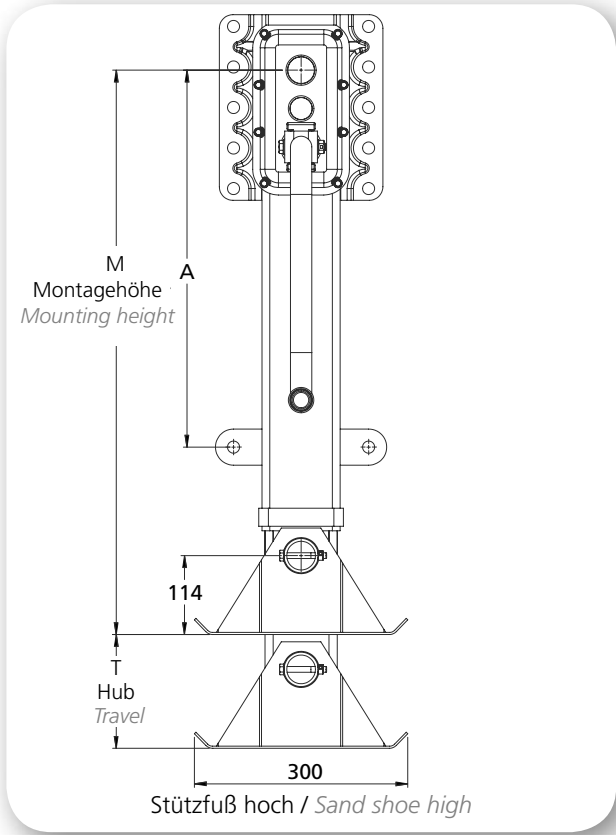

EINZELTEILE TITAN / SPARE PARTS TITAN

Beschreibung <i>Description</i>	Typen- bezeichnung <i>Type</i>	Bestell-Nr. <i>Order no.</i>	Montageplatte <i>Mounting plate</i>	Bauhöhe <i>Overall height</i> (mm)	Hub <i>Hub</i> (mm)	Anschraubwinkel <i>Screw-on bracket</i>
Ausgleichsfuß / Compensating foot						
Komplettsatz mit Ausgleichsfuß 700 mm <i>Landing gear kit - Compensating foot 700 mm</i>	LGT2 S 70-35 T S	1025 30 001596 0		700	350	430
Einzelbein mit Ausgleichsfuß und mit Getriebe <i>Landing gear kit - Compensating foot (gear box)</i>	LGT2 G 70-35 T S	1025 30 001608 0	oben <i>on top</i>	700	350	430
Einzelbein mit Ausgleichsfuß und ohne Getriebe <i>Landing gear kit - Compensating foot</i>	LGT2 O 70-35 T S	1025 30 001609 0	oben <i>on top</i>	700	350	430
Komplettsatz mit Ausgleichsfuß 750 mm <i>Landing gear kit - Compensating foot 750 mm</i>	LGT2 S 75-40 T S	1025 30 001597 0		750	400	480
Einzelbein mit Ausgleichsfuß und mit Getriebe <i>Landing gear kit - Compensating foot (gear box)</i>	LGT2 G 75-40 T S	1025 30 001610 0	oben <i>on top</i>	750	400	480
Einzelbein mit Ausgleichsfuß und ohne Getriebe <i>Landing gear kit - Compensating foot</i>	LGT2 O 75-40 T S	1025 30 001611 0	oben <i>on top</i>	750	400	480
Komplettsatz mit Ausgleichsfuß 800 mm <i>Landing gear kit - Compensating foot 800 mm</i>	LGT2 S 80-45 T S	1025 30 001598 0		800	450	530
Einzelbein mit Ausgleichsfuß und mit Getriebe <i>Landing gear kit - Compensating foot (gear box)</i>	LGT2 G 80-45 T S	1025 30 001612 0	oben <i>on top</i>	800	450	530
Einzelbein mit Ausgleichsfuß und ohne Getriebe <i>Landing gear kit - Compensating foot</i>	LGT2 O 80-45 T S	1025 30 001613 0	oben <i>on top</i>	800	450	530
Komplettsatz mit Ausgleichsfuß 850 mm <i>Landing gear kit - Compensating foot 850 mm</i>	LGT2 S 85-50 T S	1025 30 001599 0		850	500	580
Einzelbein mit Ausgleichsfuß und mit Getriebe <i>Landing gear kit - Compensating foot (gear box)</i>	LGT2 G 85-50 T S	1025 30 001614 0	oben <i>on top</i>	850	500	580
Einzelbein mit Ausgleichsfuß und ohne Getriebe <i>Landing gear kit - Compensating foot</i>	LGT2 O 85-50 T S	1025 30 001615 0	oben <i>on top</i>	850	500	580
Ausgleichsfuß / Compensating foot						
Komplettsatz mit Ausgleichsfuß 700 mm <i>Landing gear kit - Compensating foot 700 mm</i>	LGT2 S 70-35 B S	1025 30 001600 0		700	350	
Einzelbein mit Ausgleichsfuß und mit Getriebe <i>Landing gear kit - Compensating foot (gear box)</i>	LGT2 G 70-35 B S	1025 30 001616 0	unten <i>on bottom</i>	700	350	
Einzelbein mit Ausgleichsfuß und ohne Getriebe <i>Landing gear kit - Compensating foot</i>	LGT2 O 70-35 B S	1025 30 001617 0	unten <i>on bottom</i>	700	350	
Komplettsatz mit Ausgleichsfuß 750 mm <i>Landing gear kit - Compensating foot 750 mm</i>	LGT2 S 75-40 B S	1025 30 001601 0		750	400	
Einzelbein mit Ausgleichsfuß und mit Getriebe <i>Landing gear kit - Compensating foot (gear box)</i>	LGT2 G 75-40 B S	1025 30 001618 0	unten <i>on bottom</i>	750	400	
Einzelbein mit Ausgleichsfuß und ohne Getriebe <i>Landing gear kit - Compensating foot</i>	LGT2 O 75-40 B S	1025 30 001619 0	unten <i>on bottom</i>	750	400	
Komplettsatz mit Ausgleichsfuß 800 mm <i>Landing gear kit - Compensating foot 800 mm</i>	LGT2 S 80-45 B S	1025 30 001602 0		800	450	530
Einzelbein mit Ausgleichsfuß und mit Getriebe <i>Landing gear kit - Compensating foot (gear box)</i>	LGT2 G 80-45 B S	1025 30 001620 0	unten <i>on bottom</i>	800	450	530
Einzelbein mit Ausgleichsfuß und ohne Getriebe <i>Landing gear kit - Compensating foot</i>	LGT2 O 80-45 B S	1025 30 001621 0	unten <i>on bottom</i>	800	450	530
Komplettsatz mit Ausgleichsfuß 850 mm <i>Landing gear kit - Compensating foot 850 mm</i>	LGT2 S 85-50 B S	1025 30 001603 0		850	500	580
Einzelbein mit Ausgleichsfuß und mit Getriebe <i>Landing gear kit - Compensating foot (gear box)</i>	LGT2 G 85-50 B S	1025 30 001622 0	unten <i>on bottom</i>	850	500	580
Einzelbein mit Ausgleichsfuß und ohne Getriebe <i>Landing gear kit - Compensating foot</i>	LGT2 O 85-50 B S	1025 30 001623 0	unten <i>on bottom</i>	850	500	580

EINZELTEILE TITAN / SPARE PARTS TITAN

Beschreibung Description	Typen- bezeichnung Type	Bestell-Nr. Order no.	Montageplatte Mounting plate	Bauhöhe Overall height (mm)	Hub Hub (mm)	Anschraubwinkel Screw-on bracket
Ausgleichsfuß / Compensating foot						
Komplettsatz mit Ausgleichsfuß 700 mm <i>Landing gear kit - Compensating foot 700 mm</i>	LGT2 S 70-35 D S	1025 30 001604 0		700	350	
Einzelbein mit Ausgleichsfuß und mit Getriebe <i>Landing gear kit - Compensating foot (gear box)</i>	LGT2 G 70-35 D S	1025 30 001624 0	doppelt <i>double</i>	700	350	
Einzelbein mit Ausgleichsfuß und ohne Getriebe <i>Landing gear kit - Compensating foot</i>	LGT2 O 70-35 D S	1025 30 001625 0	doppelt <i>double</i>	700	350	
Komplettsatz mit Ausgleichsfuß 750 mm <i>Landing gear kit - Compensating foot 750 mm</i>	LGT2 S 75-40 D S	1025 30 001605 0		750	400	
Einzelbein mit Ausgleichsfuß und mit Getriebe <i>Landing gear kit - Compensating foot (gear box)</i>	LGT2 G 75-40 D S	1025 30 001626 0	doppelt <i>double</i>	750	400	
Einzelbein mit Ausgleichsfuß und ohne Getriebe <i>Landing gear kit - Compensating foot</i>	LGT2 O 75-40 D S	1025 30 001627 0	doppelt <i>double</i>	750	400	
Komplettsatz mit Ausgleichsfuß 800 mm <i>Landing gear kit - Compensating foot 800 mm</i>	LGT2 S 80-45 D S	1025 30 001606 0		800	450	530
Einzelbein mit Ausgleichsfuß und mit Getriebe <i>Landing gear kit - Compensating foot (gear box)</i>	LGT2 G 80-45 D S	1025 30 001628 0	doppelt <i>double</i>	800	450	530
Einzelbein mit Ausgleichsfuß und ohne Getriebe <i>Landing gear kit - Compensating foot</i>	LGT2 O 80-45 D S	1025 30 001629 0	doppelt <i>double</i>	800	450	530
Komplettsatz mit Ausgleichsfuß 850 mm <i>Landing gear kit - Compensating foot 850 mm</i>	LGT2 S 85-50 D S	1025 30 001607 0		850	500	580
Einzelbein mit Ausgleichsfuß und mit Getriebe <i>Landing gear kit - Compensating foot (gear box)</i>	LGT2 G 85-50 D S	1025 30 001630 0	doppelt <i>double</i>	850	500	580
Einzelbein mit Ausgleichsfuß und ohne Getriebe <i>Landing gear kit - Compensating foot</i>	LGT2 O 85-50 D S	1025 30 001631 0	doppelt <i>double</i>	850	500	580
Stützfuß hoch / Sand shoe high						
Komplettsatz mit Stützfuß hoch 700 mm <i>Landing gear kit - Sand shoe high 700 mm</i>	LGT2 S 70-35 T T	1025 30 001635 0		697	350	430
Einzelbein mit Stützfuß hoch und mit Getriebe <i>Landing gear kit - Sand shoe high (gear box)</i>	LGT2 G 70-35 T T	1025 30 001647 0	oben <i>on top</i>	697	350	430
Einzelbein mit Stützfuß hoch und ohne Getriebe <i>Landing gear kit - Sand shoe high</i>	LGT2 O 70-35 T T	1025 30 001648 0	oben <i>on top</i>	697	350	430
Komplettsatz mit Stützfuß hoch 750 mm <i>Landing gear kit - Sand shoe high 750 mm</i>	LGT2 S 75-40 T T	1025 30 001636 0		747	400	480
Einzelbein mit Stützfuß hoch und mit Getriebe <i>Landing gear kit - Sand shoe high (gear box)</i>	LGT2 G 75-40 T T	1025 30 001649 0	oben <i>on top</i>	747	400	480
Einzelbein mit Stützfuß hoch und ohne Getriebe <i>Landing gear kit - Sand shoe high</i>	LGT2 O 75-40 T T	1025 30 001650 0	oben <i>on top</i>	747	400	480
Komplettsatz mit Stützfuß hoch 800 mm <i>Landing gear kit - Sand shoe high 800 mm</i>	LGT2 S 80-45 T T	1025 30 001637 0		797	450	530
Einzelbein mit Stützfuß hoch und mit Getriebe <i>Landing gear kit - Sand shoe high (gear box)</i>	LGT2 G 80-45 T T	1025 30 001651 0	oben <i>on top</i>	797	450	530
Einzelbein mit Stützfuß hoch und ohne Getriebe <i>Landing gear kit - Sand shoe high</i>	LGT2 O 80-45 T T	1025 30 001652 0	oben <i>on top</i>	797	450	530
Komplettsatz mit Stützfuß hoch 850 mm <i>Landing gear kit - Sand shoe high 850 mm</i>	LGT2 S 85-50 T T	1025 30 001638 0		847	500	580
Einzelbein mit Stützfuß hoch und mit Getriebe <i>Landing gear kit - Sand shoe high (gear box)</i>	LGT2 G 85-50 T T	1025 30 001653 0	oben <i>on top</i>	847	500	580
Einzelbein mit Stützfuß hoch und ohne Getriebe <i>Landing gear kit - Sand shoe high</i>	LGT2 O 85-50 T T	1025 30 001654 0	oben <i>on top</i>	847	500	580

EINZELTEILE TITAN / SPARE PARTS TITAN

Beschreibung <i>Description</i>	Typen- bezeichnung <i>Type</i>	Bestell-Nr. <i>Order no.</i>	Montageplatte <i>Mounting plate</i>	Bauhöhe <i>Overall height</i> (mm)	Hub <i>Hub</i> (mm)	Anschraubwinkel <i>Screw-on bracket</i>
Stützfuß hoch / Sand shoe high						
Komplettsatz mit Stützfuß hoch 700 mm <i>Landing gear kit - Sand shoe high 700 mm</i>	LGT2 S 70-35 B T	1025 30 001639 0		697	350	
Einzelbein mit Stützfuß hoch und mit Getriebe <i>Landing gear kit - Sand shoe high (gear box)</i>	LGT2 G 70-35 B T	1025 30 001655 0	unten <i>on bottom</i>	697	350	
Einzelbein mit Stützfuß hoch und ohne Getriebe <i>Landing gear kit - Sand shoe high</i>	LGT2 O 70-35 B T	1025 30 001656 0	unten <i>on bottom</i>	697	350	
Komplettsatz mit Stützfuß hoch 750 mm <i>Landing gear kit - Sand shoe high 750 mm</i>	LGT2 S 75-40 B T	1025 30 001640 0		747	400	
Einzelbein mit Stützfuß hoch und mit Getriebe <i>Landing gear kit - Sand shoe high (gear box)</i>	LGT2 G 75-40 B T	1025 30 001657 0	unten <i>on bottom</i>	747	400	
Einzelbein mit Stützfuß hoch und ohne Getriebe <i>Landing gear kit - Sand shoe high</i>	LGT2 O 75-40 B T	1025 30 001658 0	unten <i>on bottom</i>	747	400	
Komplettsatz mit Stützfuß hoch 800 mm <i>Landing gear kit - Sand shoe high 800 mm</i>	LGT2 S 80-45 B T	1025 30 001641 0		797	450	530
Einzelbein mit Stützfuß hoch und mit Getriebe <i>Landing gear kit - Sand shoe high (gear box)</i>	LGT2 G 80-45 B T	1025 30 001659 0	unten <i>on bottom</i>	797	450	530
Einzelbein mit Stützfuß hoch und ohne Getriebe <i>Landing gear kit - Sand shoe high</i>	LGT2 O 80-45 B T	1025 30 001660 0	unten <i>on bottom</i>	797	450	530
Komplettsatz mit Stützfuß hoch 850 mm <i>Landing gear kit - Sand shoe high 850 mm</i>	LGT2 S 85-50 B T	1025 30 001642 0		847	500	580
Einzelbein mit Stützfuß hoch und mit Getriebe <i>Landing gear kit - Sand shoe high (gear box)</i>	LGT2 G 85-50 B T	1025 30 001661 0	unten <i>on bottom</i>	847	500	580
Einzelbein mit Stützfuß hoch und ohne Getriebe <i>Landing gear kit - Sand shoe high</i>	LGT2 O 85-50 B T	1025 30 001662 0	unten <i>on bottom</i>	847	500	580
Stützfuß hoch / Sand shoe high						
Komplettsatz mit Stützfuß hoch 700 mm <i>Landing gear kit - Sand shoe high 700 mm</i>	LGT2 S 70-35 D T	1025 30 001643 0		697	350	
Einzelbein mit Stützfuß hoch und mit Getriebe <i>Landing gear kit - Sand shoe high (gear box)</i>	LGT2 G 70-35 D T	1025 30 001663 0	doppelt <i>double</i>	697	350	
Einzelbein mit Stützfuß hoch und ohne Getriebe <i>Landing gear kit - Sand shoe high</i>	LGT2 O 70-35 D T	1025 30 001664 0	doppelt <i>double</i>	697	350	
Komplettsatz mit Stützfuß hoch 750 mm <i>Landing gear kit - Sand shoe high 750 mm</i>	LGT2 S 75-40 D T	1025 30 001644 0		747	400	
Einzelbein mit Stützfuß hoch und mit Getriebe <i>Landing gear kit - Sand shoe high (gear box)</i>	LGT2 G 75-40 D T	1025 30 001665 0	doppelt <i>double</i>	747	400	
Einzelbein mit Stützfuß hoch und ohne Getriebe <i>Landing gear kit - Sand shoe high</i>	LGT2 O 75-40 D T	1025 30 001666 0	doppelt <i>double</i>	747	400	
Komplettsatz mit Stützfuß hoch 800 mm <i>Landing gear kit - Sand shoe high 800 mm</i>	LGT2 S 80-45 D T	1025 30 001645 0		797	450	530
Einzelbein mit Stützfuß hoch und mit Getriebe <i>Landing gear kit - Sand shoe high (gear box)</i>	LGT2 G 80-45 D T	1025 30 001667 0	doppelt <i>double</i>	797	450	530
Einzelbein mit Stützfuß hoch und ohne Getriebe <i>Landing gear kit - Sand shoe high</i>	LGT2 O 80-45 D T	1025 30 001668 0	doppelt <i>double</i>	797	450	530
Komplettsatz mit Stützfuß hoch 850 mm <i>Landing gear kit - Sand shoe high 850 mm</i>	LGT2 S 85-50 D T	1025 30 001646 0		847	500	580
Einzelbein mit Stützfuß hoch und mit Getriebe <i>Landing gear kit - Sand shoe high (gear box)</i>	LGT2 G 85-50 D T	1025 30 001669 0	doppelt <i>double</i>	847	500	580
Einzelbein mit Stützfuß hoch und ohne Getriebe <i>Landing gear kit - Sand shoe high</i>	LGT2 O 85-50 D T	1025 30 001670 0	doppelt <i>double</i>	847	500	580

EINZELTEILE TITAN / SPARE PARTS TITAN

Beschreibung Description	Typen- bezeichnung Type	Bestell-Nr. Order no.	Montageplatte Mounting plate	Bauhöhe Overall height (mm)	Hub Hub (mm)	Anschraubwinkel Screw-on bracket
Stützfuß niedrig / Sand shoe low						
Komplettsatz mit Stützfuß niedrig 630 mm <i>Landing gear kit - Sand shoe low 630 mm</i>	LGT2 S 70-35 T TC	1025 30 001673 0		632	350	430
Einzelbein mit Stützfuß niedrig und mit Getriebe <i>Landing gear kit - Sand shoe low (gear box)</i>	LGT2 G 70-35 T TC	1025 30 001685 0	oben <i>on top</i>	632	350	430
Einzelbein mit Stützfuß niedrig und ohne Getriebe <i>Landing gear kit - Sand shoe low</i>	LGT2 O 70-35 T TC	1025 30 001686 0	oben <i>on top</i>	632	350	430
Komplettsatz mit Stützfuß niedrig 680 mm <i>Landing gear kit - Sand shoe low 680 mm</i>	LGT2 S 75-40 T TC	1025 30 001674 0		682	400	480
Einzelbein mit Stützfuß niedrig und mit Getriebe <i>Landing gear kit - Sand shoe low (gear box)</i>	LGT2 G 75-40 T TC	1025 30 001687 0	oben <i>on top</i>	682	400	480
Einzelbein mit Stützfuß niedrig und ohne Getriebe <i>Landing gear kit - Sand shoe low</i>	LGT2 O 75-40 T TC	1025 30 001688 0	oben <i>on top</i>	682	400	480
Komplettsatz mit Stützfuß niedrig 730 mm <i>Landing gear kit - Sand shoe low 730 mm</i>	LGT2 S 80-45 T TC	1025 30 001675 0		732	450	530
Einzelbein mit Stützfuß niedrig und mit Getriebe <i>Landing gear kit - Sand shoe low (gear box)</i>	LGT2 G 80-45 T TC	1025 30 001689 0	oben <i>on top</i>	732	450	530
Einzelbein mit Stützfuß niedrig und ohne Getriebe <i>Landing gear kit - Sand shoe low</i>	LGT2 O 80-45 T TC	1025 30 001690 0	oben <i>on top</i>	732	450	530
Komplettsatz mit Stützfuß niedrig 780 mm <i>Landing gear kit - Sand shoe low 780 mm</i>	LGT2 S 85-50 T TC	1025 30 001676 0		782	500	580
Einzelbein mit Stützfuß niedrig und mit Getriebe <i>Landing gear kit - Sand shoe low (gear box)</i>	LGT2 G 85-50 T TC	1025 30 001691 0	oben <i>on top</i>	782	500	580
Einzelbein mit Stützfuß niedrig und ohne Getriebe <i>Landing gear kit - Sand shoe low</i>	LGT2 O 85-50 T TC	1025 30 001692 0	oben <i>on top</i>	782	500	580
Stützfuß niedrig / Sand shoe low						
Komplettsatz mit Stützfuß niedrig 630 mm <i>Landing gear kit - Sand shoe low 630 mm</i>	LGT2 S 70-35 B TC	1025 30 001677 0		632	350	
Einzelbein mit Stützfuß niedrig und mit Getriebe <i>Landing gear kit - Sand shoe low (gear box)</i>	LGT2 G 70-35 B TC	1025 30 001693 0	unten <i>on bottom</i>	632	350	
Einzelbein mit Stützfuß niedrig und ohne Getriebe <i>Landing gear kit - Sand shoe low</i>	LGT2 O 70-35 B TC	1025 30 001694 0	unten <i>on bottom</i>	632	350	
Komplettsatz mit Stützfuß niedrig 680 mm <i>Landing gear kit - Sand shoe low 680 mm</i>	LGT2 S 75-40 B TC	1025 30 001678 0		682	400	
Einzelbein mit Stützfuß niedrig und mit Getriebe <i>Landing gear kit - Sand shoe low (gear box)</i>	LGT2 G 75-40 B TC	1025 30 001695 0	unten <i>on bottom</i>	682	400	
Einzelbein mit Stützfuß niedrig und ohne Getriebe <i>Landing gear kit - Sand shoe low</i>	LGT2 O 75-40 B TC	1025 30 001696 0	unten <i>on bottom</i>	682	400	
Komplettsatz mit Stützfuß niedrig 730 mm <i>Landing gear kit - Sand shoe low 730 mm</i>	LGT2 S 80-45 B TC	1025 30 001679 0		732	450	530
Einzelbein mit Stützfuß niedrig und mit Getriebe <i>Landing gear kit - Sand shoe low (gear box)</i>	LGT2 G 80-45 B TC	1025 30 001697 0	unten <i>on bottom</i>	732	450	530
Einzelbein mit Stützfuß niedrig und ohne Getriebe <i>Landing gear kit - Sand shoe low</i>	LGT2 O 80-45 B TC	1025 30 001698 0	unten <i>on bottom</i>	732	450	530
Komplettsatz mit Stützfuß niedrig 780 mm <i>Landing gear kit - Sand shoe low 780 mm</i>	LGT2 S 85-50 B TC	1025 30 001680 0		782	500	580
Einzelbein mit Stützfuß niedrig und mit Getriebe <i>Landing gear kit - Sand shoe low (gear box)</i>	LGT2 G 85-50 B TC	1025 30 001699 0	unten <i>on bottom</i>	782	500	580
Einzelbein mit Stützfuß niedrig und ohne Getriebe <i>Landing gear kit - Sand shoe low</i>	LGT2 O 85-50 B TC	1025 30 001700 0	unten <i>on bottom</i>	782	500	580

EINZELTEILE TITAN / SPARE PARTS TITAN

Beschreibung <i>Description</i>	Typen- bezeichnung <i>Type</i>	Bestell-Nr. <i>Order no.</i>	Montageplatte <i>Mounting plate</i>	Bauhöhe <i>Overall height</i> (mm)	Hub <i>Hub</i> (mm)	Anschraubwinkel <i>Screw-on bracket</i>
Stützfuß niedrig / Sand shoe low						
Komplettsatz mit Stützfuß niedrig 630 mm <i>Landing gear kit - Sand shoe low 630 mm</i>	LGT2 S 70-35 D TC	1025 30 001681 0		632	350	
Einzelbein mit Stützfuß niedrig und mit Getriebe <i>Landing gear kit - Sand shoe low (gear box)</i>	LGT2 G 70-35 D TC	1025 30 001701 0	doppelt <i>double</i>	632	350	
Einzelbein mit Stützfuß niedrig und ohne Getriebe <i>Landing gear kit - Sand shoe low</i>	LGT2 O 70-35 D TC	1025 30 001702 0	doppelt <i>double</i>	632	350	
Komplettsatz mit Stützfuß niedrig 680 mm <i>Landing gear kit - Sand shoe low 680 mm</i>	LGT2 S 75-40 D TC	1025 30 001682 0		682	400	
Einzelbein mit Stützfuß niedrig und mit Getriebe <i>Landing gear kit - Sand shoe low (gear box)</i>	LGT2 G 75-40 D TC	1025 30 001703 0	doppelt <i>double</i>	682	400	
Einzelbein mit Stützfuß niedrig und ohne Getriebe <i>Landing gear kit - Sand shoe low</i>	LGT2 O 75-40 D TC	1025 30 001704 0	doppelt <i>double</i>	682	400	
Komplettsatz mit Stützfuß niedrig 730 mm <i>Landing gear kit - Sand shoe low 730 mm</i>	LGT2 S 80-45 D TC	1025 30 001683 0		732	450	530
Einzelbein mit Stützfuß niedrig und mit Getriebe <i>Landing gear kit - Sand shoe low (gear box)</i>	LGT2 G 80-45 D TC	1025 30 001705 0	doppelt <i>double</i>	732	450	530
Einzelbein mit Stützfuß niedrig und ohne Getriebe <i>Landing gear kit - Sand shoe low</i>	LGT2 O 80-45 D TC	1025 30 001706 0	doppelt <i>double</i>	732	450	530
Komplettsatz mit Stützfuß niedrig 780 mm <i>Landing gear kit - Sand shoe low 780 mm</i>	LGT2 S 85-50 D TC	1025 30 001684 0		782	500	580
Einzelbein mit Stützfuß niedrig und mit Getriebe <i>Landing gear kit - Sand shoe low (gear box)</i>	LGT2 G 85-50 D TC	1025 30 001707 0	doppelt <i>double</i>	782	500	580
Einzelbein mit Stützfuß niedrig und ohne Getriebe <i>Landing gear kit - Sand shoe low</i>	LGT2 O 85-50 D TC	1025 30 001708 0	doppelt <i>double</i>	782	500	580

EINBAUZEICHNUNG ZUBEHÖR TITAN PARTS OVERVIEW TITAN

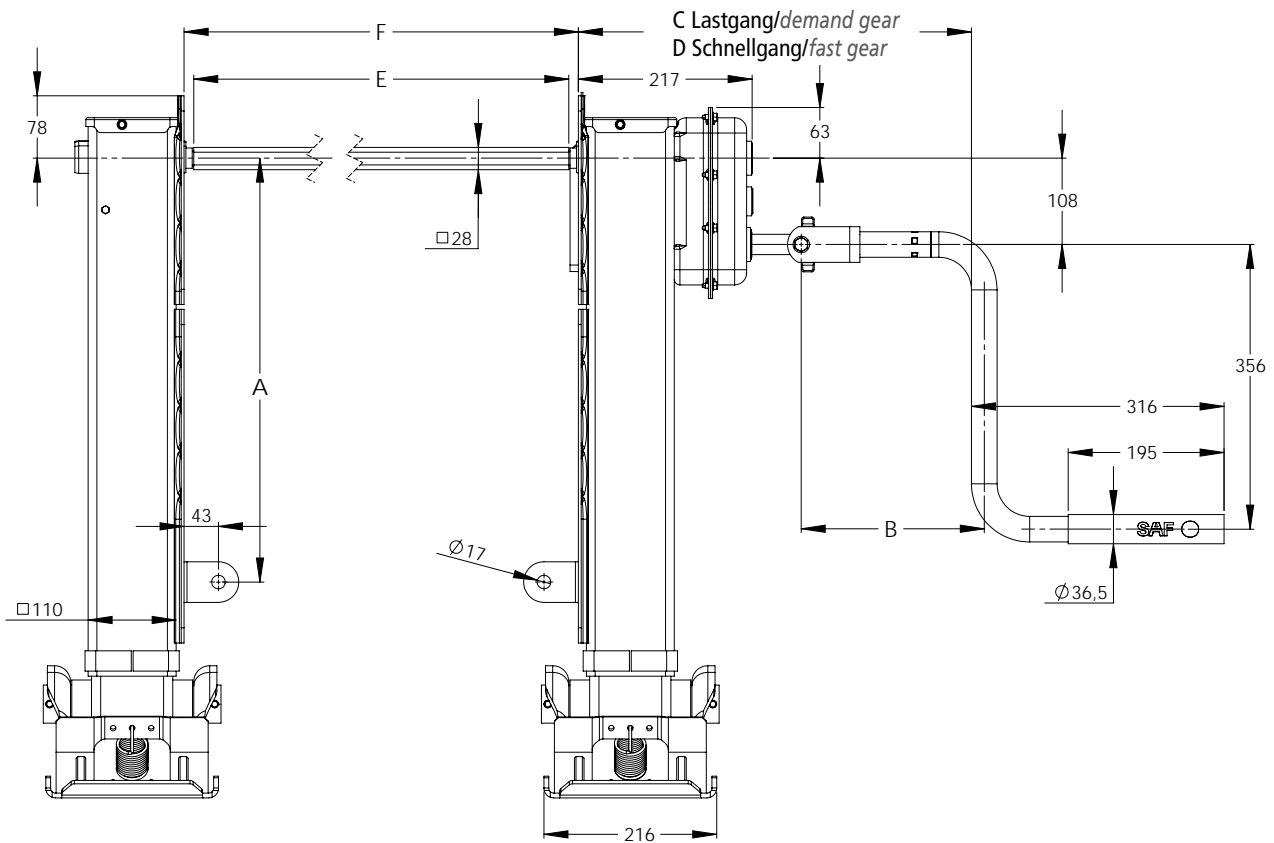

ZUBEHÖR / ACCESSORIES

Bezeichnung	Description	Bemerkung	Note	Bestell-Nr. Order no.
Kurbel 356 mm (14")	Crank 356 mm (14")			2054 20 000002 2
Kurbel 508 mm (20")	Crank 508 mm (20")	Serienausstattung Komplettsatz	Standard equipment complete kit	2054 20 000003 2
Kurbelhalter (geschraubt)	Crank holder (screwed)	Serienausstattung Komplettsatz	Standard equipment complete kit	XA-60024
Verbindungswelle 1500 mm	Cross drive shaft 1500 mm			113401
Verbindungswelle 1800 mm	Cross drive shaft 1800 mm	Serienausstattung Komplettsatz	Standard equipment complete kit	113402
Ersatzteilkit „Ausgleichsfuß“	Spare part kit "Compensating Foot"			2034 30 000010 0
Ersatzteilkit „Stützfuß hoch“	Spare part kit "Sand Shoe High"			2034 30 000007 0
Ersatzteilkit „Stützfuß niedrig“	Spare part kit "Sand Shoe Low"			2034 30 000041 0

FALLSTÜTZE DROP LEG LANDING GEAR

- Stützlast: 15.000 kg
- Montageplatte wie TITAN und TITAN^{PRO}
- *Static load: 15,000 kg*
- *Mounting plates such as TITAN and TITAN^{PRO}*



Beschreibung	Description	Montageplatte	Mounting plate	Fallhöhe Drop height mm	Stat. Stützlast Static load kg	Gewicht pro Fuß Weight per leg kg	Sachnummer Article code
Fallstütze 805 mm	Drop leg landing gear 805 mm	oben	on top	805 + 25 x 25,4	15.000	21,5	1025 30 001250 0
Fallstütze 805 mm	Drop leg landing gear 805 mm	unten	on bottom	805 + 25 x 25,4	15.000	21,5	1025 30 001251 0

Der Fallhub der Stützfüße lässt sich in mehreren Schritten variabel anpassen. Eine spezielle Sicherung ermöglicht die einfache Höhenverstellung des Fußes und verhindert gleichzeitig sein Herausfallen.

Anforderungen an das Zugfahrzeug

Diese Fallstütze setzt eine luftgefederte Hinterachse der Zugmaschine voraus.

Wichtige Hinweise

- Nicht geeignet für den Fährbetrieb

The drop-leg of the supporting foot can be adjusted variably with several length settings. A special removable stop is used for easy adjustment of the height of the foot and at the same time prevents it from dropping out.

Requirements for the tractor

A tractor with air suspension on the rear axle is necessary for this drop leg.

Please note:

- *The drop leg is not intended for use on ferries*



- TÜV-Vorschriften und Straßenverkehrs-Zulassungs-Ordnung StVZO
- Stützvorrichtung ist stets in Verbindung mit den Instruktionen der Betriebsanleitung des zugehörigen Sattelauflegers zu sehen.

- *TÜV and European Road Traffic Registration Regulations.*
- *The Landing Gear should always be operated in accordance with the instructions for the semi-trailer.*

TECHNISCHE DATEN FALLSTÜTZE TECHNICAL DATA DROP LEG LANDING GEAR

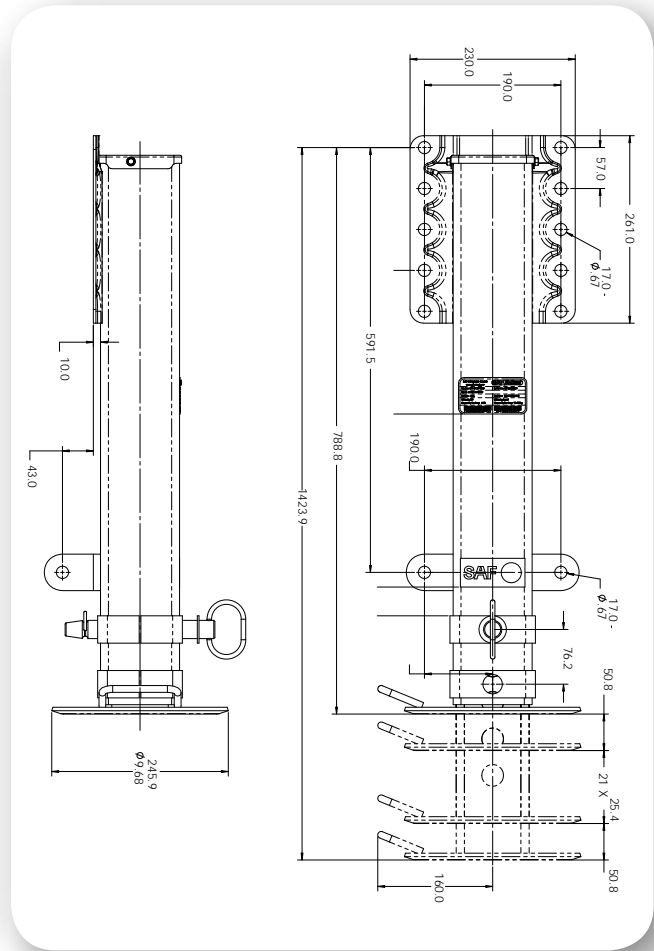
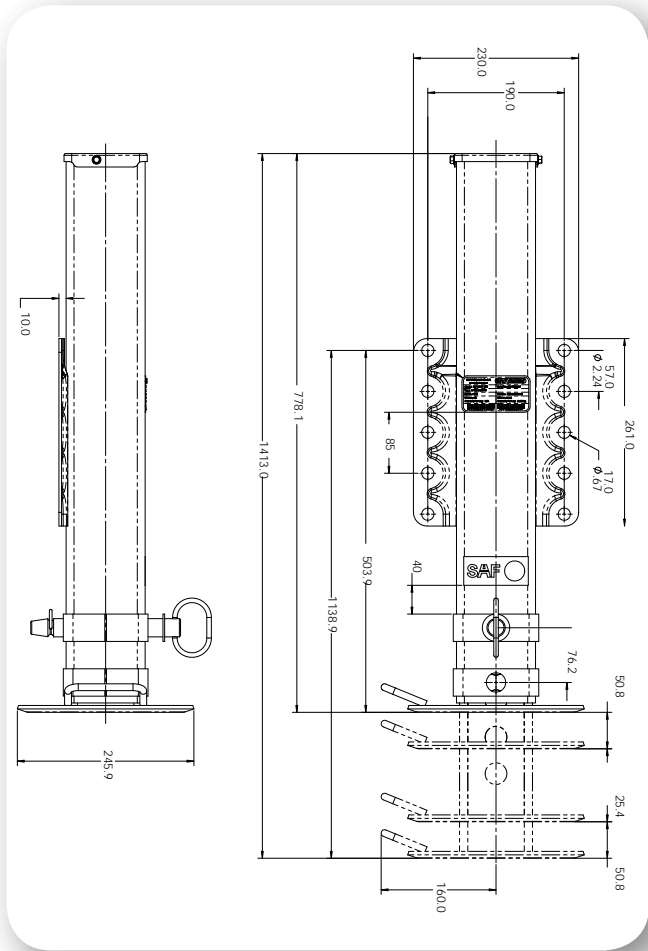

Alle Maßangaben in mm
All dimensions in mm

MONTAGEPLATTEN FALLSTÜTZE MOUNTING PLATES DROP LEG LANDING GEAR

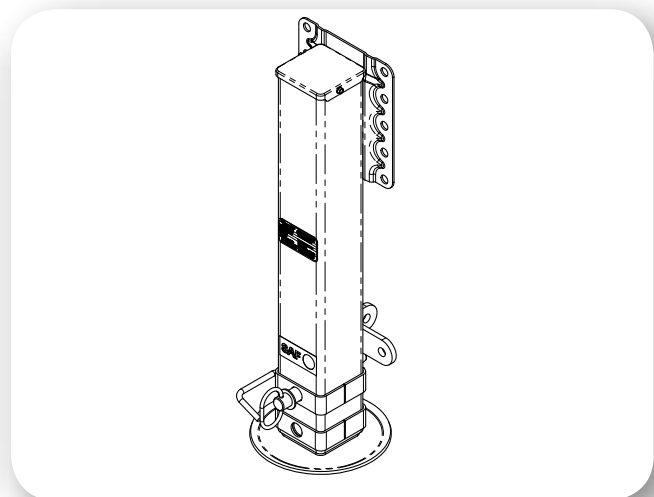
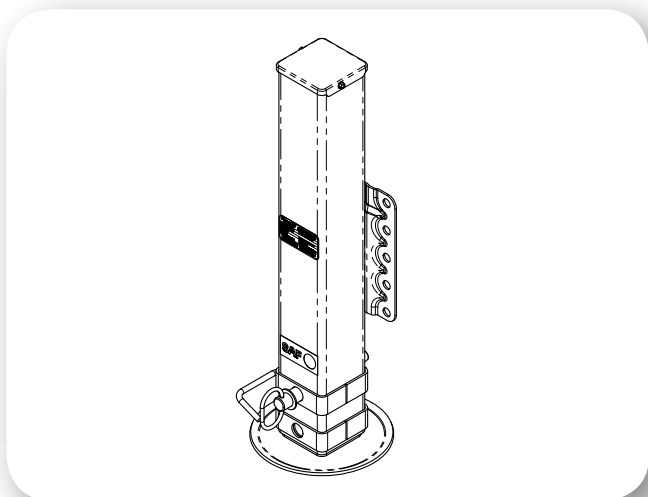

ORIGINAL TRILEX® RADSYSTEME
ORIGINAL TRILEX® WHEEL SYSTEMS

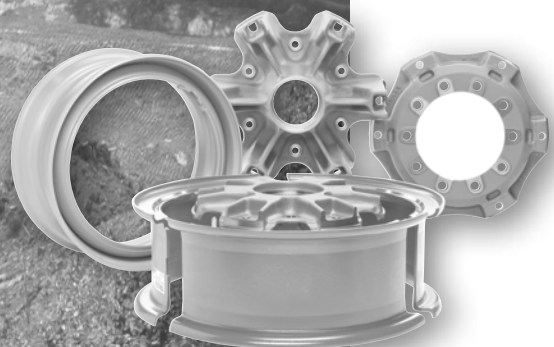

UNIVERSELLES RADSYSTEM
RADSTERNE – FELGEN – ZUBEHÖR
UNIVERSAL WHEEL SYSTEM
WHEELSPIDERS – RIMS – ACCESSORIES

DAS ORIGINAL TRILEX®-RADSISTEM

Das Original TRILEX®-Radsystem besteht aus dem TRILEX®-Radstern und der abnehmbaren TRILEX®-Felge, deren einzelne Segmente einfach und rundlaufgenau an einem präzisen Anschlag gespannt werden.

Der große Vorteil dieser Konstruktion ist, dass der Reifen im Bedarfsfall ohne maschinelle Hilfe von der Felge abgebaut werden kann: Sowohl das einzelne Rad wie auch der Reifen können daher praktisch jederzeit und an jedem beliebigen Ort schnell und sicher gewechselt werden.

Das Original TRILEX®-Radsystem wurde speziell für Nutzfahrzeuge in enger Zusammenarbeit mit den Fahrzeugherstellern entwickelt und hat sich weltweit und hunderttausendfach im täglichen Einsatz bei Lkw und Anhängern sowie bei Zugmaschinen, Aufliegern und Bussen bewährt.

Mit der Übernahme der ehemaligen Georg Fischer Verkehrstechnik in Singen liefert SAF-HOLLAND jetzt auch das Original-TRILEX®-Radsystem sowie alle Original-Ersatzteile.

TRILEX® – THE UNIVERSAL WHEEL SYSTEM

The original TRILEX®-wheel system consists of a TRILEX®-wheel spider and a detachable TRILEX®-rim. The individual segments of the TRILEX®-rim can be aligned and centred easily and precisely around the wheel spider.

The great advantage of this construction is that the tire can be removed from the rim if necessary without the use of a machine. This means that both the individual wheel and the tire can thus be changed quickly and safely at practically any time anywhere.

The original TRILEX®-wheel system was developed specially for commercial vehicles in close collaboration with the vehicle manufacturers, and it has proven itself worldwide and time and time again in daily operation on trucks and trailers as well as tractor vehicles, semi-trailers and buses.

Having taken over the former company Georg Fischer Verkehrstechnik in Singen, SAF-HOLLAND now also delivers the original TRILEX®-wheel system as well as all original spare parts.

DIE VORTEILE FÜR SIE AUF EINEN BLICK:

- Gewichtseinsparung und damit höhere Nutzlast dank optimaler Konstruktion von Radstern und Felge
- Bessere Kühlung erhöht die Laufleistung von Reifen und Bremsen
- Leichter Radwechsel dank geringerem Anzugs-Drehmoment der Radschrauben
- Gefahrloser Reifenwechsel dank dreigeteilter TRILEX®-Felge
- Robustheit und höchste Sicherheit bei zusätzlicher Belastung
- Besserer Rundlauf dank präziser Bearbeitung des Radsterns

DAS ORIGINAL TRILEX®-RADSYS-TEM VON SAF-HOLLAND IST ERHÄLT- LICH

- in den Größen 15", 20", 22,5" und 24"
- für Reifen mit oder ohne Schlauch
- für Einfach- oder Zwillingsbereifung
- für Fahrzeuge aller namhaften Hersteller

HINWEIS: Felgen des 28°-Konus-Radsystems sind mit dem TRILEX®-System nicht austauschbar.

THE ADVANTAGES FOR YOU AT A GLANCE:

- Optimum design of wheelspider and rim saves weight and thus increases payload
- Better cooling prolongs the useful life of tyres and brakes
- Lower tightening torque of bolts eases wheel change
- Risk-free tyre change due to 3-piece TRILEX® rim
- Robust design ensures highest safety with additional loads
- Precision machining of wheelspider improves rolling characteristics

SAF-HOLLAND'S ORIGINAL TRILEX®- WHEEL SYSTEM IS AVAILABLE

- in sizes 15", 20", 22.5" and 24"
- for tubed tyres or tubeless tyres
- for single tyres or twin tyres
- for vehicles of all well-known manufacturers

NOTE: Rims of 28° cone wheel systems are not interchangeable with the TRILEX® system



Radstern mit TRILEX-Felge
Wheelspider with TRILEX rim
15"/20"/24"



für Reifen mit Schlauch
for tubed tyres



Radstern mit TUBLEX-Felge
Wheelspider with TUBLEX rim
22,5"



für schlauchlose Reifen
for tubeless tyres

TRILEX®-DOPPELKONUS-ZENTRIERUNG

Sie gewährleistet die einwandfreie Verspannung der Felge auf dem TRILEX®-Radstern.

TRILEX® – DOUBLE CONE CENTRING

Ensures perfect alignment of rim on the TRILEX® wheelspider.

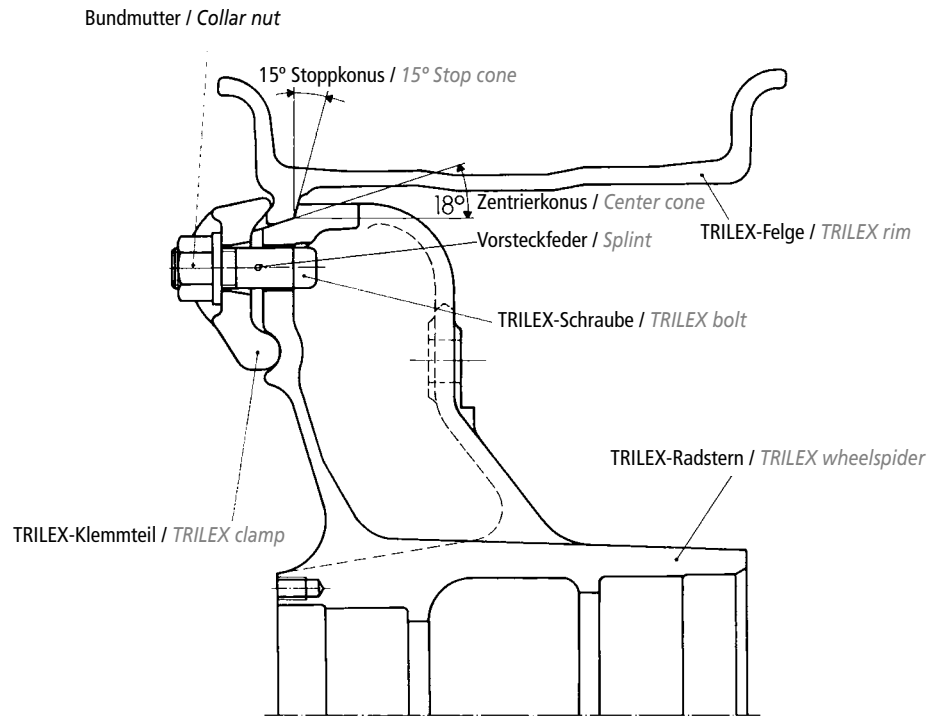

TRILEX® – FÜR SCHLAUCHLOSE REIFEN

Die TUBLEX®-Steilschulterfelge für schlauchlose Reifen passt auf den gleichen TRILEX®-Radstern und wird mit den gleichen Klemnteilen verspannt wie die TRILEX®-Felge. Sie nutzen dieselben TRILEX®-Vorteile wie bei der Bereifung mit Schlauch.

TRILEX® – FOR TUBELESS TYRES

TUBLEX® drop centre rims for tubeless tyres can be fitted on the same TRILEX® wheelspider and with the same clamps as the TRILEX® rims. The same advantages of TRILEX® are therefore enjoyed when using tubeless tyres.

WICHTIGE MONTAGEHINWEISE

Sämtliche Teile/Bereiche wie Speichenköpfe, Felgenfuß, Schrauben und Klemnteile vor der Montage reinigen.

Um eine einwandfreie Verspannung und Zentrierung der Felgen zu erreichen, dürfen die Kontaktflächen an den Radsternen und Felgen nicht mit Farbe überstrichen werden.

Die Muttern der Befestigungsschrauben sind immer der Reihe nach in mehreren Umgängen und im Kreis, also nicht über Kreuz, anzuziehen.

Bei allen Rädern an neuen Fahrzeugen und nach jedem Radwechsel müssen, nach kurzer Probefahrt und nach weiteren 50 - 100 km die Befestigungsmuttern mit dem vorgeschriebenen Drehmoment nachgezogen werden. Von Zeit zu Zeit ist das Anzugsdrehmoment zu überprüfen.

Von Reparaturen und Schweißungen jeglicher Art ist abzusehen.

Beachten Sie folgende Anzugs-Drehmomente:

- Schrauben M18: 270 - 300 Nm
- Schrauben M20: 320 - 350 Nm

IMPORTANT ASSEMBLY INSTRUCTIONS

Before assembly, clean all parts such as spoke heads, rim mounting bevel, bolts and clamps.

To ensure perfect rim alignment and centring, contact surfaces between wheel centre and rim must be free of paint

Tighten nuts several times in turn, always round the wheel and not crosswise.

On all new vehicles, and following each changeover of wheels, tighten nuts to the specified torque after a brief trial run and then again after a further 50 - 100 km (30 - 60 miles). Check the torque from time to time.

Never repair or weld them.

Use the following torques:

- Bolts M18: 270 - 300 Nm
- Bolts M20: 320 - 350 Nm

TRILEX® – RADKRÄNZE

Mit Scheibenrädern ausgerüstete Fahrzeuge können mit TRILEX®-Radkränzen, 20" und 24", auf das TRILEX®-Radsystem umgerüstet werden. Die Auswahl des richtigen Radkranzes ist abhängig von: Fahrzeug- bzw. Achstyp, Spur, Bereifung, Bremstrommelkonturen und Radbefestigung (Zentrierung). Unser technischer Kundendienst berät Sie gerne.

TRILEX® – ADAPTORS

Vehicles equipped with disc wheels can be changed over to the TRILEX® wheel by means of TRILEX® adaptors (20" and 24"). Selection of the suitable adaptor depends on: type of vehicle and/or axle, track, tyres used, profile of brake drum and fixation (centring).

Our technical customer service representatives will be glad to assist you.

TRILEX® – RADKRÄNZE FÜR ZWILLINGSBEREIFUNG TRILEX® – WHEEL ADAPTOR FOR TWIN TYRES



Typ	Type	Größe Zoll Size Inch	Gewicht Weight kg	Bestell-Nr. Order no.
Hinterradkranz	Rear wheel adaptor	20	36,0	604 260 154
Hinterradkranz	Rear wheel adaptor	20	35,5	604 260 160
Hinterradkranz	Rear wheel adaptor	24	44,0	604 260 232
Hinterradkranz	Rear wheel adaptor	24	43,0	604 260 240

Weitere Ausführungen auf Anfrage

Further versions on request

TRILEX® – RADKRÄNZE FÜR EINFACHBEREIFUNG TRILEX® – WHEEL ADAPTOR FOR SINGLE TYRES



Typ	Type	Größe Zoll Size Inch	Gewicht Weight kg	Bestell-Nr. Order no.
Vorderradkranz	Front wheel adaptor	24	22,0	604 260 181
Vorderradkranz	Front wheel adaptor	24	23,0	604 260 197
Vorderradkranz	Front wheel adaptor	20	16,0	604 260 315
Vorderradkranz	Front wheel adaptor	24	23,0	604 260 333
Vorderradkranz	Front wheel adaptor	20	15,7	604 260 351

Weitere Ausführungen auf Anfrage

Further versions on request

TRILEX® – RADSTERNE

TRILEX®-Räder haben sich weltweit unter den härtesten Einsatzbedingungen bestens bewährt und sind für Fahrzeuge aller namhaften Hersteller erhältlich. TRILEX®-Räder sind auf die spezifischen Achsdimensionen in Bezug auf Achslager, Dichtungen, Bremsen, Spur, Tragkraft usw. ausgelegt.

Verwenden Sie aus Sicherheitsgründen ausschließlich Original-TRILEX®-Teile.

Bei Verwendung von Nachbauteilen erlischt unsere Produktgarantie.

Original-TRILEX®-Ersatzteile erhalten Sie weltweit bei unseren Stützpunkten und Vertretungen.

Verlangen Sie bitte unser Adressverzeichnis.

TRILEX® – WHEELSPIDERS

TRILEX® wheels have stood up to the toughest possible operating conditions all over the world and are offered by all of the leading vehicle manufacturers. TRILEX® wheels are engineered to specific axle size in respect to bearings, seals, brakes, track, carrying capacity, etc.

For safety reasons, use exclusively original TRILEX® parts.

Our product guarantee becomes invalid if non-original parts are used.

Original TRILEX® spare parts can be obtained throughout the world from our branch offices or sales representatives.

Please ask us for their addresses.

TRILEX® – RADSTERNE FÜR ZWILLINGSBEREIFUNG

TRILEX® – WHEELSPIDERS FOR TWIN TYRES



Typ	Type	Größe Zoll Size Inch	Gewicht Weight kg	Bestell-Nr. Order no.
Anhängerradstern	Trailer wheelspider	24	64,5	604 110 686
Anhängerradstern	Trailer wheelspider	20	45,0	604 202 134
Anhängerradstern	Trailer wheelspider	20	44,0	604 202 194
Anhängerradstern	Trailer wheelspider	24	63,0	604 202 198
Anhängerradstern	Trailer wheelspider	24	55,0	604 202 222
Anhängerradstern	Trailer wheelspider	24	61,0	604 202 224

Weitere Ausführungen auf Anfrage

TRILEX® – RADSTERNE FÜR EINFACHBEREIFUNG

TRILEX® – WHEELSPIDERS FOR SINGLE TYRES



Typ	Type	Größe Zoll Size Inch	Gewicht Weight kg	Bestell-Nr. Order no.
Anhängerradstern	Trailer wheelspider	20	36,0	604 202 201
Anhängerradstern	Trailer wheelspider	20	35,5	604 202 223

Weitere Ausführungen auf Anfrage

Further versions on request

REIFEN-/FELGEN-ZUORDNUNG TYRE AND RIM COMBINATIONS

TRILEX®-Einheits-Radstern für Zwillingsbereifung
TRILEX®-standard wheelspider for twin tyres

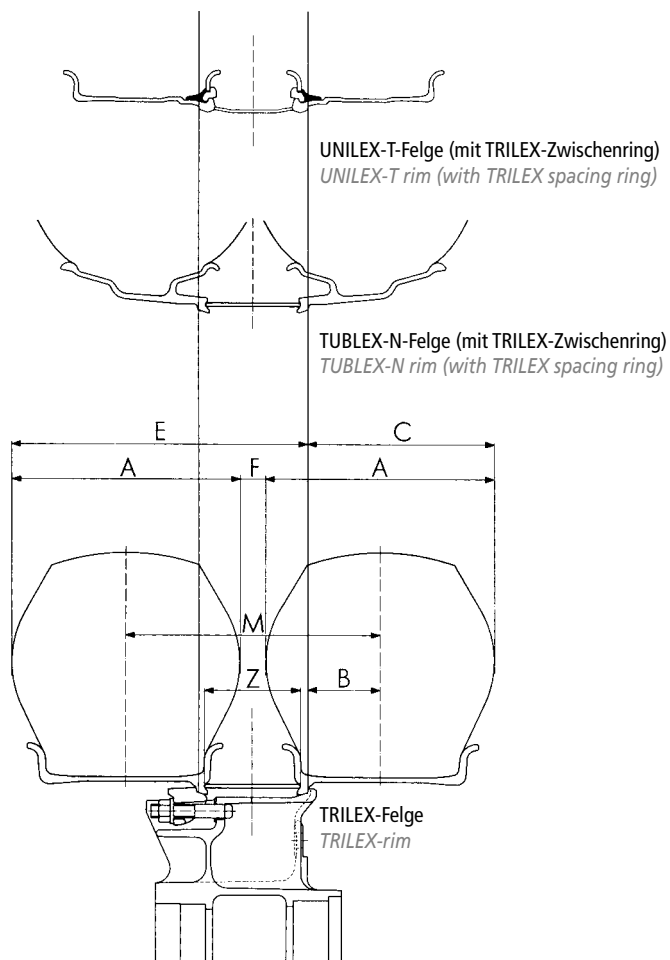

TRILEX®-Einheits-Radstern für Einfachbereifung
TRILEX®-standard wheelspider for single tyres

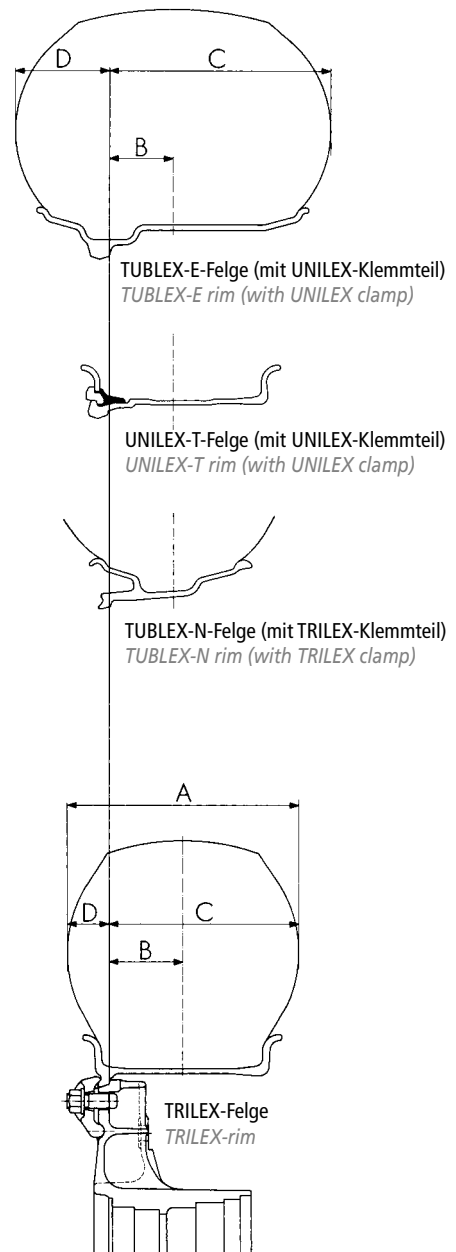

Alle Felgen des TRILEX®-Radsystems sind für die Tragkraft des jeweils zugehörigen Reifens ausgelegt.
Bezüglich Reifentragkraft und zulässige Geschwindigkeit konsultieren Sie bitte das Handbuch Ihres Reifenherstellers.

*All rims of TRILEX® wheel systems are designed for the carrying capacity of the corresponding respective tyre.
For the tyre carrying capacity and the permissible speed, please refer to the manual of your tyre manufacturer.*

TRILEX®-FELGEN FÜR REIFEN MIT SCHLAUCH

TRILEX® RIMS FOR TUBED TYRES

Durchmesser Zoll Diameter Inch	Reifen Tyre	Felge Rim	A mm	B mm	C mm	D mm	E mm	F mm	Z mm	M mm
20	12.00 R 20	8.5-20	313	98,5	255,0	58,0	414,0	43	139	356
20	13/80 R 20	8.5-20	321	98,5	259,0	62,0	426,0	43	147	364
24	12.00 R 24	8.5-24	313	98,5	255,0	58,0	414,0	43	139	356

Weitere Ausführungen auf Anfrage

Further versions on request

TUBLEX®-G-FELGEN / TUBLEX®-N-FELGEN FÜR SCHLAUCHLOSE REIFEN

TUBLEX®-G RIMS / TUBLEX®-N RIMS FOR TUBELESS TYRES

Durchmesser Zoll Diameter Inch	Felge Rim	A mm	B mm	C mm	D mm	E mm	F mm	Z mm	M mm
22,5	22.5 x 7.50	254	86,5	213,5	40,5	342,5	48	109	302
22,5	22.5 x 7.50	255	86,5	214,0	41,0	343,0	47	109	302
22,5	22.5 x 7.50	267	86,5	220,0	47,0	354,0	40	114	307
22,5	22.5 x 7.50	268	86,5	220,5	47,5	354,5	39	114	307
22,5	22.5 x 7.50	271	86,5	222,0	49,0	361,0	41	119	312
22,5	22.5 x 8.25	275	92,0	229,5	44,5	363,5	43	114	318
22,5	22.5 x 8.25	276	92,0	230,0	46,0	369,0	47	119	323
22,5	22.5 x 8.25	279	92,0	231,5	47,5	375,5	49	124	328
22,5	22.5 x 8.25	290	92,0	237,0	53,0	387,0	44	130	334
22,5	22.5 x 8.25	291	92,0	237,5	53,5	387,5	43	130	334
22,5	22.5 x 8.25	292	92,0	238,0	54,0	388,0	42	130	334
22,5	22.5 x 9.00	298	98,5	247,5	50,5	397,5	49	130	347
22,5	22.5 x 9.00	300	98,5	248,5	51,5	398,5	47	130	347
22,5	22.5 x 9.00	305	98,5	251,0	54,0	401,0	42	130	347
22,5	22.5 x 9.00	312	98,5	254,5	57,5	413,5	44	139	356

Weitere Ausführungen auf Anfrage

Further versions on request

FELGEN

TRILEX®-SCHRÄGSCHULTERFELGEN

Quergeteilte (segmentierte) Felge für Reifen mit Schlauch, zur Montage auf TRILEX®-Radsterne.



RIMS

TRILEX® WIDE BASE RIMS

Segmented rim for tyres with tubes for mounting on TRILEX® wheelspiders.

MADE
IN
GERMANY

Durchmesser Zoll Diameter Inch	Typ Type	Gewicht Weight kg	Ersatz für Replacement for	Bestell-Nr. Order no.
20	8.5-20	38,5	81T850	650 410 355
24	8.5-24	46,5	81T854	650 410 357

Weitere Ausführungen auf Anfrage

Further versions on request

TUBLEX®-N-STEILSCHULTERFELGEN (SCHLAUCHLOS)

15°-Steilschulter-Tiefbettfelgen für schlauchlose Reifen zur Montage auf TRILEX®-Radsterne aus gewalztem Bandstahl. Befestigungsteile: Für TUBLEX®-N-Felgen sind die gleichen Befestigungsteile (Klemmteile, Schrauben, Zwischenringe usw.) verwendbar wie für TRILEX®-Felgen



TUBLEX®-N DROP CENTRE RIMS (TUBELESS)

15° drop centre rim for tubeless tyres for mounting on TRILEX® wheelspiders. Made of rolled strip steel. Fastening parts: The same fastening parts (clamps, bolts, spacing rings, etc.) can be used for TUBLEX®-N rims as are used for TRILEX® rims.

Durchmesser Zoll Diameter Inch	Typ Type	Gewicht Weight kg	Bestell-Nr. Order no.
22,5	22.5 x 7.50	33,5	650 511 833
22,5	22.5 x 8.25	36,0	650 511 836
22,5	22.5 x 9.00	36,0	650 511 839

Weitere Ausführungen auf Anfrage

Further versions on request

ZWISCHENRINGE SPACING RINGS

FÜR TRILEX®-FELGEN-FLATTYPE
FOR TRILEX®-RIMS-FLATTYPE

MADE
IN
GERMANY



Durchmesser Zoll Diameter Inch	Typ	Type	Breite Width	Gewicht Weight kg	Ersatz für Replacement for	Bestell-Nr. Order no.
20	Zwischenring	Spacing ring	114	7,6	656102040	656 062 040
20	Zwischenring	Spacing ring	130	8,3	656042046	656 062 046
24	Zwischenring	Spacing ring	130	10,7	656042446	656 062 446
24	Zwischenring	Spacing ring	139	11,2	656042449	656 062 449
24	Zwischenring	Spacing ring	147	11,7	656042451	656 062 451

Weitere Ausführungen auf Anfrage

Further versions on request

FÜR TRILEX®-FELGEN-BONETYPE
FOR TRILEX®-RIMS-BONETYPE



Durchmesser Zoll Diameter Inch	Typ	Type	Breite Width	Gewicht Weight kg	Ersatz für Replacement for	Bestell-Nr. Order no.
20	Zwischenring	Spacing ring	139	8,7	656042049	656 042 049
24	Zwischenring	Spacing ring	139	11,2	656042449	656 042 449
24	Zwischenring	Spacing ring	147	11,7	656042451	656 042 451

Weitere Ausführungen auf Anfrage

Further versions on request

KLEIMMTEILE CLAMPS

FÜR TRILEX®- UND TUBLEX®-FELGEN
FOR TRILEX® AND TUBLEX® RIMS



Typ	Type	Gewicht Weight kg	Bestell-Nr. Order no.
Klemmplatte	Clamping plate	0,660	659 002 193
Klemmplatte	Clamping plate	0,700	659 002 201
Klemmplatte	Clamping plate	0,850	659 002 215
Klemmplatte	Clamping plate	0,860	659 002 216
Klemmplatte	Clamping plate	0,500	659 002 101
Klemmplatte	Clamping plate	0,520	659 002 098
Klemmplatte	Clamping plate	0,550	659 002 074
Klemmplatte	Clamping plate	0,600	659 002 169
Klemmplatte	Clamping plate	1,400	659 002 114
Klemmplatte	Clamping plate	0,926	659 002 141

FÜR UNILEX®- UND TUBLEX®-E-FELGEN (DOPPELKONUS)
FOR UNILEX® AND TUBLEX®-E RIMS (DOUBLE CONE)



Typ	Type	Gewicht Weight kg	Bestell-Nr. Order no.
Klemmplatte	Clamping plate	0,600	659 002 199
Klemmplatte	Clamping plate	0,650	659 002 224
Klemmplatte	Clamping plate	0,430	659 002 069
Klemmplatte	Clamping plate	0,473	659 002 136

FÜR EINFACH BEREIFTE 15"-RADSTERNE
FOR SINGLE TYRE 15" WHEELSPIDERS



Typ	Type	Gewicht Weight kg	Bestell-Nr. Order no.
Klemmplatte	Clamping plate	0,500	659 002 182
Klemmplatte	Clamping plate	0,630	659 002 053

KLEIMMTEILE CLAMPS

FÜR 20"-RADSTERNE UND RADKRÄNZE
FOR 20" WHEELSPIDERS AND WHEEL ADAPTORS



Typ	Type	Gewicht Weight kg	Bestell-Nr. Order no.
Klemmschuh	Clamp	0,650	659 002 171
Klemmschuh	Clamp	0,850	659 002 212
Klemmschuh	Clamp	1,250	659 002 161

FÜR 24"-RADSTERNE UND RADKRÄNZE
FOR 24" WHEELSPIDERS AND WHEEL ADAPTORS



Typ	Type	Gewicht Weight kg	Bestell-Nr. Order no.
Klemmschuh	Clamp	0,650	659 002 171
Klemmschuh	Clamp	0,670	659 002 129

FÜR 20"-RADKRÄNZE MIT TEILE-NR. 604 260 070/...074/...076/...078
FOR 20" WHEEL ADAPTORS WITH PART NO. 604 260 070/...074/...076/...078



Typ	Type	Gewicht Weight kg	Bestell-Nr. Order no.
Klemmschuh	Clamp	0,610	659 002 153

SCHRAUBEN BOLTS

TRILEX®-FLACHRUNDSCHRAUBE M18 X 2 TRILEX® CUP HEAD BOLT M18 X 2



Typ Type	Schaftlänge Shaft length mm	Gewicht Weight kg	Ersatz für Replacement for	Bestell-Nr. Order no.
M18 x 2	48	0,130	12485	659 112 477
M18 x 2	52	0,144	12486	659 112 468
M18 x 2	55	0,148	12497	659 112 438
M18 x 2	60	0,154	59T46, 12487	659 112 450
M18 x 2	65	0,170	59T47, 12488	659 112 451
M18 x 2	70	0,177	12489	659 112 448
M18 x 2	75	0,184	59T48	659 112 452
M18 x 2	80	0,192	59T54, 12490	659 112 453
M18 x 2	95	0,218	59T49, 12491	659 112 454
M18 x 2	110	0,248	59T59, 12492	659 112 455
M18 x 2	125	0,274	59T60, 12493	659 112 456
M18 x 2	140	0,296	59T61	659 112 457

TRILEX®-SCHRAUBE M20 X 2 TRILEX® BOLT M20 X 2



Typ Type	Schaftlänge Shaft length mm	Gewicht Weight kg	Ersatz für Replacement for	Bestell-Nr. Order no.
M20 x 2	57	0,200	12504, 112615	659 112 616
M20 x 2	80	0,245	12509	659 112 617
M20 x 2	100	0,293	12502	659 112 611
M20 x 2	115	0,324	12501	659 112 612
M20 x 2	130	0,358	12503	659 112 613
M20 x 2	145	0,394	12508	659 112 614

MUTTERN UND KLEINTEILE FÜR TRILEX®-RÄDER NUTS AND SUNDRIES FOR TRILEX® WHEELS

BUNDMUTTER MIT 3 NOCKEN FÜR TRILEX®-SCHRAUBE M20 FLANGE NUT (3 CAMS) FOR TRILEX® M20 BOLTS



Typ	Type	Ausführung Model	Bestell-Nr. Order no.
Bundmutter	Flange nut	M20 x 2	659 115 304

BUNDMUTTER MIT 6 NOCKEN FÜR TRILEX®-SCHRAUBE M18 FLANGE NUT (6 CAMS) FOR TRILEX® M18 BOLT



Typ	Type	Ersatz für Replacement for	Ausführung Model	Bestell-Nr. Order no.
Bundmutter	Flange nut	78T08, 151-12	M18 x 2	659 115 300

UNTERLEGSCHIBE WASHER



Typ	Type	Ausführung Model	Bestell-Nr. Order no.
Unterlegscheibe	Washer	34 x 20 2,5	659 120 228

VORSTECKFEDER SPRING CLIP



Typ	Type	Bestell-Nr. Order no.
Vorsteckfeder	Spring clip	659 130 017

VENTILE FÜR TUBLEX®- UND UNILEX®-FELGEN VALVES FOR TUBLEX® AND UNILEX® RIMS

VENTIL FÜR LOCH 10 (9,7) MM – AUSFÜHRUNG: GERADE
VALVE FOR HOLE 10 (9.7) MM – TYPE: STRAIGHT



Typ Type	Ventil für Felge Suitable for	Bestell-Nr. Order no.
41 MS/9.7	TUBLEX 11.75 – 650 511 905	659 142 048

VENTIL FÜR LOCH 10 (9,7) MM – AUSFÜHRUNG: GEBOGEN
VALVE FOR HOLE 10 (9.7) MM – TYPE: CURVED



Typ Type	Ventil für Felge Suitable for	Bestell-Nr. Order no.
102 MS/9.7	TUBLEX-N 7.50 – 650 511 833	659 142 043
119 MS/9.7	TUBLEX-N 8.25 – 650 511 836	659 142 044
133 MS/9.7	TUBLEX-N 9.00 – 650 511 839	659 142 045
80 MS/9.7	TUBLEX-N 7.50 – 650 511 911	659 142 056
80 MS/9.7	TUBLEX-N 8.25 – 650 511 914	659 142 056
80 MS/9.7	TUBLEX-N 9.00 – 650 511 913	659 142 056

VENTIL FÜR LOCH 20,5 MM – AUSFÜHRUNG: GERADE
VALVE FOR HOLE 20.5 MM – TYPE: STRAIGHT



Typ Type	Ventil für Felge Suitable for	Bestell-Nr. Order no.
120 MSF/20.5/C4	UNILEX 10.00V – 650 311 235	659 142 029
120 MSF/20.5/C4	UNILEX-T 8.50 – 650 311 231	659 142 029

WERKZEUGE TOOLS

FÜR DIE MONTAGE VON TRILEX®-FELGEN FOR MOUNTING OF TRILEX® RIMS



Position Item	Typ	Type	Gewicht Weight kg	Bestell-Nr. Order no.
1	Felgenschließhebel	Rim assembling lever	0,8	659 800 006
2	Felgenöffnungshebel	Rim dismounting lever	1,0	659 800 007
3	Doppelhebel	Combination lever	3,1	659 800 008

FÜR DEN ZUSAMMENBAU DER RADSTERNE UND FELGEN FOR ASSEMBLY OF WHEELSPIDERS AND RIMS

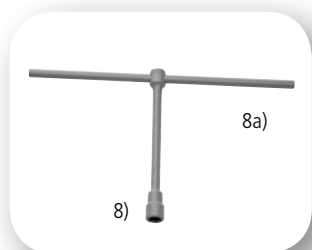

Position Item	Typ	Type	Gewicht Weight kg	Bestell-Nr. Order no.
8	Steckschlüssel	Socket wrench	1,2	659 800 038
8a	Dorn	Mandrel	1,2	659 800 039

INHALT CONTENTS

SATTELKUPPLUNGEN / FIFTH WHEELS

GC6	24
FW3214-W.....	28
SK-S 36.20 (Standard).....	32
SK-S 36.20 W	38
SK-S 36.20 NoLube.....	42
SK-S 36.20 D NoLube.....	44
SK-S 36.20 D.....	48
SK-S 36.20 DW	52
SK-S 36.20 V	56
SK-S 36.20 VW.....	60
FW3510	64
FWAL-E.....	69
RECOSS®.....	74
SK-S 36.20 H.....	76
SK-HD 38.36	82
SK-HD 38.36 G.....	86
FW0100	90
FW0165	94
FW03510-TR.....	98
FW0E70-T.....	102

VERSCHIEBEEINRICHTUNGEN / SLIDERS

SK-V 20.....	108
SK-V 22.....	116
SK-V 36.....	124
ILS SLIDER.....	128

MONTAGEPLATTEN / MOUNTING PLATES

Montageplatten ohne Rahmenbohrung <i>Mounting plates without pre-drilled holes</i>	134
Montageplatten mit Rahmenbohrung <i>Mounting plates with pre-drilled holes</i>	138
Befestigungssätze <i>Mounting kits</i>	139

ZUBEHÖRTEILE / ACCESSORIES

Diebstahlsicherung <i>Anti-theft lock</i>	142
Lenkkeil <i>Steering wedge</i>	144
Hubodometer.....	146
SAF-O-Meter.....	148

SCHMIERSTOFFE / LUBRICANTS

LiLube® Plus	
LiLube® MoS2	
LiLube® Expert	152
Fettspender <i>Grease cartridge</i>	154

ZUGSATTELZAPFEN / KINGPINS

Bestellnummern und Programmübersicht <i>Order numbers and overview of product range</i>	157-163
Typ / Type 50S15.....	164
Typ / Type 90S15.....	166
Typ / Type KZ 600, 601, 602, 630	168
Typ / Type 50S18.....	170
Typ / Type KZ 052	172
Typ / Type 90S18.....	174
Typ / Type KZ 083	176
Typ / Type 057, 074, 171	178
Grenzmasslehre <i>Reference gauge</i>	180
Zusattelzapfen-Adapter 2" auf 3½" <i>Kingpin adaptor 2" auf 3½"</i>	182

KUGELLENKRÄNZE / BALL RACES

Kugellenkränze für Drehschemelanhänger <i>SAF Ball races for turntable drawbar trailers</i>	184
--	-----

STÜTZWINDEN / LANDING LEGS

ATLAS.....	192
TITAN ^{PRO}	199
TITAN	216
Fallstütze <i>Drop leg landing gear</i>	225

ORIGINAL TRILEX® RADSYSTEME / ORIGINAL TRILEX® WHEEL SYSTEMS

TRILEX® Radkränze <i>TRILEX® Adaptors</i>	231
TRILEX® Radsterne <i>TRILEX® wheelspiders</i>	232
Felgen <i>Rims</i>	235
Zwischenringe <i>Spacing rings</i>	236
Klemmteile <i>Clamps</i>	237
Schrauben <i>Bolts</i>	239
Muttern und Kleinteile für TRILEX®-Räder <i>Nuts and sundries for TRILEX® wheels</i>	240
Ventile für TRILEX®- und UNILEX®-Felgen <i>Valves for for TUBLEX® and UNILEX® Rims</i>	241
Werkzeuge <i>Tools</i>	242



ORIGINAL PARTS

SAF    TRILEX®

Notruf
Emergency Hotline **+49 6095 301-247**

Kundendienst
Customer Service **+49 6095 301-602**

Aftermarket
Spare Parts **+49 6095 301-301**

Fax **+49 6095 301-494**

originalparts@safholland.de
www.safholland.com

